

# **ULINE** H-8041

## **COMPACT AUTO FLOOR SCRUBBER**

1-800-295-5510  
uline.com

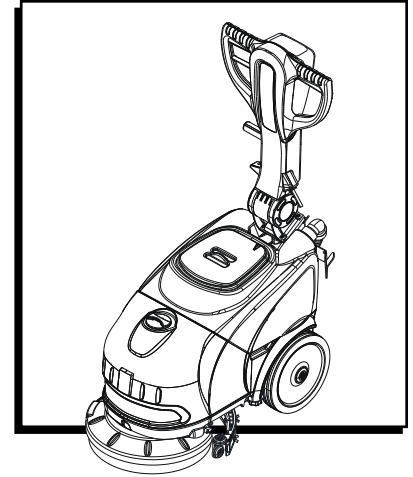

### **SAFETY**



**WARNING!** To minimize the risk of electrocution or injury:

- Disconnect the machine from the main power socket after use or before performing maintenance.
- Never allow the machine to be used as a toy. Be extremely vigilant whenever the machine is operated by or near children.
- Only operate the machine as indicated in these instructions. Only use the accessories recommended by the manufacturer.
- Do not use the machine if the power cable or plug is damaged. If the machine does not function as it should or has been dropped, damaged, left outdoors or has fallen in water, have it checked and repaired by an authorized service or repair technician.
- Do not move or transport the machine by pulling on its power cable. Do not use the power cable as a handle, close doors on it or pull it over sharp objects or corners. Do not run over the power cable with the machine. Keep the power cable clear of hot surfaces.
- Do not disconnect the machine by pulling on the power cable. Grip the plug, not the cable, to disconnect the machine.
- Do not insert objects into the ventilation slots. Do not operate the machine with blocked ventilation slots. Remove all dust, dirt, hair and debris that might be blocking the airflow.
- Keep hair, loose garments, fingers and all other parts of the body clear of slots and moving parts.
- Do not use the machine to clean up flammable or combustible liquids like gasoline, and do not operate the machine in areas where such liquids may be present.
- The machine must not be used for purposes other than those for which it was expressly designed.
- Respect all safety standards and conditions applicable to the type of building in which the machine is to be operated (pharmaceutical companies, hospitals, chemical companies, etc.).
- Do not operate the machine in inadequate lighting, explosive atmospheres, on public roads or to clean dirt that is hazardous to health (dust, gas, etc.).
- The machine must be kept indoors at all times.
- The machine is designed to operate in temperatures between 39°F and 95°F. It can be stored in temperatures between 32°F and 122°F when not in use.
- The machine must be used at an altitude below 6,562'.
- The machine is designed to operate at relative humidity levels between 0% and 95%.
- The machine must be used exclusively by people trained in its use and/or who have demonstrated their ability and have been expressly authorized to use it.

## SAFETY CONTINUED

- The machine is not intended for use by people (including children) with reduced physical, sensory or mental capabilities, or lack of experience and knowledge, unless they are supervised by a person responsible for their safety and have received instruction in the use of the machine.
- Never use detergents other than those specified. Liquid detergent only. Use only a low-foaming floor cleaner with a pH range of 7-11. Floor cleaner should be formulated specifically for use in auto scrubbers. It is recommended to use Uline model #s S-26142 or S-18933 for neutral floor cleaners.
- Not recommended for use with bleach.
- Only use liquid detergents. Do not use powdered detergents.
- Keep detergents out of children's reach. In the event of contact with the eyes, wash immediately with abundant water. If ingested, consult a doctor immediately.
- A wide range of personal objects may cause serious accidents. Before beginning work, remove jewelry, watches, ties, etc.
- The operator must always use personal protective equipment: apron or overalls, nonslip waterproof shoes, rubber gloves, goggles, hearing protection and mask to protect the respiratory tract.
- Do not pick up burning or smoking material like cigarettes, matches or hot ashes. Never operate the machine on slopes or ramps of more than 2°. Always maneuver with care and avoid reversing. If transporting the machine over ramps or steep slopes, to prevent it from tipping over or running out of control, completely empty the detergent and recovery tanks and remove the batteries.
- Never park the machine on a slope.
- Never leave the machine unattended while switched on.
- Never use the machine to transport people or goods or to tow things. Do not tow the machine.
- Never rest objects of any weight on the machine for any reason.
- Do not remove, modify or bypass safety devices (brush guards, battery covers, fuses, electric system covers, etc.).
- Always check the condition of the brush guard before operating the machine. If any damage is found, do not operate the machine. Have the guard replaced by personnel trained and authorized by the manufacturer.
- Never touch the brush unless the machine is disconnected from the power supply.
- The fluids collected during use contain detergent, disinfectant, water, and organic and inorganic material. They must be disposed of in accordance with current legislation.
- Never wash the machine with water jets.
- Use only the battery charger supplied with the machine to recharge the batteries.
- Always follow the battery manufacturer's instructions.
- Protect the batteries from impurities such as metal dust.
- Always keep the batteries clean and dry to avoid surface leakage currents.
- Never rest metal tools on batteries as they could cause short circuits and lead to explosions.
- Never wear metal rings or bracelets when working on batteries.
- Do not smoke, use open flames or sparks near batteries.
- Never lift or handle batteries by their terminals.
- Batteries must be disposed of through proper channels and not as normal waste.
- Never attempt to remove the battery cover to add water or acid to the cell(s) inside.

# GENERAL INFORMATION

## PARTS

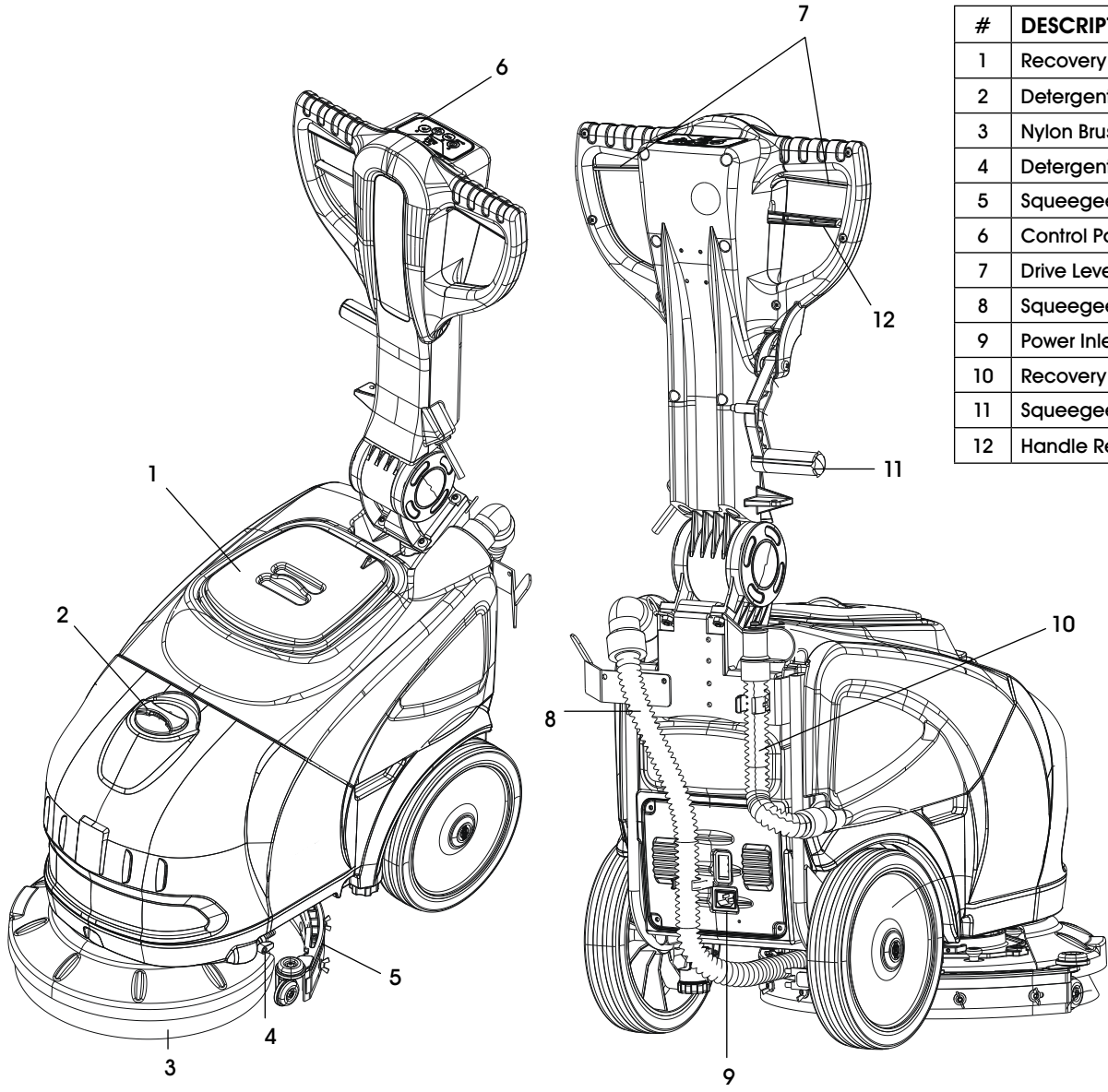

#	DESCRIPTION
1	Recovery Tank
2	Detergent Tank
3	Nylon Brush
4	Detergent Tap
5	Squeegee
6	Control Panel
7	Drive Lever
8	Squeegee Suction Hose
9	Power Inlet
10	Recovery Tank Drain Hose
11	Squeegee Release
12	Handle Release

## BUTTON FUNCTIONS:



# ASSEMBLY

 **NOTE:** Battery must be fully charged before first use.

## ASSEMBLE SQUEEGEE

1. Tilt unit back and attach squeegee to scrubber by inserting the black knobs into the notches on the black bar. Turn knobs clockwise to tighten. (See Figures 1 and 2)

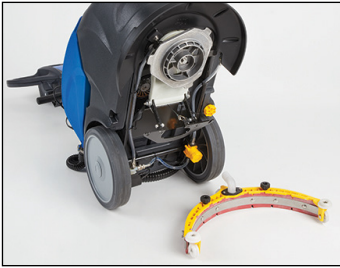

Figure 1

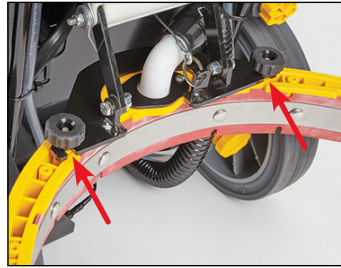

Figure 2

 **NOTE:** Squeegee suction hose can be found in recovery tank.

2. Connect squeegee suction hose end to squeegee. (See Figure 3)



Figure 3

## ASSEMBLE BRUSH

1. Install the brush by rotating it on counterclockwise. Reposition the unit upright. (See Figure 4)

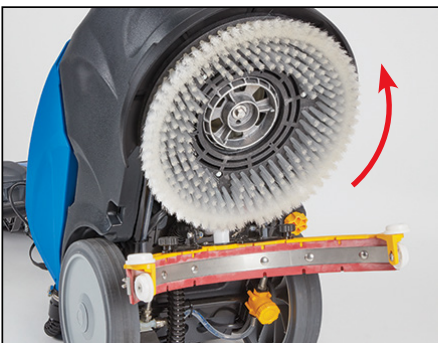

Figure 4

## INSTALL FUSE

1. Locate fuse in plastic parts bag. Lift recovery tank off unit to expose fuse connector. Connect fuse and close connector. Replace recovery tank on unit and place lid on top. (See Figures 5 and 6)

 **NOTE:** It is normal to hear a very small pop or see a small spark when fuse connection is made, as it completes the electrical circuit.



Figure 5

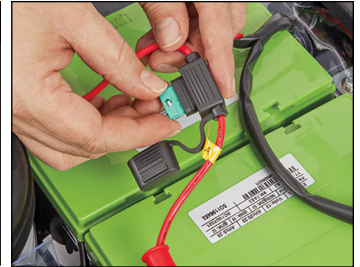

Figure 6

2. Connect squeegee suction hose to tank. (See Figure 7)



Figure 7

# OPERATION

## FILL TANK

1. Add water and detergent into the tank. (See Figure 8)



Figure 8



**NOTE:** Never use detergents other than those specified. Liquid detergent only. Use only a low-foaming floor cleaner with a pH range of 7-11. Floor cleaner should be formulated specifically for use in auto scrubbers. It is recommended to use Uline model #s S-26142 or S-18933 for neutral floor cleaners.



**NOTE:** Not recommended for use with bleach.



**NOTE:** Only use liquid detergents. Do not use powdered detergents.

2. Open flow from detergent tank by pushing lever up to horizontal position. Leave open. (See Figure 9)



Figure 9

## BEGIN WORK



**NOTE:** Battery must be fully charged before first use.

1. Lower squeegee by pushing handle down. (See Figure 10)



Figure 10

2. Turn on unit and press brush button. All lights will light up and unit is fully functional. (See Figures 11 and 12)



Figure 11



Figure 12

3. After use, empty the recovery tank by using the attached drain hose. (See Figure 13)



Figure 13

4. Once finished, charge the battery.



**NOTE:** The battery should be charged after every use. For optimal battery life, leave plugged in when not in use.

## WHEN FINISHED CLEANING

1. Turn machine off by pressing the On/Off button for at least four seconds.
2. Raise squeegee.
3. Close the detergent tap.
4. Empty and rinse the recovery tank (see Maintenance on page 6).
5. Charge the battery (see Maintenance on page 6).

# MAINTENANCE

## DAILY MAINTENANCE

1. Use the attached drain hose to empty the dirty water from the recovery tank. (See Figure 14)



Figure 14

2. Remove lid and check that dirty water tank float is undamaged, clean and moves freely on pin. (See Figures 15 and 16)



Figure 15



Figure 16

3. Lift off recovery tank to clean. (See Figure 17)

 **NOTE:** Recovery tank should be rinsed clean after every use. Rinse until tank is free of debris and water is clear.

 **NOTE:** For extensive cleaning see Ongoing Maintenance on page 8.



Figure 17



**DANGER!** Use suitable personal protective equipment to drain detergent tank.

4. Move machine near a drain to empty tank. Unscrew the detergent tank drain cap. When tank is completely empty, screw the cap back on again. (See Figure 18)



Figure 18

5. Clean the detergent filter by unscrewing the tank filter cap and removing the filter assembly. Clean thoroughly and re-secure in place. (See Figure 19)



Figure 19

6. Clean brush and check squeegee is clean and blades are not damaged. (See Figure 20)

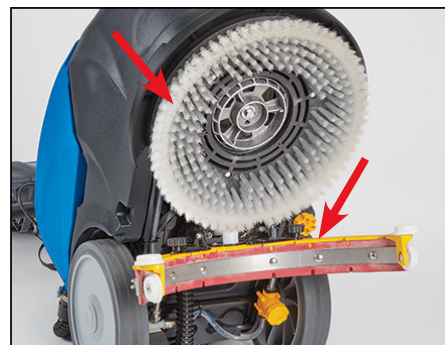



Figure 20

# MAINTENANCE CONTINUED

7. Check battery charge. (See Figure 21)

 **NOTE:** Charging is required after every use. For optimal battery life, leave plugged in when not in use.

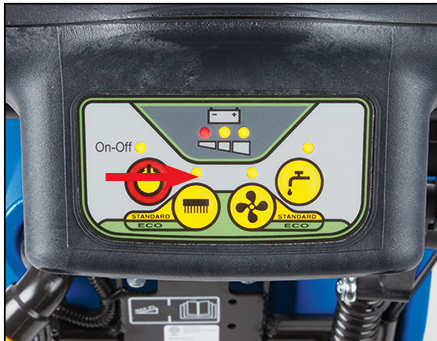

Figure 21

8. To recharge batteries, plug in battery charger using electrical cord provided with machine. Charge is complete when the green LED light is on. (See Figures 22 and 23)



Figure 22



Figure 23

## REPLACING THE SQUEEGEE BLADE

1. Remove the squeegee assembly using the two black knobs.
2. Remove the squeegee blade by removing the screws, wing nuts and blade retainers. (See Figure 24)
3. Reuse the same blade by reversing the edge in contact with the floor. The blades should be reused until all four edges are worn out and can be replaced at once.
4. Align the new (or reversed) blades with the tabs and screw holes on the squeegee body.
5. Reposition the two blade retainers, and insert the screws. Attach and tighten the wing nuts.

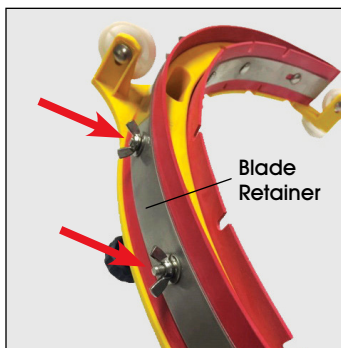

Figure 24

## BRUSH REPLACEMENT

1. With the underside exposed, remove brush by rotating clockwise off the center hub.
2. Install new brush by rotating counterclockwise onto the center hub.

## CHECK MOTOR FUSES

 **NOTE:** Fuses need to be replaced with the correct value. Value is listed on the fuse.

- Main fuse (A) between batteries – 30 amp
- Brush motor (B) – 25 amp
- Vacuum motor (C) – 20 amp

1. Lift off recovery tank. (See Figure 25)



Figure 25

2. Locate fuses. (See Figure 26)

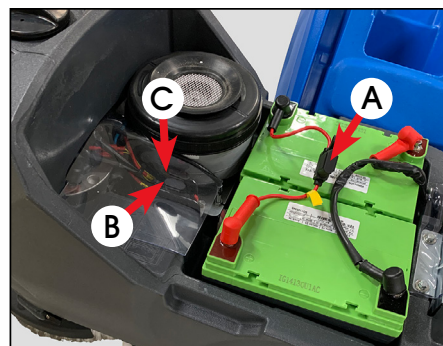

Figure 26

3. Pull off black caps from the brush motor fuse (B) and the vacuum motor fuse (C). (See Figures 27 and 28)

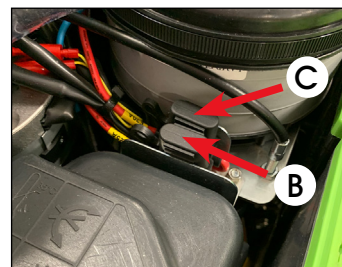

Figure 27



Figure 28

4. Check the fuse to see if it is blown by looking in the fuse window. If the metal wire is present and not broken, the fuse is good. If the metal wire is missing or broken, the fuse is bad and needs to be replaced with a new fuse. (See Figure 29)

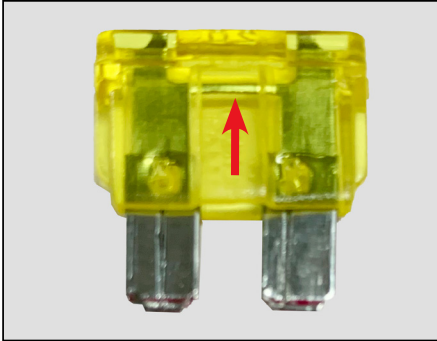



Figure 29

-  **NOTE:** It is normal to hear a very small pop or see a small spark when fuse connection is made, as it completes the electrical circuit.
-  **NOTE:** Battery should be charged after every use. For optimal battery life, leave plugged in when not in use.

## ONGOING MAINTENANCE



Once every month, and if the machine will not be used for longer than 3 weeks:

- Remove, wash and store the squeegee, brush or pad driver in a dry place (preferably in a bag or wrapped in plastic film) away from dust.
- Rinse the recovery tank
- Clean the detergent tank. Flush unit by filling detergent tank 1/4 full with clean water. Run machine for several minutes to flush out detergent line. Do this at least once per month or before prolonged storage. This prevents residual solution from settling in the solenoid valve and coagulating. (See Figure 30)
- Ensure tanks are completely empty and clean.





Figure 30

## BATTERIES

-  **WARNING!** Perform battery operations in a well ventilated area.
-  **IMPORTANT!** Do not check batteries by sparking.
-  **WARNING!** Batteries give off flammable fumes. Put out all fires and hot embers before checking or topping up the battery level.
- For optimal battery life charge batteries completely after use.
  - Disconnect main fuse and store fuse in a dry place.
  - To avoid permanent damage to the batteries, do not run charge down completely.

## CHARGING THE BATTERY

-  **NOTE:** Charge batteries completely prior to first use.
-  **NOTE:** The batteries in this unit are rated for 400 cycles. A cycle is defined by discharging and then recharging one time.
- Initial charge/recharge time: 6-8 hours.
  - Run time: Up to 90 minutes of continuous run time.
  - Constant starting and stopping may shorten run time.
  - Run time/Battery life can vary depending on usage and maintenance.
  - Never store battery in freezing or below freezing temperatures, this will damage battery.

## FOR OPTIMAL BATTERY LIFE

- Always charge immediately after use.
- Always leave the machine plugged in and turned OFF when not in use.
- Fully charge machine before storing for extended periods of time (longer than 3 weeks). For storing instructions see PERIODS OF INACTIVITY.
- Failure to recharge after every use may result in a battery that will not accept a charge.

## TROUBLESHOOTING

OPERATING ISSUES	POSSIBLE CAUSES	RECOMMENDATIONS
The machine does not work.	The batteries need to be charged.	Charge the batteries.
The brush does not rotate.	<p>The brush button LED is off.</p> <p>The brush motor thermal cutout has tripped; the motor has overheated.</p> <p>The batteries need to be charged.</p> <p>The brush motor fuse has blown.</p>	<p>Press the brush button.</p> <p>Turn the unit off. Let the machine cool down for at least 45 minutes.</p> <p>Charge the batteries.</p> <p>Replace the brush motor fuse.</p>
The machine does not clean evenly.	The brush or floor cleaning pad is worn.	Replace the worn brush or floor cleaning pad.
Reduced power or speed.	<p>Unit may be in ECO mode.</p> <ul style="list-style-type: none"> <li>• This mode runs unit at 80% power resulting in reduced noise for use in noise-sensitive environments.</li> <li>• Indicator light for the motor (brush motor or fan motor) will show a slow blink.</li> </ul>	<p>Turn off ECO mode.</p> <ul style="list-style-type: none"> <li>• Hold button for applicable motor (brush or fan) for 10-15 seconds until light turns solid.</li> </ul>
No detergent is delivered.	<p>The detergent tap is closed.</p> <p>The detergent button LED is off.</p> <p>The detergent tank is empty.</p> <p>The brush motor is off.</p> <p>The hose delivering the detergent to the brush is blocked.</p> <p>The detergent tap is dirty or faulty.</p> <p>There is a clog in the detergent line.</p> <p>The in-line filter is dirty (left side from operator's position near the wheel).</p>	<p>Open the detergent tap.</p> <p>Press the detergent button.</p> <p>Fill the detergent tank.</p> <p>Turn the motor on by pressing the brush button.</p> <p>Unblock and open the detergent tank tap.</p> <p>Have the detergent tap cleaned or replaced.</p> <p>Flush the detergent line with clean water (see Maintenance on page 6).</p> <p>Clean the filter. Make sure to close the detergent tap prior to cleaning.</p>
The suction motor does not start.	<p>The fan button LED is off.</p> <p>The vacuum motor fuse is blown.</p>	<p>Press the fan button.</p> <p>Replace the vacuum motor fuse.</p>

## TROUBLESHOOTING CONTINUED

OPERATING ISSUES	POSSIBLE CAUSES	RECOMMENDATIONS
<p>The squeegee does not clean or has poor suction.</p>	<p>The edge of the squeegee blades in contact with the floor is worn.</p> <p>The squeegee or hose is blocked or damaged.</p> <p>The float switch has tripped (dirty water drum), is clogged by dirt or broken.</p> <p>The suction hose is blocked.</p> <p>The suction hose is not connected to the squeegee or is damaged.</p> <p>Debris is trapped between the squeegee blades.</p> <p>Lid or hose is not secure.</p> <p>Vacuum fuse has blown.</p>	<p>Replace the squeegee blades.</p> <p>Unblock and repair the damage.</p> <p>Empty the recovery tank or reset the float switch.</p> <p>Unblock the hose.</p> <p>Connect or repair the hose.</p> <p>Clean out debris from the squeegee blades.</p> <p>Check that lid and hose are properly sealed.</p> <p>Replace the vacuum fuse.</p>
<p>The machine leaves stripes of wet floor.</p>	<p>Dust or debris on the floor is catching on the squeegee blades.</p> <p>Debris is trapped between the squeegee blades.</p> <p>The squeegee blades are worn.</p>	<p>Sweep the floor prior to using the machine.</p> <p>Clean out debris from the squeegee blades.</p> <p>Replace the squeegee blades.</p>
<p>The batteries do not provide the nominal work time.</p>	<p>The battery charger is not working.</p>	<p>See battery charging instructions.</p>
<p>The battery discharges too fast during use, even though it has been charged correctly.</p>	<p>The battery is new and does not deliver 100% of its expected capacity.</p>	<p>This is normal. New batteries require a break-in period of approximately 10 charging cycles. Unplug unit and use as normal. Charge after use.</p>

## TROUBLESHOOTING CONTINUED

### ERROR CODE DISPLAY

ERROR CODE	ERROR
Brush Button LED: 2 quick flashes / pause / 2 quick flashes.	Brush short circuit error.
Brush Button LED: 1 flash / pause/ 1 flash.	Overcurrent error.
Fan Button LED: 2 quick flashes / pause / 2 quick flashes.	Suction short circuit error.
Fan Button LED: 1 flash / pause / 1 flash.	Overcurrent error.
Brush Button LED: + Fan Button LED, synchronized flash / pause / synchronized flash.	Electronic board temperature error.
Brush Button LED: 4 quick flashes / pause / 4 quick flashes.	Brush thermal protector error.
Battery indicator yellow LED: 7 quick flashes / pause / 7 quick flashes.	Machine on with battery charger powered error.
Battery indicator yellow LED: 5 quick flashes / pause / 5 quick flashes.	Excess battery voltage error.

## BATTERY CHARGER VISUAL SIGNALS

 **NOTE:** Refer to Battery Charger manual for full instructions.

### OPERATING SIGNALS

**Red LED Flashing (twice)**

Battery charger is set to charge.

**Red LED On**

First phase of charge in progress.

**Yellow LED On**

Second phase of charge in progress.

**Green LED On**

Charge complete.

### TROUBLESHOOTING

**Yellow LED Flashing**

Unsuitable battery OR battery not connected OR output short circuit.

**Red LED Flashing**

Battery has reached its maximum charging time limit.  
**NOTE:** This is normal. New batteries require a break-in period of approximately ten charging cycles. Unplug unit and use as normal. Charge after use.



1-800-295-5510  
uline.com

**ULINE H-8041**

## FREGADORA DE PISOS COMPACTA AUTOMÁTICA

800-295-5510  
uline.mx

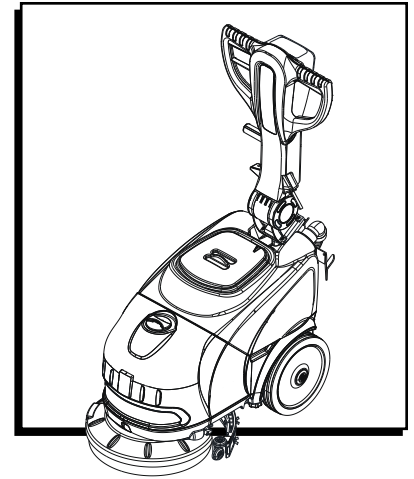

### SEGURIDAD



**¡ADVERTENCIA!** Para minimizar el riesgo de electrocución o lesiones:

- Desconecte la máquina del enchufe principal después de utilizarla o antes de darle mantenimiento.
- No permita que la máquina se utilice como juguete. Manténgase alerta siempre que la máquina sea operada por niños o cerca de ellos.
- Utilice la máquina únicamente como se indica en estas instrucciones. Solo use los accesorios recomendados por el fabricante.
- No utilice la máquina si el cable eléctrico o el enchufe están dañados. Si la máquina no funciona como debiera o se ha caído, dañado, dejado en exteriores o mojado, haga que un taller o un técnico de reparación autorizados la revise y repare.
- No mueva ni transporte la máquina jalando el cable eléctrico. No use el cable eléctrico como asa, ni cierre puertas sobre él o lo jale sobre objetos filosos o esquinas. No pase la máquina sobre el cable eléctrico. Mantenga el cable eléctrico alejado de las superficies calientes.
- No desconecte la máquina jalando el cable eléctrico. Para desconectar la máquina tome la clavija, no el cable.
- No inserte objetos en las ranuras de ventilación. No opere la máquina con las ranuras de ventilación bloqueadas. Quite todo el polvo, la suciedad, el cabello y los desechos que puedan estar bloqueando el flujo de aire.
- Mantenga el cabello, ropa holgada, dedos y todas las partes del cuerpo lejos de las aberturas y las partes móviles.
- No use la máquina para limpiar líquidos inflamables o combustibles como gasolina ni la opere en áreas donde dichos líquidos puedan estar presentes.
- La máquina no debe utilizarse para fines distintos a aquellos para los que fue diseñada expresamente.
- Respete todas las normas y condiciones de seguridad aplicables al tipo de edificio en el que se utilizará la máquina (empresas farmacéuticas, hospitales, empresas químicas, etc.).
- No utilice la máquina en lugares con iluminación inadecuada, atmósferas explosivas, en vías públicas o para limpiar suciedad peligrosa para la salud (polvo, gas, etc.).
- La máquina debe mantenerse en el interior en todo momento.
- La máquina está diseñada para funcionar a temperaturas entre 4° y 35°C (39° y 95°F). Se puede almacenar a temperaturas entre 0° y 50°C (32° y 122°F) cuando no está en uso.
- La máquina debe utilizarse a una altitud menor a los 2,000 m (6,562').
- La máquina está diseñada para funcionar en niveles de humedad relativa entre 0% y 95%.
- La máquina debe ser utilizada exclusivamente por personas capacitadas en su uso y/o que hayan demostrado su habilidad al usarla y estén expresamente autorizadas para ello.

## CONTINUACIÓN DE SEGURIDAD

- La máquina no está diseñada para que la utilicen personas (incluidos niños) con capacidades físicas, sensoriales o mentales reducidas, o con falta de experiencia y conocimientos, a menos que estén supervisados por una persona responsable de su seguridad y hayan recibido instrucciones sobre el uso de la máquina.
- Nunca use detergentes que no estén especificados. Use solo detergente líquido. Use solo limpiadores de baja espuma para piso con un rango de pH de 7-11. El limpiador para piso debe ser formulado específicamente para uso con fregadoras automáticas. Se recomienda usar los modelos Uline S-26142 y S-18933 para limpiadores de pisos neutros.
- No se recomienda usar con cloro.
- Utilice solo detergentes líquidos. No use detergentes en polvo.
- Mantenga los detergentes fuera del alcance de los niños. En caso de contacto con los ojos lave inmediatamente con abundante agua. En caso de ingestión, consulte a un médico de inmediato.
- Una amplia variedad de objetos personales puede provocar accidentes graves. Antes de comenzar a trabajar, retire joyas, reloj, corbata, etc.
- El operador siempre debe usar equipo de protección personal: mandil u overol, zapatos impermeables antideslizantes, guantes de caucho, goggles, protectores auditivos y mascarilla protectora del tracto respiratorio.
- No limpie nada que esté ardiendo o humeando, como cigarrillos, cerillos o ceniza caliente. Nunca opere la máquina en pendientes o rampas de más de 2°. Maniobre siempre con cuidado y evite ir en reversa. Si transporta la máquina por rampas o pendientes pronunciadas, para evitar que se vuelque o se salga de control, vacíe completamente los depósitos de detergente y de recuperación y retire las baterías.
- Nunca estacione la máquina en una pendiente.
- Nunca deje la máquina desatendida mientras esté encendida.
- Nunca utilice la máquina para transportar personas o mercancías ni para remolcar cosas. No remolque la máquina.
- Nunca apoye objetos de ningún peso sobre la máquina por ningún motivo.
- No retire, modifique ni omita los dispositivos de seguridad (protectores de cepillo, tapas de baterías, fusibles, tapas de sistemas eléctricos, etc.).
- Siempre compruebe el estado del protector de cepillo antes de utilizar la máquina. Si encuentra algún daño, no opere la máquina. Haga que el personal capacitado y autorizado por el fabricante reemplace el protector.
- Nunca toque el cepillo a menos que la máquina esté desconectada de la corriente.
- Los fluidos recolectados durante el uso contienen detergente, desinfectante, agua y material orgánico e inorgánico. Deben eliminarse de acuerdo con la legislación vigente.
- Nunca lave la máquina con hidrolavadora.
- Utilice solo el cargador de batería suministrado con la máquina para recargarlas.
- Siempre siga las instrucciones del fabricante de la batería.
- Proteja las baterías de impurezas como el polvo de metal.
- Siempre mantenga las baterías limpias y secas para evitar corrientes de fuga en la superficie.
- Nunca apoye herramientas de metal sobre las baterías, ya que podrían causar cortocircuitos y provocar explosiones.
- Nunca use anillos o brazaletes de metal cuando trabaje con baterías.
- No fume, ni use flamas o chispas cerca de las baterías.
- Nunca use las terminales para levantar o manipular las baterías.
- Las baterías deben desecharse a través de los canales adecuados y no como desechos normales.
- Nunca intente quitar la tapa de la batería para agregar agua o ácido a la(s) celda(s) en el interior.

# INFORMACIÓN GENERAL

## PARTES

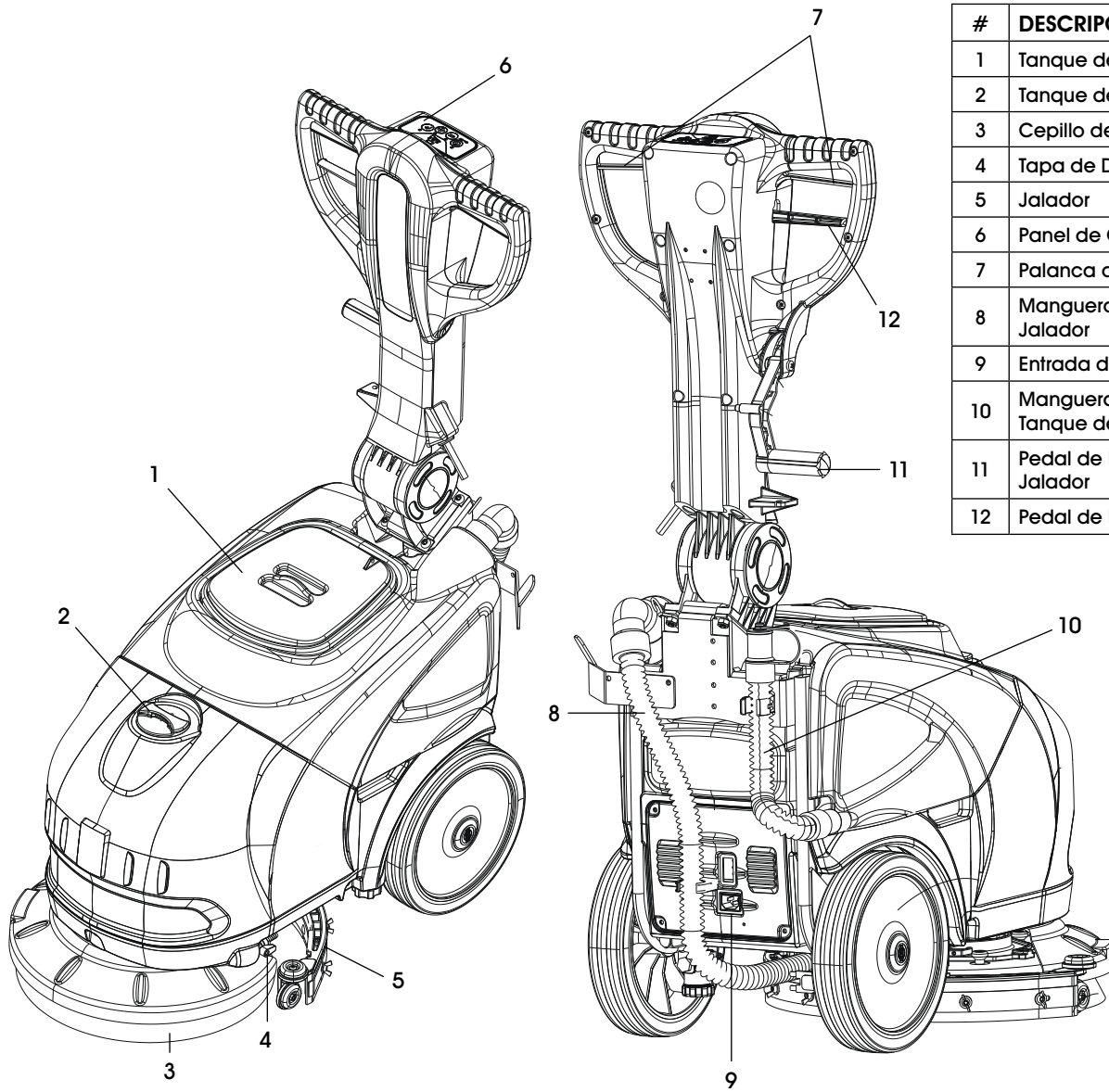

#	DESCRIPCIÓN
1	Tanque de Recuperación
2	Tanque de Detergente
3	Cepillo de Nylon
4	Tapa de Detergente
5	Jalador
6	Panel de Control
7	Palanca de Transmisión
8	Manguera de Succión del Jalador
9	Entrada de Corriente
10	Manguera de Desagüe del Tanque de Recuperación
11	Pedal de Liberación del Jalador
12	Pedal de Liberación del Asa

## FUNCIONES DE LOS BOTONES



# ENSAMBLE

 **NOTA:** La batería debe estar completamente cargada antes del primer uso.

## ENSAMBLE DEL JALADOR

1. Inclina la unidad hacia atrás y fije el jalador a la fregadora insertando las perillas negras en las muescas de la barra negra. Gire las perillas en el sentido de las manecillas del reloj para apretarlo. (Vea Diagramas 1 y 2)



Diagrama 1



Diagrama 2

 **NOTA:** La manguera de succión del jalador se encuentra en el tanque de recuperación.

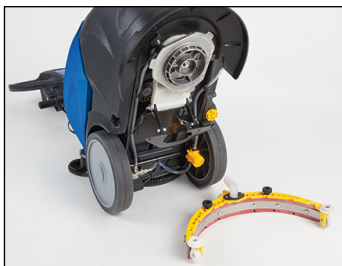
2. Conecte el extremo de la manguera de succión al jalador. (Vea Diagrama 3)

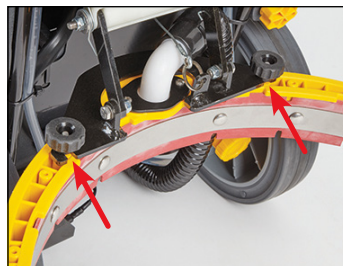

Figure 3

## ENSAMBLE DEL CEPILLO

1. Instale el cepillo girándolo en el sentido contrario a las manecillas del reloj. Vuelva a colocar la unidad en posición vertical. (Vea Diagrama 4)



Diagrama 4

## INSTALACIÓN DEL FUSIBLE

1. Localice el fusible en la bolsa de las partes de plástico. Levante el tanque de recuperación de la unidad para exponer el conector del fusible. Conecte el fusible y cierre el conector. Coloque de nuevo el tanque de recuperación en la unidad y la tapa por encima. (Vea Diagramas 5 y 6)

 **NOTA:** Es normal si percibe un chasquido u observa una chispa al conectar el fusible ya que se completa el circuito.

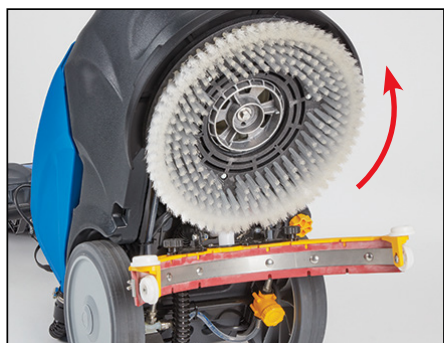

Diagrama 5



Diagrama 6

2. Conecte la manguera de succión del jalador al tanque. (Vea Diagrama 7)



Diagrama 7

# FUNCIONAMIENTO

## LLENADO DEL TANQUE

1. Añada agua y detergente al tanque.  
(Vea Diagrama 8)



Diagrama 8

 **NOTA:** Nunca use detergentes que no estén especificados. Use solo detergente líquido. Use solo limpiadores de baja espuma para piso con un rango de pH de 7-11. El limpiador para piso debe ser formulado específicamente para uso con fregadoras automáticas. Se recomienda utilizar los modelos Uline [S-26142](#) y [S-18933](#) para limpiadores de pisos neutros.

 **NOTA:** No se recomienda usar con cloro.

 **NOTA:** Utilice solo detergentes líquidos. No use detergentes en polvo.

2. Abra el flujo del tanque del detergente empujando la palanca hacia arriba en posición horizontal. Déjela abierta. (Vea Diagrama 9)



Diagrama 9

## PARA INICIAR LA LIMPIEZA

 **NOTA:** La batería debe cargarse por completo antes del primer uso.

1. Baje el jalador empujando el asa hacia abajo. (Vea Diagrama 10)



Diagrama 10

2. Encienda la unidad y presione el botón del cepillo. Todas las luces se encenderán y la unidad estará completamente funcional. (Vea Diagramas 11 y 12)



Diagrama 11



Diagrama 12

3. Después de usarla, vacíe el tanque de recuperación utilizando la manguera de desagüe. (Vea Diagrama 13)



Diagrama 13

4. Al terminar, cargue la batería.

 **NOTA:** Se debe cargar la batería después de cada uso. Para una duración óptima de la batería, déjela enchufada cuando no esté en uso.

## AL TERMINAR LA LIMPIEZA

1. Apague la máquina presionando el botón de encendido/apagado (On/Off) por lo menos cuatro segundos.
2. Eleve el jalador.
3. Cierre la llave del detergente.
4. Vacíe y enjuague el tanque de recuperación (vea Mantenimiento en la página 17).
5. Cargue la batería (vea Mantenimiento en la página 17).

## MANTENIMIENTO DIARIO

1. Utilice la manguera de desagüe anexa para vaciar el agua sucia del tanque de recuperación. (Vea Diagrama 14)



Diagrama 14

2. Retire la tapa y verifique que el flotador del tanque de agua sucia esté sin daños, limpio y se mueva libremente en el soporte. (Vea Diagramas 15 y 16)



Diagrama 15



Diagrama 16

3. Levante el tanque de recuperación para limpiarlo. (Vea Diagrama 17)



**NOTA:** Se debe limpiar el tanque de recuperación enjuagando después de cada uso. Enjuague hasta que ya no queden restos en el tanque y el agua sea clara.



**NOTA:** Para una limpieza exhaustiva, vea Mantenimiento Continuo en la página 19.



Diagrama 17



**¡PELIGRO!** Utilice equipo de protección personal adecuado para vaciar el depósito del detergente.

4. Acerque la máquina a un desagüe para vaciar el tanque. Desenrosque la tapa de drenaje del tanque del detergente. Vuelva a colocar la tapa cuando el tanque esté completamente vacío. (Vea Diagrama 18)



Diagrama 18

5. Para limpiar el filtro del detergente, desenrosque la tapa del filtro del tanque y retire el ensamblaje. Límpielo a fondo y vuelva a colocarlo en su sitio. (Vea Diagrama 19)



Diagrama 19

6. Limpie el cepillo y revise que el jalador esté limpio y las hojas no presenten daños. (Vea Diagrama 20)



Diagrama 20

## CONTINUACIÓN DE MANTENIMIENTO

7. Verifique la carga de la batería. (Vea Diagrama 21)

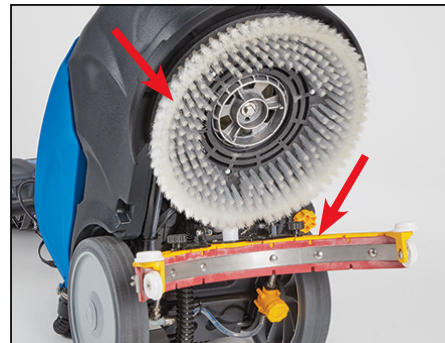

**NOTA:** Se debe cargar después de cada uso. Para optimizar la vida útil de la batería, déjela conectada cuando no la utilice.



Diagrama 21

8. Para volver a cargar las baterías, conecte el cargador de baterías con el cable eléctrico incluido con la máquina. La carga está completa cuando se enciende la luz LED verde. (Vea Diagramas 22 y 23)



Diagrama 22



Diagrama 23

### REPUESTO DE LA HOJA DEL JALADOR

1. Retire el ensamble del jalador utilizando las dos perillas negras.
2. Retire la hoja del jalador quitando los tornillos, las tuercas de mariposa y los soportes de la hoja. (Vea Diagrama 24)
3. Utilice la misma hoja de nuevo invirtiendo el borde de contacto con el piso. Las hojas se deben utilizar hasta que los cuatro bordes estén desgastados y puedan ser reemplazados.
4. Alinee las hojas nuevas (o invertidas) con las pestañas y los orificios para tornillos en el cuerpo del jalador.



Diagrama 24

5. Coloque de nuevo los soportes de las dos hojas e inserte los tornillos. Fije y apriete las tuercas de mariposa.

### CAMBIO DEL CEPILLO

1. Con la parte inferior expuesta, saque el cepillo del núcleo central girando en el sentido de las manecillas del reloj.
2. Coloque en el núcleo central el cepillo nuevo girando en el sentido contrario de las manecillas del reloj.

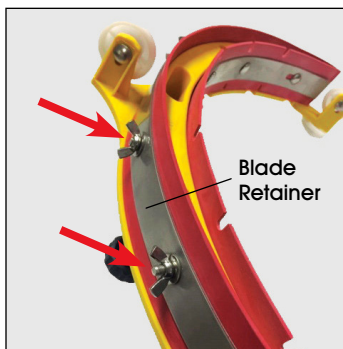
### VERIFICACIÓN DE LOS FUSIBLES DEL MOTOR



**NOTA:** Los fusibles se deben reemplazar con el valor correcto. El valor se indica en el fusible.

- Fusible principal (A) entre baterías – 30 amperios
- Motor del cepillo (B) – 25 amperios
- Motor de la aspiradora (C) – 20 amperios

1. Levante el tanque de recuperación. (Vea Diagrama 25)



Diagrama 25

2. Ubique los fusibles. (Vea Diagrama 26)



Diagrama 26

## CONTINUACIÓN DE MANTENIMIENTO

3. Retire las tapas negras del fusible del motor del cepillo (B) y el fusible del motor de la aspiradora (C). (Vea Diagramas 27 y 28)

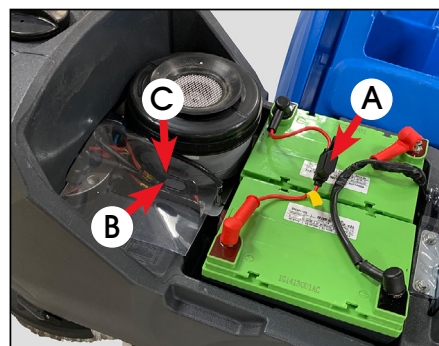

Diagrama 27



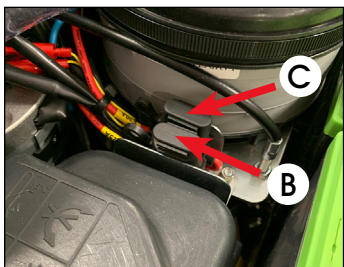

Diagrama 28

4. Verifique el fusible para ver si está quemado a través de la ventana de fusibles. Si el alambre de metal está presente y completo, significa que el fusible está bien. Si el alambre de metal no está o se rompió, significa que el fusible no sirve y será necesario reemplazarlo con uno nuevo. (Vea Diagrama 29)



Diagrama 29

 **NOTA:** Es normal escuchar un ruido ligero o ver una pequeña chispa al conectar el fusible ya que se completa el circuito.

 **NOTA:** Se debe cargar la batería después de cada uso. Para una duración óptima de la batería, déjela enchufada cuando no la utilice.

### MANTENIMIENTO CONTINUO

Una vez al mes, y si la unidad no se usará durante más de 3 semanas:

- Retire, lave y almacene el jalador, el cepillo o la almohadilla en un lugar seco (de preferencia en una bolsa o envueltos en una película plástica) lejos del polvo.

- Enjuague el tanque de recuperación.
- Limpie el tanque de detergente. Descargue la unidad llenando 1/4 del tanque de detergente con agua limpia. Encienda la unidad durante varios minutos para descargar la línea de detergente. Hágalo al menos una vez al mes o antes de un almacenamiento prolongado. Esto evita que la solución residual se asiente en la válvula del solenoide y se coagule. (Vea Diagrama 30)
- Asegúrese de que los tanques estén completamente vacíos y limpios.



Diagrama 30

### LAS BATERÍAS



**iADVERTENCIA!** Realice las operaciones en un área ventilada.



**iIMPORTANTE!** No revise las baterías provocando chispas.



**iADVERTENCIA!** Las baterías emiten humos inflamables. Apague el fuego y las brasas antes de verificar o recargar el nivel de la batería.

- Para optimizar la vida útil de las baterías, cárguelas completamente después de su uso.
- Desconecte el fusible principal y guárdelo en un lugar seco.
- Para evitar daños permanentes a las baterías, no las agote por completo.

## CONTINUACIÓN DE MANTENIMIENTO

### CARGA DE LA BATERÍA



**NOTA:** Cargue las baterías por completo antes del primer uso.



**NOTA:** Las baterías en esta unidad están evaluadas para 400 ciclos. Cada vez que la batería se descarga y se recarga se considera un ciclo.

- Tiempo de carga inicial y recarga: 6-8 horas.
- Tiempo de funcionamiento: Hasta 90 minutos de funcionamiento continuo.
- Es posible que se recorte el tiempo de funcionamiento si se enciende y apaga constantemente.
- El tiempo de funcionamiento y la vida útil de la batería pueden variar dependiendo del uso y mantenimiento.
- Nunca almacene la batería en temperaturas heladas o bajo cero ya que esto la dañará.

### PARA UNA VIDA ÓPTIMA DE LA BATERÍA

- Siempre cárguela inmediatamente después de usar.
- Siempre deje la máquina conectada y APAGADA cuando no esté en uso.
- Carque la máquina por completo antes de almacenar por temporadas largas (más de 3 semanas). Para instrucciones de almacenaje vea PERIODOS INACTIVOS.
- No recargarla después de cada uso puede provocar que la batería no permita una carga.

## SOLUCIÓN DE PROBLEMAS

PROBLEMAS DE FUNCIONAMIENTO	CAUSAS POSIBLES	RECOMENDACIONES
La máquina no funciona.	Las baterías se necesitan cargar.	Cargue las baterías.
El cepillo no gira.	<p>El LED del botón del cepillo está apagado.</p> <p>El interruptor térmico del motor del cepillo se desconectó y se sobrecalentó el motor.</p> <p>Las baterías se necesitan cargar.</p> <p>El fusible del motor del cepillo se quemó.</p>	<p>Presione el botón del cepillo.</p> <p>Apague la unidad. Deje enfriar la máquina por lo menos 45 minutos.</p> <p>Cargue las baterías.</p> <p>Reponga el fusible del motor del cepillo.</p>
La máquina no limpia de manera uniforme.	El cepillo o la almohadilla de limpieza para pisos se desgastaron.	Reemplace el cepillo o almohadilla de limpieza para pisos desgastado.
Reducción de velocidad o potencia.	<p>La unidad puede estar en modo ahorrador (ECO).</p> <ul style="list-style-type: none"> <li>• Este modo hace funcionar la unidad al 80% de potencia, lo que reduce el ruido para usarla en entornos sensibles al ruido.</li> <li>• La luz indicadora del motor (motor del cepillo o motor del ventilador) parpadeará de forma lenta.</li> </ul>	<p>Apague el modo ahorrador (ECO)</p> <ul style="list-style-type: none"> <li>• Mantenga presionado el botón para el motor en cuestión (cepillo o ventilador) por 10-15 segundos hasta que la luz indicadora quede fija.</li> </ul>
No sale detergente.	<p>La tapa del detergente está cerrada.</p> <p>La luz LED del botón del detergente está apagada.</p> <p>El tanque de detergente está vacío.</p> <p>El motor del cepillo está apagado.</p> <p>La manguera que despacha el detergente hacia el cepillo está bloqueada.</p> <p>La llave de detergente está sucia o defectuosa.</p> <p>Hay una obstrucción en la línea de detergente.</p> <p>El filtro en línea está sucio (Ubicado al lado izquierdo de la posición del operador cerca de la llanta)</p>	<p>Abra la tapa del detergente.</p> <p>Presione el botón del detergente.</p> <p>Llene el tanque de detergente.</p> <p>Encienda el motor presionando el botón del cepillo.</p> <p>Desbloquee y abra la tapa del tanque de detergente.</p> <p>Reemplace o limpie la llave de detergente.</p> <p>Enjuague la línea de detergente con agua limpia (vea Mantenimiento en la página 17 del <a href="#">manual</a>).</p> <p>Limpie el filtro. Asegúrese de cerrar la llave de detergente antes de empezar a limpiar.</p>

## CONTINUACIÓN DE SOLUCIÓN DE PROBLEMAS

PROBLEMAS DE FUNCIONAMIENTO	CAUSAS POSIBLES	RECOMENDACIONES
No enciende el motor de succión.	<p>El LED del botón del ventilador está apagado.</p> <p>Se quemó el fusible del motor de la aspiradora.</p>	<p>Presione el botón del ventilador.</p> <p>Reemplace el fusible del motor de la aspiradora.</p>
El jalador no limpia o tiene poca succión.	<p>El borde de las hojas del jalador que tienen contacto con el piso está desgastado.</p> <p>El jalador o la manguera se bloquearon o dañaron.</p> <p>El interruptor del flotador se desconectó (contenedor de agua sucia), se tapó con basura o está roto.</p> <p>La manguera de succión se bloqueó.</p> <p>La manguera de succión no está conectada al jalador o está dañada.</p> <p>Hay basura atrapada entre las hojas del jalador.</p> <p>La tapa o la manguera no están bien fijadas.</p> <p>Se fundió el fusible de la aspiradora.</p>	<p>Reemplace las hojas del jalador.</p> <p>Desbloquee y repare el daño.</p> <p>Vacíe el tanque de recuperación o reinicie el interruptor del flotador.</p> <p>Desbloquee la manguera.</p> <p>Conecte o repare la manguera.</p> <p>Limpie la basura de las hojas del jalador.</p> <p>Compruebe que la tapa y la manguera estén bien ajustadas.</p> <p>Cambie el fusible de la aspiradora.</p>
La máquina deja rayas de piso mojado.	<p>Se atora el polvo o la basura del piso en las hojas del jalador.</p> <p>La basura está atrapada entre las hojas del jalador.</p> <p>Las hojas del jalador están desgastadas.</p>	<p>Barra el piso antes de usar la máquina.</p> <p>Limpie la basura de las hojas del jalador.</p> <p>Cambie las hojas del jalador.</p>
Las baterías no proporcionan el tiempo de trabajo nominal.	El cargador de baterías no funciona.	Vea las instrucciones del cargador de batería.
Durante el uso la batería se descarga muy rápido, aunque se haya cargado correctamente.	La batería está nueva y no funciona al 100% de su capacidad esperada.	Esto es normal. Las baterías nuevas requieren un período de adaptación de aproximadamente 10 ciclos de carga. Desconecte la unidad y úsela como siempre. Cargue después de usar.

## CONTINUACIÓN DE SOLUCIÓN DE PROBLEMAS

### INDICADOR DE CÓDIGOS DE ERROR

CÓDIGO DE ERROR	ERROR
LED del Botón del Cepillo: 2 parpadeos rápidos / pausa / 2 parpadeos rápidos.	Error de corto circuito del cepillo.
LED del Botón del Cepillo: 1 parpadeo / pausa / 1 parpadeo.	Error de sobrecorriente.
LED del Botón del Ventilador: 2 parpadeos rápidos / pausa / 2 parpadeos rápidos.	Error de corto circuito de succión.
LED del Botón del Ventilador: 1 parpadeo / pausa / 1 parpadeo.	Error de sobrecorriente.
LED del Botón del Cepillo: + LED del Botón del ventilador, parpadeo sincronizado / pausa / parpadeo sincronizado.	Error de temperatura de la tarjeta electrónica.
LED del Botón del Cepillo: 4 parpadeos rápidos / pausa / 4 parpadeos rápidos.	Error de la protección térmica del cepillo.
LED amarillo indicador de la batería: 7 parpadeos rápidos / pausa / 7 parpadeos rápidos.	Máquina encendida con error de cargador de batería accionado.
LED amarillo indicador de la batería: 5 parpadeos rápidos / pausa / 5 parpadeos rápidos.	Error de exceso de voltaje de la batería.

## SEÑALES VISUALES DEL CARGADOR DE BATERÍA

 **NOTA:** Vaya al manual de Carga de la Batería para instrucciones completas.

### SEÑALES DE FUNCIONAMIENTO

#### LED Rojo Parpadeando (dos veces)

Cargador de batería configurado para cargar.

#### LED Rojo Encendido

La primera fase de carga está en proceso.

#### LED Amarillo Encendido

La segunda fase de carga está en proceso.

#### LED Verde Encendido

Carga completa.

### SOLUCIÓN DE PROBLEMAS

#### LED Amarillo Parpadeando

Batería inadecuada, batería desconectada o cortocircuito de salida.

#### LED Rojo Parpadeando

La batería alcanzó el límite de tiempo máximo de carga.

**NOTA:** Esto es normal. Las baterías nuevas requieren un período de adaptación de aproximadamente diez ciclos de carga. Desconecte la unidad y úsela como siempre. Cargue después de usar.

**ULINE**

800-295-5510

uline.mx

**ULINE** H-8041

# AUTOLAVEUSE À PLANCHER COMPACTE

1 800 295-5510

uline.ca

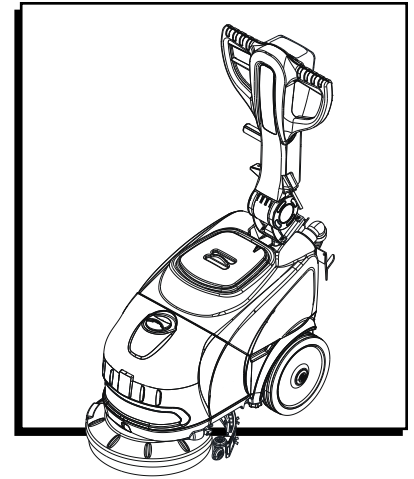

## SÉCURITÉ



**AVERTISSEMENT!** Pour réduire les risques de chocs électriques ou de blessures :

- Débranchez la machine de l'alimentation principale après les utilisations et avant les opérations d'entretien.
- La machine ne doit pas être utilisée en tant que jouet. Soyez particulièrement attentif lorsqu'elle est utilisée par des enfants ou dans leur proximité.
- Utilisez la machine uniquement selon les instructions de ce manuel. Utilisez uniquement les accessoires recommandés par le fabricant.
- N'utilisez pas la machine si le cordon ou la fiche sont endommagés. Confiez la machine à un centre de réparation ou à un technicien autorisés si elle ne fonctionne pas adéquatement, si elle est tombée, si elle a été endommagée, si elle a été laissée à l'extérieur ou si elle est tombée dans l'eau.
- Ne déplacez pas et ne transportez pas la machine en la tirant par son câble d'alimentation. N'utilisez pas le câble comme poignée, ne fermez pas de portes sur le câble et ne contournez pas des coins ou des rebords tranchants avec le câble. Ne passez pas avec la machine par-dessus le câble. Gardez le câble loin des surfaces chaudes.
- Ne débranchez pas la machine en tirant sur le câble d'alimentation. Saisissez la fiche et non le câble pour débrancher la machine.
- N'insérez pas d'objets dans les fentes d'aération. N'utilisez pas la machine avec des fentes d'aération obstruées. Retirez la poussière, les saletés, les cheveux et tous les débris qui pourraient bloquer la circulation de l'air.
- Gardez les cheveux, les vêtements amples, les doigts et toute autre partie du corps à l'écart des ouvertures et des pièces en mouvement.
- Ne ramassez ni liquides inflammables ni combustibles tels que l'essence et n'utilisez pas la machine dans les endroits où ces produits peuvent être présents.
- La machine ne doit pas être utilisée à d'autres fins que celles prévues.
- Respectez toutes les normes de sécurité et les conditions dans lesquelles la machine peut être utilisée selon le type de bâtiment (hôpitaux, compagnies pharmaceutiques et chimiques, etc.).
- N'utilisez pas la machine dans des zones mal éclairées, à atmosphère explosive, sur les voies publiques ou pour nettoyer la saleté nuisible à la santé (poussière, gaz, etc.).
- La machine doit toujours être gardée à l'intérieur.
- La machine est conçue pour un fonctionnement à des températures entre 4 °C et 35 °C (39 °F et 95 °F). Elle peut être entreposée à des températures entre 0 °C et 50 °C (32 °F et 122 °F) quand elle n'est pas utilisée.
- La machine doit être utilisée à une altitude en dessous de 2 000 m (6 562 pieds).
- La machine a été conçue pour un fonctionnement à un taux d'humidité relative entre 0 % et 95 %.
- L'utilisation de la machine est strictement réservée aux personnes formées et/ou aux personnes qui ont reçu l'autorisation explicite et sont en mesure de s'en servir.

- La machine n'est pas destinée à être utilisée par des personnes (y compris des enfants) ayant des capacités physiques, sensorielles ou mentales réduites, ou manquant d'expérience et de connaissances, à moins qu'ils ne soient sous la surveillance d'une personne responsable de leur sécurité et qu'ils n'aient reçu des instructions relatives à l'utilisation de la machine.
- N'utilisez aucun détergent autre que ceux indiqués. Détergent liquide uniquement. Utilisez uniquement un nettoyant pour plancher peu moussant dont le pH est compris entre 7 et 11. Le nettoyant pour plancher doit être spécialement conçu pour une utilisation dans des autolaveuses. Il est recommandé d'utiliser les modèles Uline S-26142 ou S-18933 si vous optez pour des nettoyants pour plancher neutres.
- L'utilisation d'eau de Javel n'est pas recommandée.
- Utilisez uniquement des détergents liquides. N'utilisez pas de détergents en poudre.
- Gardez les détergents hors de la portée des enfants. En cas de contact avec les yeux, rincez-les abondamment à l'eau. En cas d'ingestion, consultez immédiatement un médecin.
- Une variété d'objets personnels peuvent entraîner de graves accidents. Avant le travail, retirez les bijoux, les montres, les cravates, etc.
- L'utilisateur doit toujours porter un équipement de protection personnelle : tablier ou salopette, chaussures imperméables antidérapantes, gants en caoutchouc, lunettes de sécurité, protection auditive et masque pour la protection des voies respiratoires.
- Ne ramassez aucune matière brûlante ou dégageant de la fumée, comme des cigarettes, des allumettes ou des cendres chaudes. N'utilisez jamais la machine sur un terrain incliné ou des rampes de plus de 2°. Manœuvrez la machine avec précautions et évitez la marche arrière. Si vous transportez la machine par-dessus des rampes ou sur une pente raide, pour éviter qu'elle ne bascule ou dérape, videz complètement le détergent et le réservoir de récupération, et retirez les batteries.
- La machine ne doit pas être garée sur une pente.
- Ne laissez pas la machine branchée sans surveillance.
- N'utilisez jamais la machine pour transporter des personnes ou des objets ou pour tirer des choses. Ne tirez pas la machine.
- Aucun poids et aucun objet ne doit reposer sur la machine sous aucun prétexte.
- Il ne faut ni enlever, ni modifier, ni négliger les dispositifs de sécurité (protège-brosses, couvercles de batterie, fusibles, protections du système électrique, etc.).
- Vérifiez toujours l'état du protège-brosse avant chaque utilisation. N'utilisez pas la machine en cas de dommages. Faites remplacer le protège-brosse par un personnel formé et autorisé par le fabricant.
- Ne touchez jamais à la brosse à moins que la machine ne soit débranchée du courant.
- Les liquides récupérés lors de l'utilisation contiennent du détergent, du désinfectant, de l'eau et des matières organiques et non organiques. Ils doivent donc être éliminés en conformité avec la réglementation en vigueur.
- Il ne faut jamais laver la machine au jet d'eau à haute pression.
- Utilisez uniquement le chargeur fourni avec la machine pour le rechargement des batteries.
- Suivez les instructions reliées à la batterie du fabricant.
- Protégez les batteries des impuretés telles que les poussières métalliques.
- Gardez toujours les batteries propres et au sec pour éviter tout courant de fuite superficiel.
- Ne placez jamais d'outils en métal sur les batteries, car ceci pourrait causer un court-circuit et provoquer une explosion.
- Ne portez pas de bagues ou de bracelets en métal lorsque vous manipulez les batteries.
- Il ne faut ni fumer, ni utiliser des flammes nues ou des étincelles à proximité de la batterie.
- Ne soulevez et ne manipulez jamais les batteries par les bornes.
- Les batteries ne sont pas un déchet domestique régulier et elles doivent être éliminées de manière appropriée.
- Il ne faut en aucun cas enlever le couvercle de la batterie en vue d'ajouter de l'eau ou de l'acide dans l'élément ou les éléments se trouvant à l'intérieur.

# RENSEIGNEMENTS GÉNÉRAUX

## PIÈCES

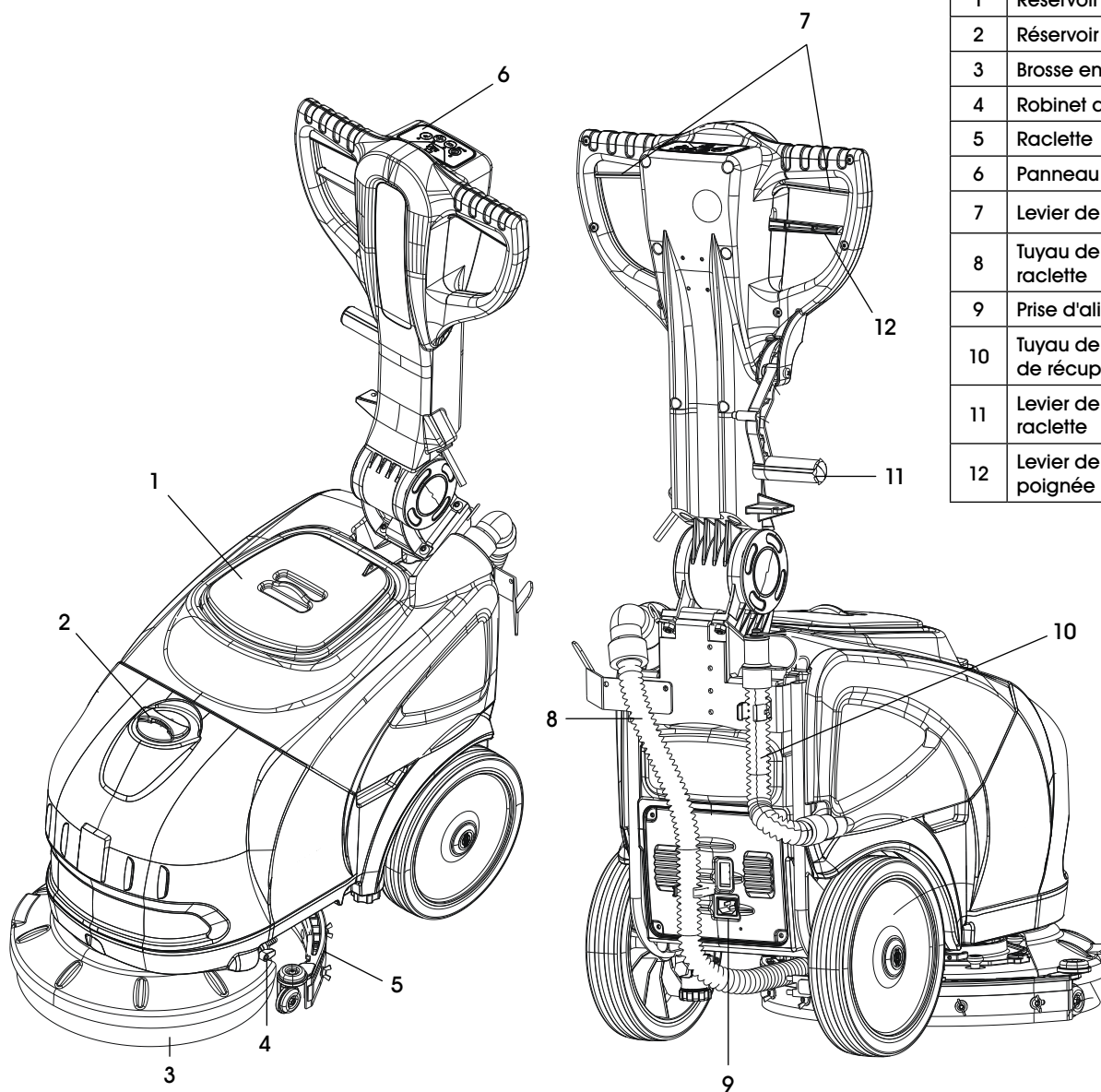

#	DESCRIPTION
1	Réservoir de récupération
2	Réservoir de détergent
3	Brosse en nylon
4	Robinet de détergent
5	Raclette
6	Panneau de commande
7	Levier de conduite
8	Tuyau de succion de la raclette
9	Prise d'alimentation
10	Tuyau de vidange du réservoir de récupération
11	Levier de dégagement de la raclette
12	Levier de dégagement de la poignée

## FONCTIONS DES BOUTONS :



# ASSEMBLAGE

 **REMARQUE :** La batterie doit être complètement chargée avant la première utilisation.

## ASSEMBLAGE DE LA RACLETTE

1. Inclinez l'appareil en arrière et fixez la raclette sur l'autolaveuse en insérant les boutons noirs dans les fentes de la barre noire. Tournez les boutons dans le sens horaire pour serrer. (Voir Figures 1 et 2)

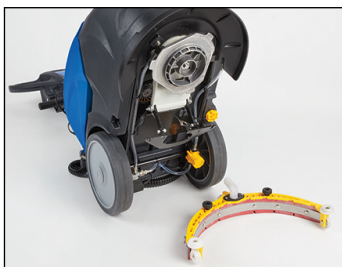

Figure 1

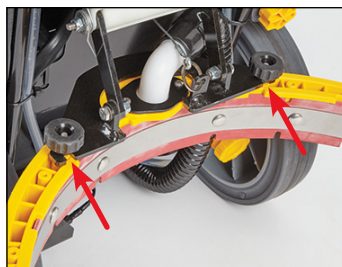

Figure 2

 **REMARQUE :** Le tuyau de succion de la raclette se trouve dans le réservoir de récupération.

2. Raccordez l'extrémité du tuyau de succion de la raclette à la raclette. (Voir Figure 3)



Figure 3

## ASSEMBLAGE DE LA BROSSE

1. Installez la brosse en la tournant dans le sens horaire. Remettez l'appareil debout. (Voir Figure 4)

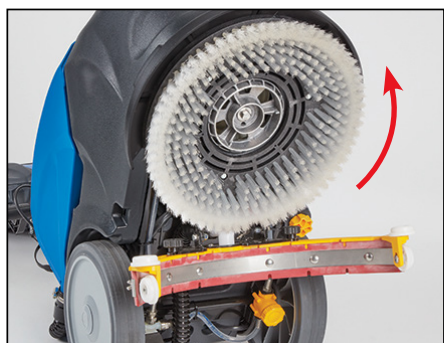

Figure 4

## INSTALLATION DES FUSIBLES

1. Repérez le fusible dans le sac en plastique prévu pour les pièces. Soulevez le réservoir de récupération pour accéder au connecteur à fusible. Branchez le fusible et fermez le connecteur. Remplacez le réservoir de récupération sur l'appareil et mettez le couvercle par-dessus. (Voir Figures 5 et 6)

 **REMARQUE :** Il est normal d'entendre un petit bruit sec ou de voir une petite étincelle lorsque la connexion du fusible est établie, car cela boucle le circuit électrique.



Figure 5



Figure 6

2. Raccordez le tuyau de succion de la raclette au réservoir. (Voir Figure 7)



Figure 7

## REPLISSAGE DU RÉSERVOIR

1. Ajoutez de l'eau et du détergent dans le réservoir. (Voir Figure 8)



Figure 8



**REMARQUE :** N'utilisez aucun détergent autre que ceux indiqués. Détergent liquide uniquement. Utilisez uniquement un nettoyant pour plancher peu moussant dont le pH est compris entre 7 et 11. Le nettoyant pour plancher doit être spécialement conçu pour une utilisation dans des autolaveuses. Il est recommandé d'utiliser les modèles Uline S-26142 ou S-18933 si vous optez pour des nettoyants pour plancher neutres.



**REMARQUE :** L'utilisation d'eau de Javel n'est pas recommandée.



**REMARQUE :** Utilisez uniquement des détergents liquides. N'utilisez pas de détergents en poudre.

2. Ouvrez le débit du réservoir de détergent en poussant le levier vers le haut en position horizontale. Laissez-le ouvert. (Voir Figure 9)



Figure 9

## POUR COMMENCER LE LAVAGE



**REMARQUE :** La batterie doit être complètement chargée avant la première utilisation.

1. Abaissez la raclette en poussant la poignée vers le bas. (Voir Figure 10)
2. Allumez l'appareil et appuyez sur le bouton de la brosse. Tous les voyants s'allument et l'appareil est pleinement opérationnel. (Voir Figures 11 et 12)



Figure 10



Figure 11



Figure 12

3. Après utilisation, videz le réservoir de récupération à l'aide du tuyau de vidange attaché. (Voir Figure 13)



Figure 13

4. Une fois terminé, rechargez la batterie.



**REMARQUE :** La batterie doit être rechargée après chaque utilisation. Pour une durée de vie optimale de la batterie, laissez l'appareil branché lorsqu'il n'est pas utilisé.

## APRÈS LE LAVAGE

1. Éteignez la machine en appuyant sur le bouton marche/arrêt pendant au moins quatre secondes.
2. Soulevez la raclette.
3. Fermez le robinet du détergent.
4. Videz et rincez le réservoir de récupération (voir la section Entretien à la page 29).
5. Chargez la batterie (voir la section Entretien à la page 29).

## ENTRETIEN QUOTIDIEN

1. Utilisez le tuyau de vidange attaché pour vider l'eau sale du réservoir de récupération. (Voir Figure 14)



Figure 14

2. Retirez le couvercle et vérifiez que le flotteur du réservoir d'eau sale est sans dommages, propre et libre de se déplacer sur sa cheville. (Voir Figures 15 et 16)



Figure 15



Figure 16

3. Soulevez le réservoir de récupération pour nettoyer. (Voir Figure 17)

 **REMARQUE :** Le réservoir de récupération doit être bien rincé après chaque utilisation. Rincez jusqu'à ce que le réservoir soit débarrassé de débris et que l'eau soit propre.

 **REMARQUE :** Pour un nettoyage en profondeur, reportez-vous à la section Entretien continu à la page 31.



Figure 17



**DANGER!** Utilisez un équipement de protection personnelle adéquat pour vider le réservoir de détergent.

4. Déplacez la machine près d'un point de drainage pour vider le réservoir. Dévissez le capuchon du drain de réservoir. Une fois le réservoir complètement vide, revissez le capuchon. (Voir Figure 18)



Figure 18

5. Nettoyez le filtre de détergent en dévissant le capuchon du filtre du réservoir et en retirant l'ensemble du filtre. Nettoyez-le soigneusement et remettez-le bien en place. (Voir Figure 19)



Figure 19

6. Nettoyez la brosse et vérifiez que la raclette est propre et que les lamelles ne sont pas endommagées. (Voir Figure 20)

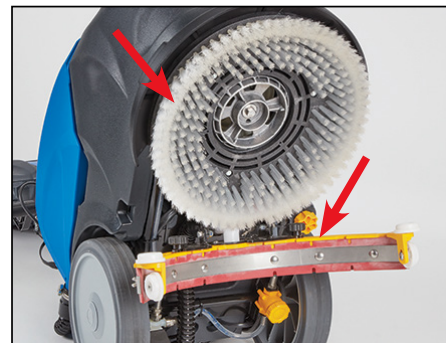

Figure 20

- Vérifiez le niveau de chargement de la batterie.  
(Voir Figure 21)

 **REMARQUE :** La batterie doit être rechargée après chaque utilisation. Pour une durée de vie optimale de la batterie, laissez l'appareil branché lorsqu'il n'est pas utilisé.



Figure 21

- Branchez le chargeur de la batterie au moyen du cordon électrique fourni avec la machine pour le rechargement de la batterie. La charge est terminée lorsque le voyant DEL vert est allumé.  
(Voir Figures 22 et 23)



Figure 22



Figure 23

## REPLACEMENT DE LA LAMELLE SUR LA RACLETTE

- Retirez l'ensemble de la raclette à l'aide des deux boutons noirs.
- Retirez la lamelle de la raclette en retirant les vis, les écrous à oreilles et les dispositifs de retenue des lamelles.  
(Voir Figure 24)
- Réutilisez la même lamelle en inversant le bord en contact avec le plancher. Les lamelles doivent être réutilisées jusqu'à ce que les quatre bords soient usés et puissent être remplacés en même temps.

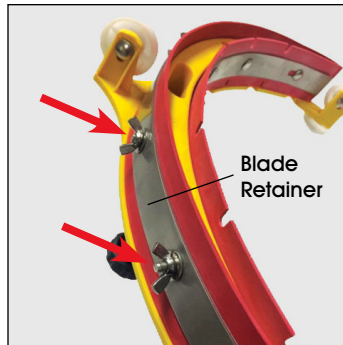

Figure 24

- Alignez les nouvelles lamelles (ou les lamelles inversées) avec les languettes et les trous de vis sur le corps de la raclette.
- Repositionnez les deux dispositifs de retenue des lamelles et insérez les vis. Fixez et serrez les écrous à oreilles.

## REPLACEMENT DE LA BROSSE

- Avec la face inférieure exposée, retirez la brosse en tournant dans le sens horaire hors du moyeu central.
- Installez une nouvelle brosse en tournant dans le sens antihoraire sur le moyeu central.

## VÉRIFICATION DES FUSIBLES DU MOTEUR

 **REMARQUE :** Les fusibles doivent être remplacés en respectant la bonne valeur. La valeur est indiquée sur le fusible.

- Fusible principal (A) entre les batteries – 30 A
- Moteur de la brosse (B) – 25 A
- Moteur de l'aspirateur (C) – 20 A

- Soulevez le réservoir de récupération. (Voir Figure 25)



Figure 25

- Repérez les fusibles. (Voir Figure 26)

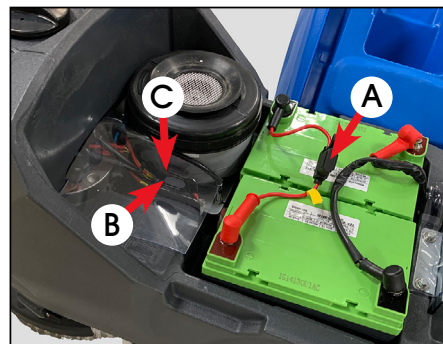

Figure 26

3. Enlevez les capuchons noirs sur le fusible du moteur de la brosse (B) et sur le fusible du moteur de l'aspirateur (C). (Voir Figures 27 et 28)

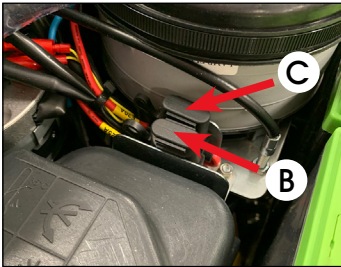

Figure 27



Figure 28

4. Vérifiez si le fusible a sauté en regardant par la fenêtre du fusible. Si le fil métallique est présent et entier, le fusible est bon. Si le fil métallique est manquant ou cassé, le fusible n'est plus bon et a besoin d'être remplacé. (Voir Figure 29)

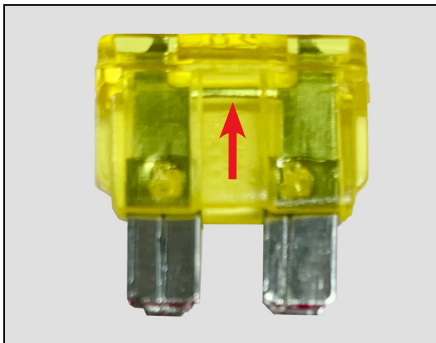

Figure 29

**REMARQUE :** Il est normal d'entendre un petit bruit sec ou de voir une petite étincelle lorsque la connexion du fusible est établie, car cela boucle le circuit électrique.

**REMARQUE :** La batterie devrait être rechargée après chaque utilisation. Pour une durée de vie optimale de la batterie, laissez l'appareil branché lorsqu'il n'est pas utilisé.

## ENTRETIEN CONTINU

Une fois par mois, et dans le cas où la machine ne sera pas utilisée pendant plus de 3 semaines :

- Retirez la raclette et la brosse, ou le porte-tampon, lavez et rangez-les dans un endroit sec (si possible dans un sac ou gardez-les emballés dans un film plastique) à l'abri de la poussière.
- Rincez le réservoir de récupération.

- Nettoyez le réservoir de détergent. Rincez l'appareil en remplissant 1/4 du réservoir de détergent avec de l'eau propre. Faites tourner la machine pendant quelques minutes pour rincer la conduite de détergent. Effectuez cette opération au moins une fois par mois ou avant un entreposage prolongé. Cela empêche le dépôt et la coagulation de la solution résiduelle dans l'électrovanne. (Voir Figure 30)
- Assurez-vous que les réservoirs sont complètement vides et propres.



Figure 30

## BATTERIES



**AVERTISSEMENT!** Effectuez l'opération dans un endroit aéré.



**IMPORTANT!** Ne testez pas les batteries en produisant des étincelles.



**AVERTISSEMENT!** Les batteries dégagent des fumées inflammables. Éteignez tous les feux et les braises chaudes avant de vérifier et de remplir le niveau de la batterie.

- Pour une durée de vie optimale des batteries, rechargez-les complètement après utilisation.
- Débranchez le fusible principal et rangez-le dans un endroit sec.
- Pour éviter un dommage permanent des batteries, ne les laissez pas complètement se décharger.

### CHARGEMENT DE LA BATTERIE



**REMARQUE :** Chargez complètement les batteries avant la première utilisation.



**REMARQUE :** Les batteries de cet appareil sont conçues pour effectuer 400 cycles de charge. Un cycle est défini par une batterie qui a été déchargée et rechargée une fois.

- Durée de charge initiale/recharge : 6 à 8 heures.
- Autonomie : Jusqu'à 90 minutes d'utilisation continue.
- Des arrêts et démarrages fréquents peuvent réduire l'autonomie.
- L'autonomie de la batterie peut varier en fonction de l'utilisation et de l'entretien.
- N'entreposez jamais la batterie à des températures inférieures ou égales au point de congélation; ceci pourrait endommager la batterie.

### POUR UNE AUTONOMIE OPTIMALE DE LA BATTERIE

- Rechargez toujours la batterie immédiatement après utilisation.
- Laissez toujours la machine branchée et éteinte en dehors des périodes d'utilisation.
- Chargez complètement la machine avant de l'entreposer pour une période de temps prolongée (période supérieure à 3 semaines). Pour obtenir les instructions d'entreposage, reportez-vous à la section PÉRIODES D'INACTIVITÉ.
- Le fait de ne pas recharger la batterie après chaque utilisation peut aboutir à une batterie ne pouvant plus recevoir de charge.

## DÉPANNAGE

PROBLÈMES DE FONCTIONNEMENT	CAUSES POSSIBLES	RECOMMANDATIONS
La machine ne démarre pas.	Les batteries doivent être chargées.	Chargez les batteries.
La brosse ne tourne pas.	<p>Le voyant du bouton de la brosse est éteint.</p> <p>Le coupe-circuit thermique du moteur de la brosse a été déclenché; le moteur est en surchauffe.</p> <p>Les batteries doivent être chargées.</p> <p>Le fusible du moteur de la brosse a sauté.</p>	<p>Appuyez sur le bouton de la brosse.</p> <p>Éteignez l'appareil. Laissez la machine refroidir pendant au moins 45 minutes.</p> <p>Chargez les batteries.</p> <p>Remplacez le fusible du moteur de la brosse.</p>
La machine ne nettoie pas uniformément.	La brosse ou le tampon de nettoyage pour plancher sont usés.	Remplacez la brosse ou le tampon de nettoyage usés.
Puissance ou vitesse réduite.	<p>L'appareil peut être en mode ECO.</p> <ul style="list-style-type: none"> <li>• Ce mode réduit la puissance de l'appareil à 80 %, permettant ainsi une réduction de bruit dans les environnements sensibles au bruit.</li> <li>• Le voyant du moteur (moteur de la brosse ou moteur du ventilateur) clignote lentement.</li> </ul>	<p>Désactivez le mode ECO.</p> <ul style="list-style-type: none"> <li>• Maintenez le bouton du moteur correspondant (brosse ou ventilateur) pendant 10 à 15 secondes jusqu'à ce que le voyant reste fixe.</li> </ul>
Aucune distribution de détergent.	<p>Le robinet de détergent est fermé.</p> <p>Le voyant du bouton de détergent est éteint.</p> <p>Le réservoir de détergent est vide.</p> <p>Le moteur de la brosse est éteint.</p> <p>Le tuyau qui distribue le détergent à la brosse est obstrué.</p> <p>Le robinet de détergent est sale ou défectueux.</p> <p>La conduite de détergent est bouchée.</p> <p>Le filtre intégré est sale (situé sur le côté gauche de la machine près de la roue).</p>	<p>Ouvrez le robinet de détergent.</p> <p>Appuyez sur le bouton de détergent.</p> <p>Remplissez le réservoir de détergent.</p> <p>Allumez le moteur en appuyant sur le bouton de la brosse.</p> <p>Débouchez et ouvrez le robinet du réservoir de détergent.</p> <p>Faites nettoyer ou remplacer le robinet de détergent.</p> <p>Rincez la conduite de détergent avec de l'eau propre (voir la section Entretien à la page 29).</p> <p>Nettoyez le filtre. Assurez-vous de fermer le robinet du détergent avant d'effectuer le nettoyage.</p>
Le moteur de succion ne démarre pas.	<p>Le voyant du bouton du ventilateur est éteint.</p> <p>Le fusible du moteur de l'aspirateur a sauté.</p>	<p>Appuyez sur le bouton du ventilateur.</p> <p>Remplacez le fusible du moteur de l'aspirateur.</p>

## DÉPANNAGE SUITE

PROBLÈMES DE FONCTIONNEMENT	CAUSES POSSIBLES	RECOMMANDATIONS
<p>La raclette ne nettoie pas ou la succion est faible.</p>	<p>Le bord des lamelles de la raclette en contact avec le sol est usé.</p> <p>La raclette ou le tuyau sont obstrués ou endommagés.</p> <p>L'interrupteur du flotteur est obstrué par de la saleté, est brisé ou a été déclenché (baril d'eau sale).</p> <p>Le tuyau de succion est obstrué.</p> <p>Le tuyau de succion n'est pas raccordé à la raclette ou est endommagé.</p> <p>De la saleté est coincée entre les lamelles de la raclette.</p> <p>Le couvercle ou le tuyau n'est pas bien fixé.</p> <p>Le fusible de l'aspirateur a sauté.</p>	<p>Remplacez les lamelles de la raclette.</p> <p>Débouchez et réparez les dommages.</p> <p>Videz le réservoir de récupération ou réinitialisez l'interrupteur du flotteur.</p> <p>Débouchez le tuyau.</p> <p>Raccordez ou réparez le tuyau.</p> <p>Retirez les débris se trouvant dans les lamelles de la raclette.</p> <p>Vérifiez que le couvercle et le tuyau sont bien étanches.</p> <p>Remplacez le fusible de l'aspirateur.</p>
<p>La machine laisse de longues traces mouillées sur le sol.</p>	<p>De la saleté ou des débris au sol s'accumulent entre les lamelles de la raclette.</p> <p>De la saleté est coincée entre les lamelles de la raclette.</p> <p>Les lamelles de la raclettes sont usées.</p>	<p>Balayez le sol avant l'utilisation de la machine.</p> <p>Retirez les débris se trouvant dans les lamelles de la raclette.</p> <p>Remplacez les lamelles de la raclette.</p>
<p>Les batteries ne fournissent pas un temps de fonctionnement nominal.</p>	<p>Le chargeur de la batterie ne fonctionne pas.</p>	<p>Voir les instructions de chargement de la batterie.</p>
<p>La batterie se décharge trop rapidement pendant l'utilisation même en étant chargée correctement.</p>	<p>La batterie est neuve, mais ne fournit pas 100 % de sa capacité prévue.</p>	<p>Ceci est normal. Une période de rodage de 10 cycles de chargement environ est nécessaire pour les nouvelles batteries. Débranchez l'appareil et utilisez-le normalement. Chargez l'appareil après utilisation.</p>

## DÉPANNAGE SUITE

### AFFICHAGE DE CODES D'ERREUR

CODES D'ERREUR	ERREUR
Voyant du bouton de la brosse : 2 clignotements rapides / pause / 2 clignotements rapides.	Erreur de court-circuit de la brosse.
Voyant du bouton de la brosse : 1 clignotement / pause / 1 clignotement.	Erreur de surintensité.
Voyant du bouton du ventilateur : 2 clignotements rapides / pause / 2 clignotements rapides.	Erreur de court-circuit de la succion.
Voyant du bouton du ventilateur : 1 clignotement / pause / 1 clignotement.	Erreur de surintensité.
Voyant du bouton de la brosse : + voyant du bouton du ventilateur, clignotement synchronisé / pause / clignotement synchronisé.	Erreur de température de la carte électronique.
Voyant du bouton de la brosse : 4 clignotements rapides / pause / 4 clignotements rapides.	Erreur du protecteur thermique de la brosse.
Voyant jaune d'indicateur de batterie : 7 clignotements rapides / pause / 7 clignotements rapides.	Erreur de machine alimentée par chargeur de batterie.
Voyant jaune d'indicateur de batterie : 5 clignotements rapides / pause / 5 clignotements rapides.	Erreur de surtension de la batterie.

## SIGNAUX VISUELS DU CHARGEUR DE BATTERIE

 **REMARQUE** : Consultez le manuel du chargeur de batterie pour les instructions complètes.

### SIGNAUX DE FONCTIONNEMENT

**Voyant rouge clignotant (deux fois)**

Le chargeur de batterie est réglé pour se charger.

**Voyant rouge allumé**

Première phase de charge en cours.

**Voyant jaune allumé**

Seconde phase de charge en cours.

**Voyant vert allumé**

Charge terminée.

### DÉPANNAGE

**Voyant jaune clignotant**

Batterie inadaptée OU batterie non connectée  
OU court-circuit de sortie.

**Voyant rouge clignotant**

La batterie a atteint sa limite de temps de charge maximale.

**REMARQUE** : Ceci est normal. Une période de rodage de 10 cycles de chargement environ est nécessaire pour les nouvelles batteries. Débranchez l'appareil et utilisez-le normalement. Chargez l'appareil après utilisation.

**ULINE**

1 800 295-5510

uline.ca