

ULINE H-8883 PORTABLE HAND WASH STATION

1-800-295-5510
uline.com

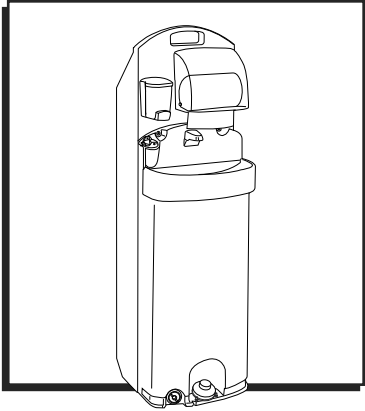

OPERATION

FILLING WITH FRESH WATER

Unscrew fill plug located at top left side of wash basin by pushing down and turning counterclockwise. Insert a standard garden hose and fill with fresh water to perform a system check. Depress foot pump a few times to prime it. If needed, continue filling to the top. Tighten the plug when finished. (See Figure 1)

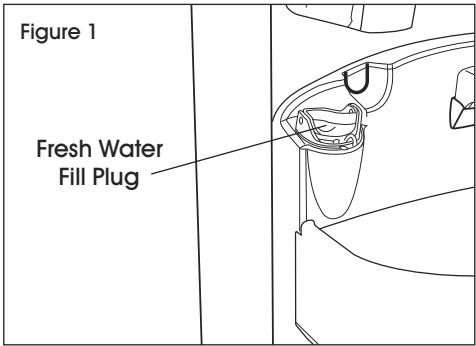

EMPTYING FRESH WATER

Drain the fresh water by unscrewing plug located at bottom of sink. Tighten plug when finished. (See Figure 2)

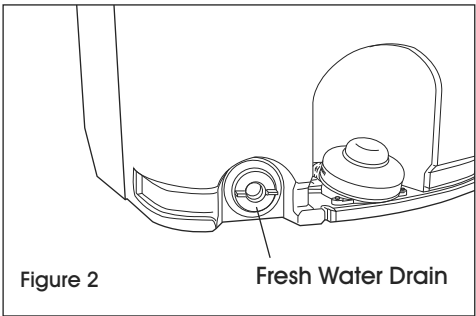

EMPTYING GRAY (USED) WATER

Wheel the sink to a proper and approved drain location. Pull hose out from rib on back of holding tank, remove hose cap and empty gray water. Replace cap when finished.

PAPER TOWEL DISPENSER

These dispensers are designed to accept towels that are no wider than 9½" wide, whether using single, multi-fold or roll towel.

OPENING PAPER TOWEL DISPENSER

Position hands on both sides of dispenser cover. While pulling out on both sides, lift up the cover and pull down toward user.

FILLING DISPENSER

FILLING WITH ROLL TOWELS

Place roll towels on spindle with roll coming off toward user with arrow end of spindle facing toward the right. Place spindle into right side of dispenser first. Place left side of spindle into groove on left side of dispenser and push down in place. Feed roll of towels over front of paper towel tray. Recommended towels are Uline Model No. S-7217 and S-7723.

FILLING WITH FOLD TOWELS

Place package of towels on towel tray with fold of towel facing downward. Pull first towel through middle opening of paper towel tray. Close cover. Recommended towels are Uline Model No. S-22310.

OPERATION CONTINUED

SOAP DISPENSER

To fill soap dispenser, open it by turning lid counterclockwise and lift up. (See Figure 3) Fill with up to 30 fluid ounces of liquid soap. Place lid back on and turn clockwise to lock lid in place. To remove dispenser for cleaning, remove the lid and locate the tab on middle of mounting plate at rear of dispenser. Push in on it and slide dispenser up and off. The lid can be secured back on dispenser for storage. Recommended soap is Uline Model No. S-17081.

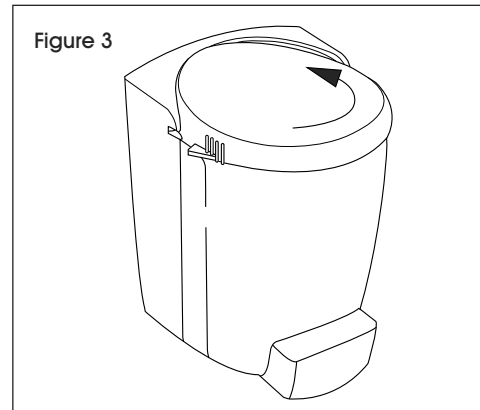

MAINTENANCE

CLEANING

Use a mild soap to clean all surfaces and component parts.

Minor scratches and abrasions can be lightly sanded or scrubbed with a mild abrasive cleaner that contains calcium carbonate, hypochlorite bleach and detergents. Follow the cleaning product directions since these ingredients may cause hazardous gases when mixed with other chemicals. Rinse the cleaned area and buff with a conventional wax.

WINTERIZING

- Drain all water from the tanks.
- Flush tank with a solution of chlorine and water.
- Depress the foot pump to run chlorine solution through lines.
- Drain all water from tanks. While drains are open, continue to pump foot pumps to clear all liquids from lines.

ULINE

1-800-295-5510
uline.com

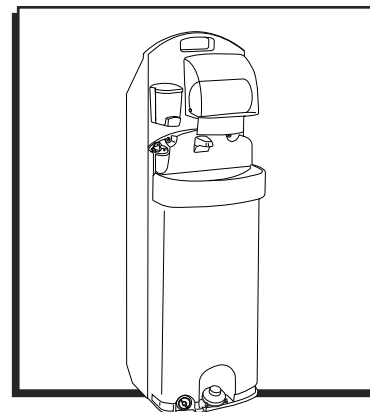

FUNCIONAMIENTO

LLENAR CON AGUA LIMPIA

Desenrosque el tapón de llenado ubicado en el lateral izquierdo superior del lavabo presionándolo hacia abajo y girándolo en sentido contrario a las manecillas del reloj. Inserte y llene con agua limpia para llevar a cabo una verificación del sistema. Presione el pedal unas cuantas veces para preparar la bomba. Continúe llenando hasta arriba de ser necesario. Apriete el tapón al terminar. (Vea Diagrama 1)

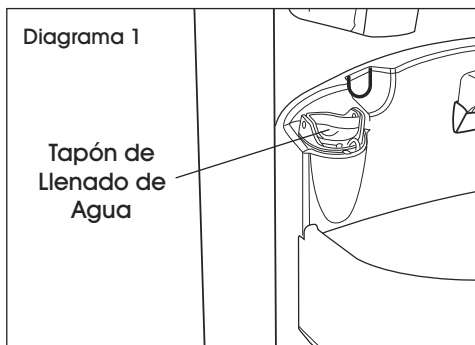

VACIAR EL AGUA FRESCA

Desagüe el agua limpia desenroscando el tapón localizado en el inferior del lavabo. Apriete el tapón al terminar. (Vea Diagrama 2)

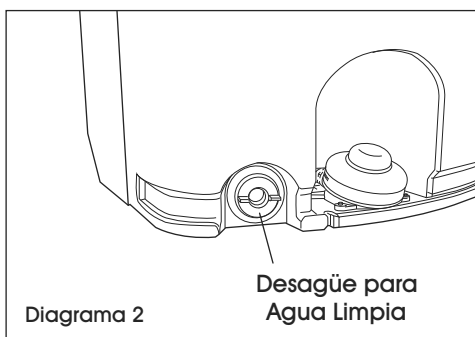

VACIAR EL AGUA SUCIA

Lleve el lavabo a un desagüe adecuado y autorizado. Saque la manguera del canal de la parte posterior del tanque contenedor, retire la tapa de la manguera y vacíe el agua sucia. Al terminar, coloque la tapa de nuevo.

DESPACHADOR DE TOALLAS DE PAPEL

Estos despachadores están diseñados para aceptar toallas que no sean más anchas de 9½", aunque se utilicen toallas individuales, interdobladadas o en rollo.

ABRIR EL DESPACHADOR DE TOALLAS DE PAPEL

Coloque las manos a los lados de la cubierta del despachador. Mientras jala de ambos lados, levante la cubierta jalando hacia el usuario.

LLENAR EL DESPACHADOR

LLENAR CON TOALLAS EN ROLLO

Coloque la toallas en el rodillo con el rollo saliendo hacia el usuario con el extremo de la flecha del rodillo hacia la derecha. Primero coloque el rodillo en el lateral derecho del despachador. Coloque el lado izquierdo del rodillo en el lateral izquierdo del despachador y presiónelo en su lugar. Alimente el rollo de toallas sobre el frente de la charola para toallas de papel. Las toallas recomendadas son Uline Modelo No. S-7217 y S-7723.

LLENAR CON TOALLAS DOBLADAS

Coloque el paquete de toallas en la charola para toallas con el dobléz de la toalla hacia abajo. Jale la primera toalla a través de la apertura intermedia de la charola para la toalla de papel. Cierre la cubierta. Las toallas recomendadas son Uline Modelo No. S-22310.

CONTINUACIÓN DE FUNCIONAMIENTO

DESPACHADOR DE JABÓN

Para llenar el despachador de jabón, ábralo girando la tapa en sentido contrario de las manecillas del reloj y levántela. (Vea Diagrama 3) Llene con hasta 30 onzas líquidas de jabón líquido. Coloque la tapa de nuevo y gírelo en sentido de las manecillas del reloj para fijarla en su lugar. Para retirar el despachador para limpieza, quite la tapa y localice la pestaña en medio de la placa de instalación en la parte posterior del despachador. Presiónela y deslice el despachador hacia arriba para quitarlo. La tapa se puede volver a fijar al despachador para almacenarlo. El jabón recomendado es Uline Modelo No. S-17081.

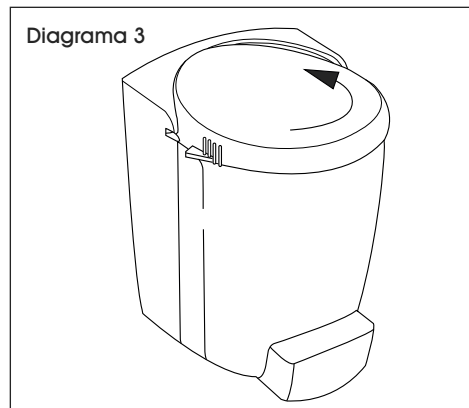

MANTENIMIENTO

LIMPIEZA

Use un jabón suave para limpiar todas las superficies y piezas individuales.

Los rayones y abrasiones leves se pueden lijar o tallar ligeramente con un limpiador abrasivo suave que contenga carbonato de calcio, blanqueador de hipoclorito y detergentes. Siga las instrucciones del producto de limpieza ya que estos ingredientes podrían producir gases peligrosos al mezclarlos con otros químicos. Enjuague el área limpiada y pule con una cera convencional.

PREPARACIÓN PARA EL INVIERNO

- Desagüe toda el agua de los tanques.
- Enjuague el tanque con una solución de cloro y agua.
- Presione el pedal para descargar la solución de cloro por la tubería.
- Desagüe toda el agua de los tanques. Mientras los desagües estén abiertos, continúe presionando el pedal para desaguar toda el agua de la tubería.

ULINE

800-295-5510
uline.mx

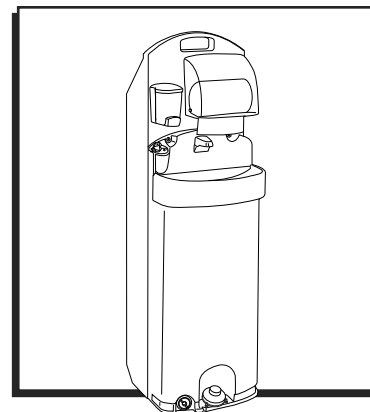

FONCTIONNEMENT

REPLISSAGE AVEC DE L'EAU FRAÎCHE

Dévissez le bouchon de remplissage situé en haut à gauche du lavabo en le poussant vers le bas et en le tournant dans le sens antihoraire. Insérez un tuyau d'arrosage standard et remplissez d'eau fraîche pour effectuer une vérification du système. Appuyez plusieurs fois sur la pompe à pied pour l'amorcer. Si nécessaire, continuez à remplir jusqu'en haut. Serrez le bouchon une fois terminé. (Voir Figure 1)

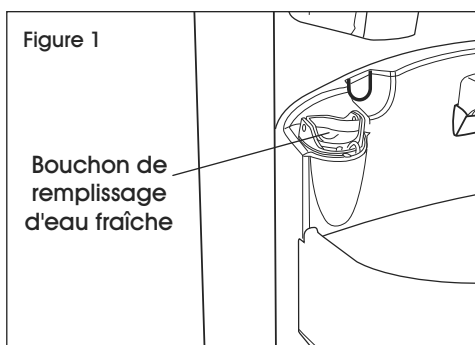

VIDANGE DE L'EAU FRAÎCHE

Videz l'eau fraîche en dévissant le bouchon situé au fond de l'évier. Serrez le bouchon une fois terminé. (Voir Figure 2)

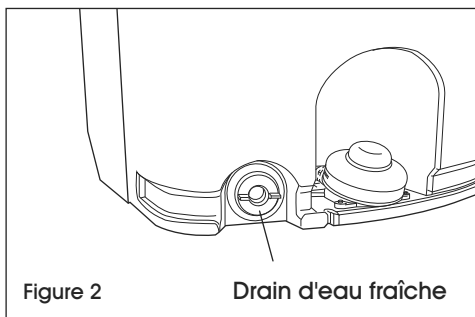

VIDANGE DES EAUX GRISES (USÉES)

Déplacez l'évier jusqu'à un lieu de vidange adéquat et autorisé. Retirez le tuyau de la nervure à l'arrière du réservoir, enlevez le bouchon du tuyau et videz les eaux grises. Remettez le bouchon en place une fois terminé.

DISTRIBUTEUR DE SERVIETTES EN PAPIER

Ces distributeurs sont conçus pour accepter des serviettes dont la largeur ne dépasse pas 9 ½ po, qu'il s'agisse de serviettes à pli simple, à plis multiples ou en rouleau.

OUVERTURE DU DISTRIBUTEUR DE SERVIETTES EN PAPIER

Placez les mains des deux côtés du couvercle du distributeur. Tout en tirant des deux côtés, soulevez le couvercle et tirez vers le bas en direction de l'utilisateur.

REPLISSAGE DU DISTRIBUTEUR

REPLISSAGE AVEC UN ROULEAU DE SERVIETTES

Placez le rouleau de serviettes sur la tige, le rouleau se déroulant vers l'utilisateur avec l'extrémité de la flèche de la tige tournée vers la droite. Placez d'abord la tige dans le côté droit du distributeur. Placez le côté gauche de la tige dans la rainure du côté gauche du distributeur et poussez vers le bas pour la mettre en place. Faites passer le rouleau de serviettes par le devant du plateau de serviettes en papier. Les serviettes recommandées sont les modèles Uline S-7217 et S-7723.

REPLISSAGE AVEC DES SERVIETTES PLIÉES

Placez le paquet de serviettes sur le plateau de serviettes avec le pli des serviettes vers le bas. Tirez la première serviette par l'ouverture centrale du plateau de serviettes en papier. Fermez le couvercle. Les serviettes recommandées sont le modèle Uline S-22310.

FONCTIONNEMENT SUITE

DISTRIBUTEUR DE SAVON

Pour ouvrir et remplir le distributeur de savon, tournez le couvercle dans le sens antihoraire et retirez-le. (Voir Figure 3) Remplissez avec 30 onces au maximum de savon liquide. Remettez le couvercle en place et tournez-le dans le sens horaire pour le verrouiller. Pour retirer et nettoyer le distributeur, enlevez le couvercle et repérez la languette au milieu de la plaque de montage à l'arrière du distributeur. Poussez dessus et faites glisser le distributeur vers le haut pour le retirer. Le couvercle peut être remis en place sur le distributeur pour l'entreposer. Le savon recommandé est le modèle Uline S-17081.

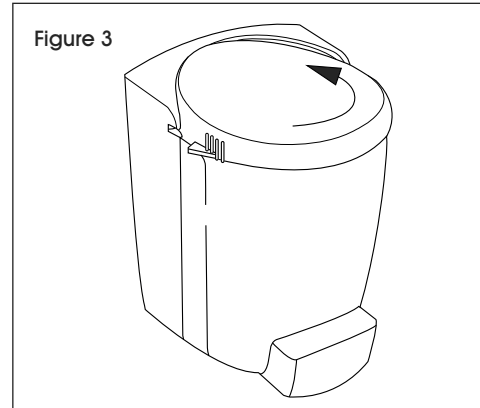

ENTRETIEN

NETTOYAGE

Utilisez un savon doux pour nettoyer toutes les surfaces et tous les composants.

Les rayures et abrasions légères peuvent être délicatement poncées ou lavées avec un nettoyant abrasif doux qui contient du carbonate de calcium, de l'eau de Javel à base d'hypochlorite et des détergents. Suivez les instructions des produits de nettoyage car ces ingrédients peuvent provoquer des gaz dangereux lorsqu'ils sont mélangés avec d'autres produits chimiques. Rincez la zone nettoyée et polissez avec une cire conventionnelle.

RANGEMENT POUR L'HIVER

- Videz toute l'eau des réservoirs.
- Rincez le réservoir avec une solution de chlore et d'eau.
- Appuyez sur la pompe à pied pour faire circuler la solution de chlore dans les tuyaux.
- Videz toute l'eau des réservoirs. Avec les drains ouverts, continuez à appuyer sur la pompe à pied pour évacuer tous les liquides des tuyaux.

ULINE

1-800-295-5510
uline.ca