

ULINE H-8937 DIGITAL SAFE

1-800-295-5510
uline.com

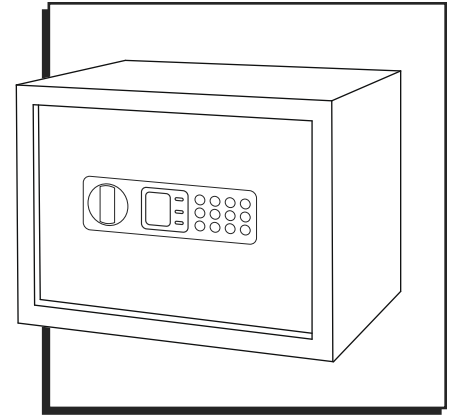

TOOLS NEEDED



Drill

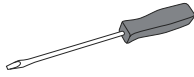

Flathead Screwdriver

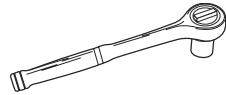

10 mm Socket Wrench



3/8" Drill Bit

HARDWARE INCLUDED

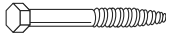

50 mm Lag Screw x 4



Washer x 4

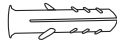

40 mm Plastic Anchor x 4

USAGE



IMPORTANT! Record the serial number from the tag on back of safe.

Keep keys and combination in a secure place, away from children.

Do not store backup key, combination or this document in the safe.

GETTING STARTED

1. When first receiving the safe, open door with key in order to install batteries. Batteries are included and are located inside the safe.
2. To open door with key, first remove lock cover from front of faceplate using a flathead screwdriver, as shown. Insert key and turn counterclockwise. Hold key in open position and turn knob to the right to open door.



NOTE: Turn the key clockwise before removing to reengage the locking mechanism.

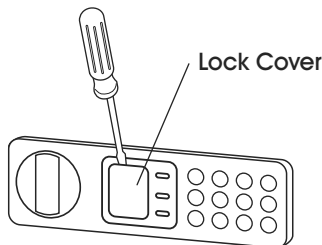

NOTE: Key has also been provided in case security code is lost or forgotten or if batteries run low. If key is lost, reference serial number located on the back of the safe to get a replacement.

3. Locate batteries inside the safe. Open battery compartment on back of door by pushing tab to the left. Install batteries.

ENTERING SECURITY CODE

1. After installing batteries, locate reset button on inside of door near hinge.
2. Press reset button and release it; user will hear a beep. **DO NOT SHUT DOOR UNTIL USER HAS CONFIRMED NEW SECURITY CODE HAS BEEN ENTERED CORRECTLY.**
3. With door open, enter user's personal security code, which can be three to eight digits long, and confirm new code by pressing the check mark key on electronic touch pad. User will have five seconds to press the check mark key , otherwise user will have to start over from step one. There will be two beeps (if sound is turned on) and green light will flash twice if code has been entered successfully. Before closing door, enter new security code. Press the check mark key to make sure lock releases knob so that it can turn and retract the live-action locking bolts.
4. If code fails, go through steps 1-3 again. If code works successfully, then lock safe.
5. When opening the safe in the future, enter security code set, followed by the check mark key , and turn knob.

USAGE CONTINUED

- If an incorrect security code is entered three times, the safe will beep five times (if sound is turned on) and the red light will flash five times resulting in the safe being automatically locked out for 60 seconds before trying code again. The safe will beep one time (if sound is turned on) and the green light will flash once when lockout period is over.
- If an incorrect security code is entered one additional time the safe will beep five times (if sound is turned on) and the red light will flash five times, resulting in the safe being automatically locked out for five minutes before the code can be tried again. The safe will beep one time (if sound is turned on) and the green light will flash once when lockout period is over.

LOCKING THE SAFE

To lock the safe, close door and turn knob to the left to the 12:00 position.



NOTE: Because locking mechanism is deactivated for approximately three to six seconds after combination is entered, wait a minimum of six seconds from the time the combination is entered to lock safe. Also, when locking the safe, always make sure knob is turned completely left to the 12:00 position. If knob is not turned to the 12:00 position during the locking process, mechanism will not lock.

BATTERY REPLACEMENT

To replace batteries, open battery compartment on back of door by pushing tab to the left and install all new batteries. Use four AA batteries.



NOTE: Do not mix old and new batteries. Do not mix alkaline, standard or rechargeable batteries.



NOTE: If batteries are low, the yellow light will flash when you start to enter your code.

TURNING THE KEYPAD SOUND OFF/ON

Safe comes with the beeping sound turned on.

Turn off the beeping sound of the keypad by pressing the sound key .

To turn the beeping sound on, press the sound key  again.

SELECTING A LOCATION

The safe must be mounted to a wall stud and to a permanent shelf or the floor. For optimal safety and security, the safe should be installed in an isolated, dry and secure area.



WARNING! The safe should always be kept out of reach of children.

SECURING THE SAFE



CAUTION! This safe must be mounted to a wall stud and to a permanent shelf or floor. Failure to do so will compromise the safety and security of the safe.



CAUTION! The safe needs to be in an upright position for locking mechanism to function properly. Failure to mount the safe in the correct upright position will compromise the safety and security of the safe.

- Secure the safe to a wall stud and to a permanent shelf or floor using the predrilled mounting holes in the safe. (See Figure 1)



NOTE: The safe must be secured to a wall stud in one of the two holes on the back of the safe so that it is anchored to the wall stud in one location. Wall anchors should be used on the other side. The safe should also be mounted to a permanent shelf or to the floor. Use the hardware provided or consult Uline Customer Service at 1-800-295-5510 for fastening hardware for particular mounting surfaces.

- Mark holes to be used. Drill the appropriate diameter and depth of pilot holes depending on the type of hardware being used and the mounting surface. (See Figure 1)

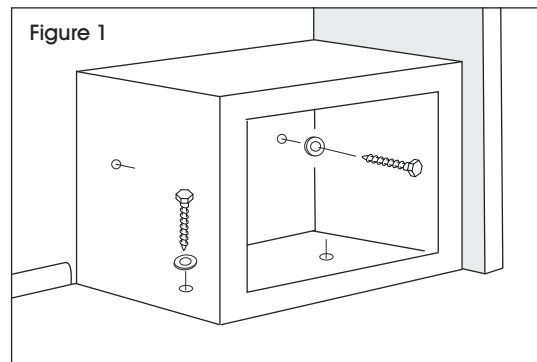

- Secure the safe with fasteners.

ULINE

1-800-295-5510

uline.com

ULINE H-8937

CAJA FUERTE DIGITAL

800-295-5510
uline.mx

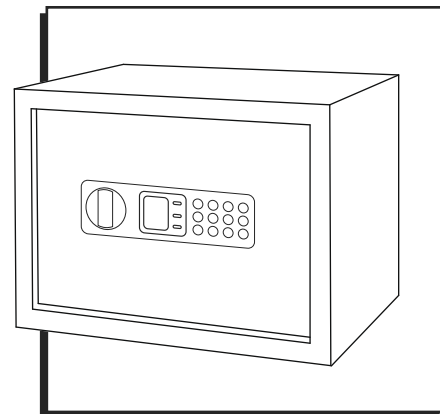

HERRAMIENTAS NECESARIAS



Taladro

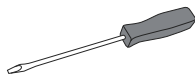

Desarmador Plano

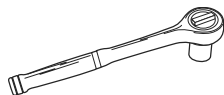

Llave de Dado de 10 mm



Broca de 3/8"

TORNILLERÍA INCLUIDA

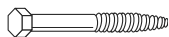

4 Tornillos Tirafondo de 50 mm



4 Rondanas



4 Taquetes de Plástico de 40 mm

USO



¡IMPORTANTE! Anote el número de serie de la etiqueta que se encuentra en la parte posterior de la caja fuerte.

Mantenga las llaves y la combinación en un lugar seguro, lejos del alcance de los niños.

No guarde la llave de repuesto, la combinación o este documento en la caja fuerte.

PARA EMPEZAR

1. Cuando reciba la caja fuerte, abra la puerta con la llave para instalar las baterías. Las baterías están incluidas y se encuentran dentro de la caja fuerte.
2. Para abrir la puerta con la llave, primero retire la cubierta a la cerradura con el desarmador plano, como se muestra. Inserte la llave y gire en dirección opuesta de las manecillas del reloj. Deje la llave en posición de abierto y gire la perilla a la derecha para abrir la puerta.



NOTA: Gire la llave en sentido de las manecillas del reloj antes de retirarla para volver a activar el mecanismo de bloqueo.

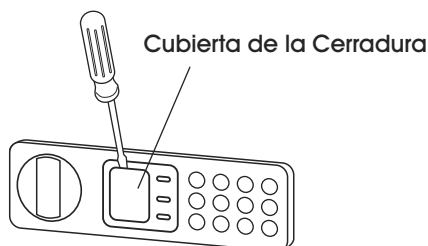

NOTA: Se incluye una llave en caso de que pierda u olvide el código de seguridad o se agoten las baterías. Si pierde la llave, solicite un reemplazo mencionando el número de

serie ubicado en la parte posterior de la caja fuerte.

3. Encuentre las baterías dentro de la caja fuerte. Abra el compartimento de las baterías en la parte posterior de la puerta empujando la pestaña hacia la izquierda. Instale las baterías.

INGRESAR EL CÓDIGO DE SEGURIDAD

1. Después de instalar las baterías, ubique el botón de reinicio en la parte interior de la puerta, cerca de la bisagra.
2. Presione y suelte el botón; la caja fuerte emitirá un sonido. **NO CIERRE LA PUERTA HASTA QUE HAYA CONFIRMADO QUE EL NUEVO CÓDIGO DE SEGURIDAD SE INGRESÓ CORRECTAMENTE.**
3. Con la puerta abierta, ingrese el nuevo código de seguridad, el cual puede ser de tres a ocho dígitos; y confirme el nuevo código presionando la tecla de revisado "✓" en el teclado electrónico. Tendrá cinco segundos para presionar la tecla de revisado ✓, de otro modo, comenzará desde el principio. Si el código se ingresó satisfactoriamente, escuchará dos sonidos (si el sonido está encendido) y la luz verde parpadeará dos veces. Ingrese el nuevo código antes de cerrar la puerta. Presione la tecla de revisado ✓ para verificar que el seguro libera la perilla para que pueda girarla y retraer los pasadores de bloqueo.
4. Si el código no funciona, siga de nuevo los pasos 1-3. Si el código funciona correctamente, cierre la caja fuerte.
5. Cuando abra la caja en el futuro, ingrese el código de seguridad, presione la tecla de revisado ✓ y gire la perilla.

- Si ingresa tres veces un código incorrecto, la caja emitirá un sonido cinco veces (si el sonido está encendido) y la luz roja parpadeará cinco veces, la caja se bloqueará automáticamente por 60 segundos antes de que pueda ingresar el código otra vez. La caja emitirá un sonido (si el sonido está encendido) y la luz verde parpadeará cuando termine el tiempo del bloqueo.
- Si ingresa una vez más un código incorrecto, la caja emitirá un sonido cinco veces (si el sonido está encendido) y la luz roja parpadeará cinco veces, la caja se bloqueará automáticamente por cinco minutos antes de que pueda ingresar el código otra vez. La caja emitirá un sonido (si el sonido está encendido) y la luz verde parpadeará cuando termine el tiempo del bloqueo.

BLOQUEAR LA CAJA FUERTE

Para bloquear la caja, cierre la puerta y gire la perilla hacia la izquierda hasta la posición de las 12:00.

 **NOTA:** Ya que el mecanismo de bloqueo se desactiva aproximadamente de tres a seis segundos después de ingresar la combinación, para bloquear la caja fuerte espere al menos seis segundos después de ingresarla. Además, cuando bloquee la caja fuerte, asegúrese siempre de que la perilla esté completamente girada hacia la izquierda en la posición de las 12:00. Si la perilla no se encuentra en la posición de las 12:00 durante el proceso de bloqueo, el mecanismo no cerrará.

CAMBIAR LAS BATERÍAS

Para cambiarlas, abra el compartimento de las baterías en la parte posterior de la puerta empujando la pestaña hacia la izquierda y reemplácelas todas por unas baterías nuevas. Usa cuatro baterías AA.

 **NOTA:** No combine baterías viejas con nuevas. No combine baterías alcalinas, estándar o recargables.

 **NOTA:** Si las baterías están bajas, la luz amarilla parpadeará al ingresar su código.

ENCENDER O APAGAR EL SONIDO DEL TECLADO

La caja fuerte llega con el sonido encendido.

Apague el sonido presionando la tecla de sonido .

Para encender el sonido, presione de nuevo la tecla de sonido .

SELECCIONAR UN LUGAR

La caja fuerte se debe fijar contra una pared y una repisa permanente o al piso. Para óptima seguridad y protección, la caja se debe instalar en un área alejada, seca y segura.



¡ADVERTENCIA! Mantenga la caja fuera del alcance de los niños.

ASEGURAR LA CAJA FUERTE



¡PRECAUCIÓN! La caja se debe fijar contra una pared y una repisa permanente o al piso. De lo contrario, arriesga la seguridad y protección del artículo.



¡PRECAUCIÓN! La caja debe estar en posición vertical para que el mecanismo de bloqueo funcione adecuadamente. Al no fijar la caja fuerte en la posición vertical, arriesga la seguridad y protección de la misma.

- Asegure la caja fuerte contra una pared y una repisa permanente o al piso utilizando los orificios guía en la misma. (Vea Diagrama 1)



NOTA: La caja se debe fijar a una pared utilizando al menos uno de los dos orificios de la parte posterior de manera que quede fija a la pared. Se deben colocar los taquetes de pared en el otro extremo. La caja fuerte también podría instalarse en una repisa permanente o en el piso. Utilice la tornillería incluida o consulte a Servicio a Clientes de Uline al 800-295-5510 sobre la tornillería de fijación apropiada para una superficie de instalación en particular.

- Marque los orificios que utilizará. Taladre el diámetro y la profundidad de los orificios piloto adecuados dependiendo del tipo de tornillería que vaya a usar y el tipo de superficie de instalación. (Vea Diagrama 1)

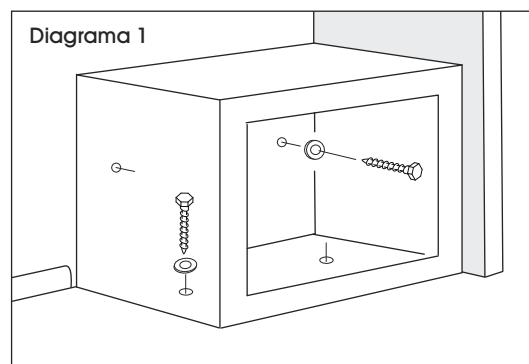

- Asegure la caja fuerte con anclajes.

ULINE H-8937

COFFRE-FORT NUMÉRIQUE

1-800-295-5510
uline.ca

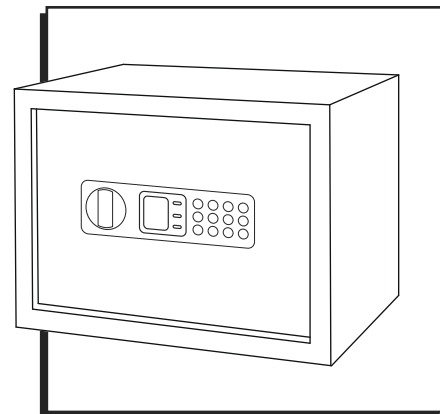

OUTILS REQUIS



Perceuse

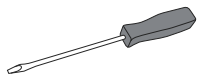

Tournevis à tête plate

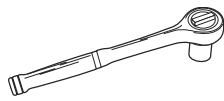

Clé à douille de 10 mm



Mèche de perceuse
de 3/8 po

MATÉRIEL D'INSTALLATION INCLUS

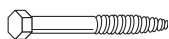

Tirefond de 50 mm x 4



Rondelle x 4



Ancrage en plastique
de 40 mm x 4

UTILISATION



IMPORTANT! Notez le numéro de série figurant sur l'étiquette située au dos du coffre-fort.

Gardez les clés et la combinaison dans un endroit sûr, hors de la portée des enfants.

Il ne faut pas ranger la clé de secours, la combinaison et ce document dans le coffre-fort.

POUR COMMENCER

1. Lors de la réception du coffre-fort, ouvrez la porte avec la clé pour installer les piles. Les piles sont incluses et se trouvent à l'intérieur du coffre-fort.
2. Pour ouvrir la porte avec la clé, retirez d'abord le couvre-serrure de l'avant de la plaque frontale avec un tournevis à tête plate, comme illustré. Insérez la clé et tournez dans le sens antihoraire. Maintenez la clé en position ouverte et tournez le bouton vers la droite pour ouvrir la porte.



REMARQUE : Tournez la clé dans le sens horaire avant le retrait pour réengager le mécanisme de verrouillage.

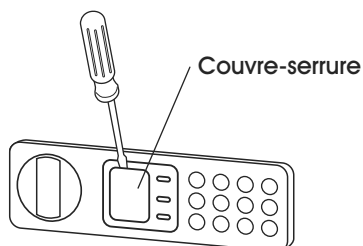

REMARQUE : La clé est aussi fournie en cas de perte ou d'oubli du code de sécurité ou si les piles sont faibles. En cas de perte de la clé, mentionnez le numéro de série situé au dos du coffre-fort pour obtenir un remplacement.

3. Repérez les piles à l'intérieur du coffre-fort. Ouvrez le compartiment des piles situé au dos de la porte en poussant la languette vers la gauche. Installez les piles.

SAISIE DU CODE DE SÉCURITÉ

1. Après avoir installé les piles, repérez le bouton de réinitialisation à l'intérieur de la porte, près de la charnière.
2. Appuyez sur le bouton de réinitialisation et relâchez-le; vous entendrez alors un bip. **NE FERMEZ PAS LA PORTE AVANT D'AVOIR CONFIRMÉ QUE LE NOUVEAU CODE DE SÉCURITÉ A ÉTÉ CORRECTEMENT SAISI.**
3. Avec la porte ouverte, saisissez votre code de sécurité personnel qui peut comprendre de trois à huit chiffres, et confirmez le nouveau code en appuyant sur la touche de contrôle du clavier électronique. Vous avez cinq secondes pour appuyer sur la touche de contrôle , sinon vous devrez recommencer à partir de la première étape. Il y aura deux bips (si le son est activé) et un voyant vert clignotera deux fois si le code a été correctement saisi. Avant de fermer la porte, saisissez le nouveau code de sécurité. Appuyez sur la touche de contrôle pour vous assurer que la serrure libère bien le bouton vous permettant ainsi de le tourner et de faire rentrer les pènes.
4. Si le code ne fonctionne pas, procédez de nouveau aux étapes 1 à 3. Si le code fonctionne correctement, verrouillez alors le coffre-fort.
5. Pour ouvrir le coffre-fort à l'avenir, saisissez le code de sécurité suivi de la touche de contrôle , puis tournez le bouton.

6. Si un code de sécurité incorrect est saisi trois fois, le coffre-fort émet cinq bips (si le son est activé) et le voyant lumineux rouge clignote cinq fois, entraînant le verrouillage automatique du coffre-fort pendant 60 secondes avant de pouvoir réessayer de saisir un code. Le coffre-fort émet un bip (si le son est activé) et le voyant lumineux vert clignote une fois lorsque la période de verrouillage est terminée.
7. Si un code de sécurité incorrect est saisi une fois de plus, le coffre-fort émet cinq bips (si le son est activé) et le voyant lumineux rouge clignote cinq fois, entraînant le verrouillage automatique du coffre-fort pendant cinq minutes avant de pouvoir réessayer de saisir un code. Le coffre-fort émet un bip (si le son est activé) et le voyant lumineux vert clignote une fois lorsque la période de verrouillage est terminée.

VERROUILLAGE DU COFFRE-FORT

Pour verrouiller le coffre-fort, fermez la porte et tournez le bouton vers la gauche à la position de 12h00.

 **REMARQUE :** Comme le mécanisme de verrouillage est désactivé pendant environ trois à six secondes après avoir entré la combinaison, veuillez attendre au moins six secondes à partir du moment où la combinaison a été entrée pour verrouiller le coffre-fort. Lors du verrouillage du coffre-fort, assurez-vous toujours que le bouton est tourné complètement à gauche à la position de 12h00. Si le bouton n'est pas tourné à la position de 12h00 pendant le processus de verrouillage, le mécanisme ne se verrouillera pas.

REMPACEMENT DE LA PILE

Pour remplacer les piles, ouvrez le compartiment des piles situé au dos de la porte en poussant la languette vers la gauche et installez les nouvelles piles. Fonctionne avec quatre piles AA.

 **REMARQUE :** Ne mélangez pas les piles usées et les piles neuves. Ne mélangez pas les piles alcalines, standard et rechargeables.

 **REMARQUE :** Si les piles sont faibles, le voyant lumineux jaune clignote lorsque vous commencez à saisir le code.

ACTIVATION/DÉSACTIVATION DU SIGNAL SONORE

Le coffre-fort est livré avec le bip activé.

Vous pouvez désactiver le son du clavier en appuyant sur la touche .

Appuyez de nouveau sur la touche  pour activer le son du clavier.

CHOIX D'UN EMPLACEMENT

Le coffre-fort doit être fixé à un montant de mur et sur une étagère permanente ou au plancher. Pour une sûreté et sécurité optimales, le coffre-fort doit être installé dans un lieu isolé, sec et sûr.



AVERTISSEMENT! Gardez toujours le coffre-fort hors de la portée des enfants.

ANCRAGE DU COFFRE-FORT



MISE EN GARDE! Ce coffre-fort doit être fixé à un montant de mur et sur une étagère permanente ou au plancher. Le manquement à cette consigne compromettra la sûreté et la sécurité du coffre-fort.



MISE EN GARDE! Le coffre-fort doit être en position verticale pour que le mécanisme de verrouillage fonctionne correctement. Le fait de ne pas fixer le coffre-fort dans la bonne position verticale compromettra sa sûreté et sa sécurité.

1. Fixez le coffre-fort à un montant de mur et sur une étagère permanente ou au plancher à l'aide des trous de fixation préperforés. (Voir Figure 1)



REMARQUE : Le coffre-fort doit être fixé à un montant de mur à partir de l'un des deux trous à l'arrière du coffre-fort de sorte qu'il soit ancré au montant de mur à un seul endroit. Des ancrages muraux doivent être utilisés de l'autre côté. Le coffre-fort doit être fixé aussi sur une étagère permanente ou au plancher. Utilisez le matériel d'installation fourni ou contactez le Service à la clientèle de Uline au 1 800 295-5510 pour obtenir le matériel de fixation d'après des types de surfaces spécifiques.

2. Marquez les trous à utiliser. Percez les avant-trous d'après la profondeur et le diamètre appropriés du matériel d'installation utilisé et du type de surface de fixation. (Voir Figure 1)

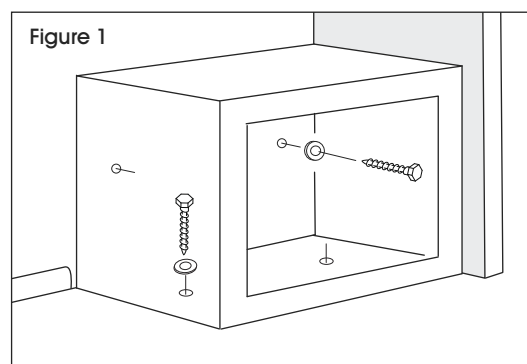

3. Ancrez le coffre-fort au moyen du matériel de fixation.

ULINE

1-800-295-5510
uline.ca