

# ULINE H-8939

## FIRE RATED FLOOR SAFE

1-800-295-5510  
uline.com

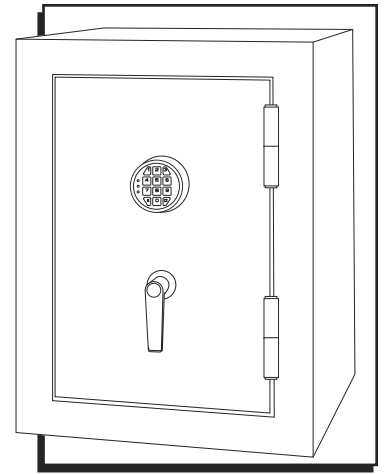

### TOOLS NEEDED



Drill

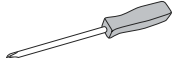

Phillips Screwdriver

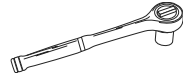

17 mm Socket Wrench



7/16" Drill Bit

### HARDWARE INCLUDED

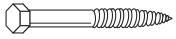

70 mm Lag Screw x 2



Washer x 2



40 mm Plastic Anchor x 2

## USAGE



**IMPORTANT!** Record the serial number from the tag on back of safe.

Keep keys and combination in a secure place, away from children.

Do not store backup key, combination or this document in the safe.



**WARNING!** Keep safe closed and locked at all times when not in use. Children could accidentally be locked inside the safe.

Do not move this safe using its handle. The handle should only be used for opening and closing the door of the safe.

Do not store electronic media, computer disks, audio-visual media or photographic negatives in this safe. This material will not survive the rated internal temperature of the safe. This material may be damaged or destroyed.

### BATTERY INSTALLATION

User must first install the battery. When battery is low and button is pressed on keypad, a red light will come on warning that battery is low.



**NOTE:** When changing the battery, always hold the battery connecting cap while disconnecting or attaching the battery. Do not pull on the wires. Doing this could cause the power supply to become disconnected from the lock.

1. To replace battery, remove cover by pressing the tab and turning cover. (See Figure 1)

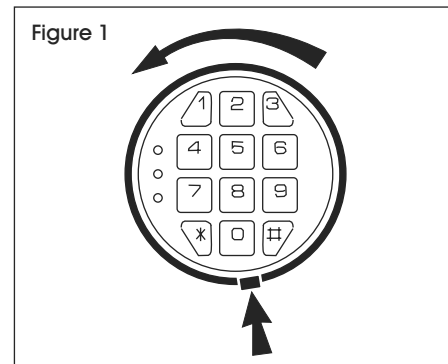

2. Replace old battery and turn cover back in place. Use one 9V alkaline battery.

### ELECTRONIC LOCK

1. After installing battery, to open an electronic lock the first time, press the following numbers/symbols on electronic keypad in this order: 1-5-9-#. These numbers are preset.



**NOTE:** Change entry code as soon as possible after opening the safe to ensure proper security.

2. After entering factory code, turn handle clockwise to open door. User will have five seconds to turn the handle before locking mechanism is reactivated.

# USAGE CONTINUED

## ENTERING SECURITY CODE

1. After opening electronic safe (with the preset factory code of 1-5-9-#), locate the small red button on inside of door (near hinge).
2. Press red button and release it; user will hear a beep. The yellow light on faceplate will activate and stay on for a period of time that should allow user to enter code. Code can only be entered while yellow light is on.
3. With the door open and the yellow light on, enter personal security code, which can be three to eight digits long, and confirm new code by pressing the asterisk symbol "\*" on the electronic touch pad. Before closing door, try new security code to ensure lock releases handle so it can turn and retract the live-action bolts.

 **NOTE: Do NOT shut door until CONFIRMING new security code has been entered correctly.**

4. If code fails, go through steps 1-3 again. If code works successfully, record combination in a secure place, away from children, not inside the safe. Close and lock the safe.
5. When opening the safe in the future, enter security code user has set followed by the "#" symbol.
6. If the incorrect security code is entered three times, an automatic lockout will take place for 20 seconds before user can enter code again. Safe will continue to beep (if sound is on) during the lockout period.
7. If the incorrect security code is entered three additional times, there will be a five-minute lockout before the code can be tried again. Safe will continue to beep (if sound is on) during the lockout period.

## LOCKING THE SAFE

To lock the safe, close the door and rotate the handle counterclockwise until it stops. If the handle is not turned until it stops, the locking mechanism will not lock.

 **NOTE: Because the locking mechanism is deactivated for approximately three to six seconds after the combination is entered, wait a minimum of six seconds from the time the combination is entered to lock the safe.**

## TURNING THE KEYPAD SOUND OFF/ON

Turn off the "Beep" sound of the keypad by entering the code \*-6-3-3.

To turn the "Beep" sound on, enter the code \*-6-6.

## SELECTING A LOCATION

1. The safe must be mounted to the floor. For optimal safety and security, the safe should be installed adjacent to a side wall with minimal space on either side of the safe and in an isolated, dry and secure area.
2. The safe should be flat against the wall and floor. Remove the baseboard if necessary.



**CAUTION! Children should not play with or around the safe at any time.**

## SECURING THE SAFE



**CAUTION! The safe must be secured to the floor. Use the hardware provided or consult Uline Customer Service at 1-800-295-5510 for fastening hardware for your particular mounting surfaces.**



**CAUTION! This safe must be mounted to the floor. Failure to do so will compromise the safety and security of the safe.**

1. To secure safe to the floor, it will first be necessary to drill pilot holes through the fire insulation in the floor of the safe. First, place the safe in the desired location. Lift the bottom carpeting up to find the two hole locations marked on the floor insulation. Drill holes through the insulation using the same diameter drill as the diameter of the mounting hardware.



**IMPORTANT! The fasteners must completely fill the hole drilled into the insulation. (See Figure 2) Use the fasteners after holes are drilled. Failure to do so will void the fire rating.**

Figure 2

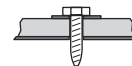

## USAGE CONTINUED

2. Use these holes to fasten the safe to the floor. Drill the appropriate diameter and depth of pilot holes into the floor depending on the type of hardware being used and the type of floor surface. (See Figure 3)

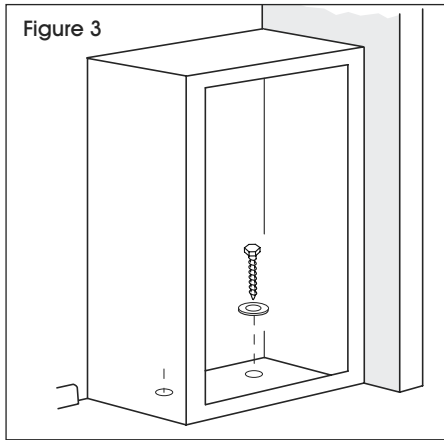

3. Secure the safe with fasteners and replace carpeting.

### BACKUP KEY

A backup key has been provided in case security code is forgotten or lost. To open the safe using the backup key, follow the steps below:

1. Remove the cover by pressing the tab and turning the cover. The lock can hang by the connecting cable while unlocking the safe. (See Figure 4)

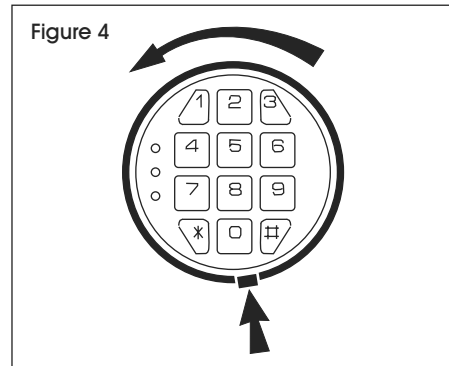

2. Insert the key in the key hole and turn clockwise 1/4 turn (until stopped) in order to unlock the safe. Rotate the handle and open the door.
3. Keep the door open until user has entered a new security code. Before entering new code, remove the key and turn the cover back in place.
4. Enter new security code following the instructions on page 2.

**ULINE**

1-800-295-5510  
uline.com

**ULINE** H-8939

# CAJA FUERTE DE PISO EVALUADA CONTRA FUEGO

800-295-5510

uline.mx

## HERRAMIENTAS NECESARIAS



Taladro

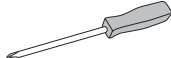

Desarmador de Cruz

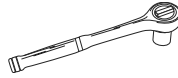

Llave de Dado de 17 mm



Broca de 7/16"

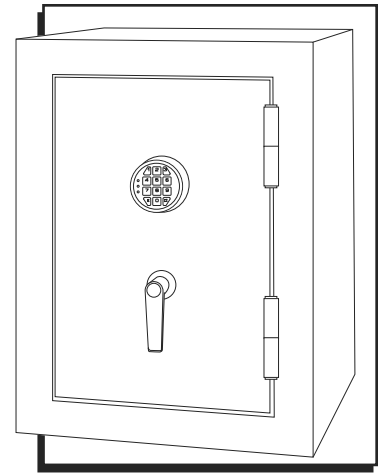

## TORNILLERÍA INCLUIDA

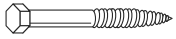

2 Tornillos Tirafondo  
de 70 mm



2 Rondanas



2 Taquetes de Plástico  
de 40 mm

## USO



**¡IMPORTANTE!** Anote el número de serie de la etiqueta que se encuentra en la parte posterior de la caja fuerte.

Mantenga las llaves y la combinación en un lugar seguro, lejos del alcance de los niños.

No guarde la llave de repuesto, la combinación o este documento en la caja fuerte.



**¡ADVERTENCIA!** Mantenga la caja cerrada todo el tiempo que no esté en uso. Los niños pueden quedar encerrados accidentalmente adentro.

No mueva esta caja fuerte utilizando la manija. La manija solo debe usarse para abrir y cerrar la puerta.

No almacene aparatos electrónicos, discos de computadora, materiales audiovisuales o negativos de fotografías en esta caja fuerte. Este material no resistirá la temperatura interior evaluada. Estos materiales se podrían dañar o destruir.

## INSTALACIÓN DE LA BATERÍA

Primero, instale la batería. Cuando la batería está baja y usted presiona un botón del teclado, una luz roja se encenderá para avisarle que está baja.



**NOTA:** Cuando cambie la batería sostenga siempre la tapa de la conexión de la batería mientras la desconecta o conecta. No jale los cables. Si lo hace, podría desconectar la fuente de energía de la cerradura.

1. Para cambiar la batería, retire la cubierta presionando la pestaña y girando la cubierta. (Vea Diagrama 1)

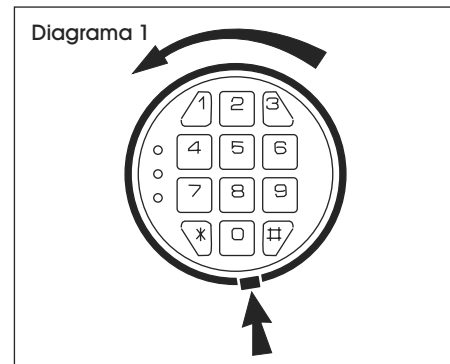

2. Reemplace la batería usada y vuelva a colocar la cubierta en su lugar. Utiliza una batería alcalina de 9V.

## CERRADURA ELECTRÓNICA

1. Después de instalar la batería y para abrir la cerradura electrónica por primera vez, presione los siguientes números o símbolos del teclado electrónico en este orden: 1-5-9-#. Estos números están preconfigurados.



**NOTA:** Cambie el código de acceso después de abrir la caja fuerte lo antes posible para garantizar la seguridad adecuada.

2. Después de haber ingresado el código de fábrica, deberá girar la manija en el sentido de las manecillas del reloj para abrir la puerta. Tendrá cinco segundos para girar la manija antes de que el mecanismo de bloqueo se active.

## INGRESAR EL CÓDIGO DE SEGURIDAD

1. Después de abrir la caja fuerte electrónica (con el código de fábrica 1-5-9-#), localice el pequeño botón rojo en el interior de puerta (cercano a la bisagra).
2. Presione y suelte el botón rojo; la caja fuerte emitirá un sonido. La luz amarilla en la placa frontal se activará y se mantendrá encendida durante un periodo de tiempo suficiente para ingresar su código. Solo podrá ingresar el código mientras la luz amarilla está encendida.
3. Con la puerta abierta y la luz amarilla encendida, ingrese el nuevo código de seguridad, el cual puede ser de tres a ocho dígitos; y confirme el nuevo código presionando el símbolo "\*" en el teclado electrónico. Antes de cerrar la puerta, intente con el nuevo código de seguridad y verifique que la cerradura libere la manija para que pueda girarla y los pasadores se retraigan.

 **NOTA: NO cierre la puerta hasta CONFIRMAR que el nuevo código de seguridad se ingresó correctamente.**

4. Si el código no funciona, siga de nuevo los pasos 1-3. Si el código funciona correctamente, anote la combinación en un lugar seguro, no adentro de la caja fuerte, lejos del alcance de los niños. Luego cierre y bloquee la caja fuerte.
5. Cuando abra la caja de seguridad en el futuro, ingrese el código de seguridad que registró y enseguida el símbolo de "#".
6. Si ingresa el código de seguridad incorrecto tres veces, tendrá un bloqueo automático por 20 segundos antes de que intente el código de nuevo. La caja fuerte emitirá un sonido continuo (si el sonido está encendido) durante el tiempo de bloqueo.
7. Si ingresa el código de seguridad incorrecto otras tres veces, habrá un bloqueo de cinco minutos antes de que pueda intentar el código de nuevo. La caja fuerte emitirá un sonido continuo (si el sonido está encendido) durante el tiempo de bloqueo.

## CERRAR LA CAJA FUERTE

Para bloquear la caja fuerte, cierre la puerta y gire la manija en el sentido contrario a las manecillas del reloj hasta que tope. Si no gira la manija hasta topar, el mecanismo de cierre no la bloqueará.

 **NOTA: Ya que el mecanismo de bloqueo se desactiva de tres a seis segundos después de ingresar la combinación, espere al menos seis segundos después de ingresar la combinación para bloquear la caja fuerte.**

## ENCENDER O APAGAR EL SONIDO DEL TECLADO

Puede apagar el sonido del teclado ingresando el código \*-6-3-3.

Para encender el sonido, ingrese el código \*-6-6.

## SELECCIONAR UN LUGAR

1. La caja fuerte debe instalarse en el piso. Para óptima seguridad y protección, la caja debe instalarse junto a una pared lateral con poco espacio a cada lado de ella y en una área seca y segura.
2. La caja debe quedar plana contra la pared y el piso. Retire el zoclo si es necesario.



**¡PRECAUCIÓN!** Los niños no deben jugar alrededor de o con la caja fuerte en ningún momento.

## ASEGURAR LA CAJA FUERTE



**¡PRECAUCIÓN!** La caja fuerte se debe fijar al piso. Utilice la tornillería incluida o consulte a Servicio a Clientes de Uline al 800-295-5510 sobre la tornillería de fijación apropiada para su superficie de instalación en particular.



**¡PRECAUCIÓN!** La caja fuerte se debe instalar en el piso. De lo contrario, arriesga la seguridad y protección del artículo.

1. Para asegurarla al piso, taladre unos orificios piloto a través del aislante contra incendios en el piso de la caja. Primero, coloque la caja en la ubicación deseada. Levante la alfombra inferior para encontrar las dos ubicaciones marcadas en el aislante del piso. Taladre los orificios a través del aislante utilizando el mismo diámetro que el diámetro de la tornillería de instalación que esté utilizando.



**¡IMPORTANTE!** Los anclajes deben llenar completamente el orificio que taladró en el aislante. (Vea Diagrama 2) Debe colocar los anclajes después de taladrar los orificios. De lo contrario, anulará la resistencia al fuego.

Diagrama 2

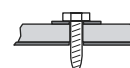

## CONTINUACIÓN DE USO

2. Utilice estos orificios para anclar la caja fuerte al piso. Taladre en el piso el diámetro y la profundidad adecuadas de los orificios piloto dependiendo del tipo de tornillería que vaya a usar y el tipo de superficie de su piso. (Vea Diagrama 3)

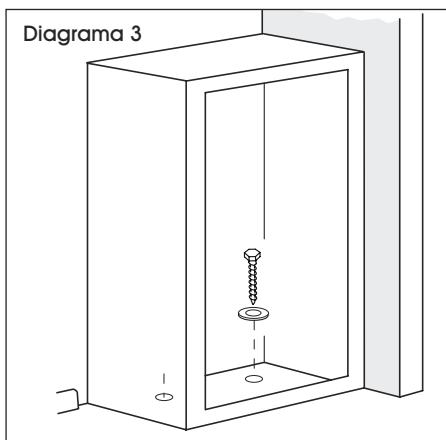

3. Asegure la caja con anclajes y coloque de nuevo la alfombra.

## LLAVE DE REPUESTO

Se incluye una llave de repuesto en caso de que olvide o pierda su código de seguridad. Para abrir la caja fuerte utilizando la llave de repuesto, siga los pasos a continuación:

1. Retire la cubierta presionando la pestaña y girando la cubierta. La cerradura puede colgarse del cable de conexión mientras desbloquea la caja fuerte. (Vea Diagrama 4)

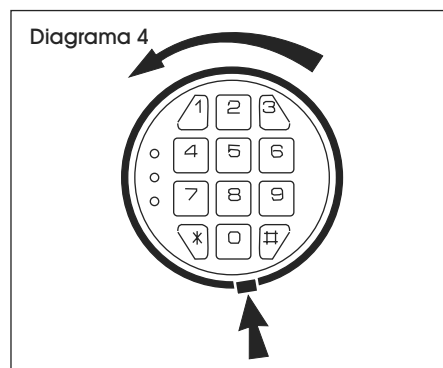

2. Inserte la llave en el orificio y gire 1/4 de vuelta en el sentido de las manecillas del reloj (hasta que tope) para desbloquear la caja fuerte. Gire la manija y abra la puerta.
3. Mantenga la puerta abierta hasta que haya ingresado un nuevo código de seguridad. Antes de ingresar un nuevo código, retire la llave y vuelva a colocar la cubierta en su lugar.
4. Ingrese el nuevo código de seguridad siguiendo las instrucciones de la página 5.

**ULINE**

800-295-5510  
uline.mx

**ULINE** H-8939

# COFFRE-FORT DE PLANCHER CLASSÉ RÉSISTANT AU FEU

1-800-295-5510

uline.ca

## OUTILS REQUIS



Perceuse

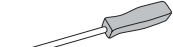

Tournevis cruciforme

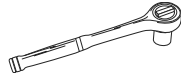

Clé à douille de 17 mm



Mèche de perceuse  
de 7/16 po

## MATÉRIEL D'INSTALLATION INCLUS

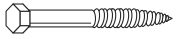

Tirefond de 70 mm x 2



Rondelle x 2



Ancrage en plastique  
de 40 mm x 2

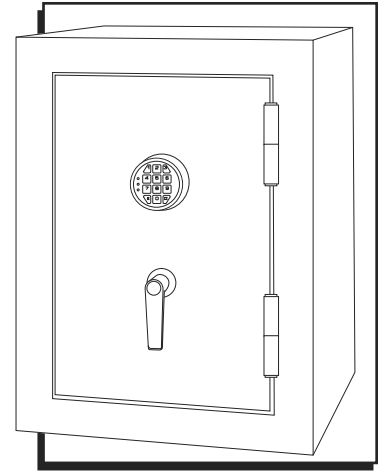

## UTILISATION



**IMPORTANT!** Notez le numéro de série figurant sur l'étiquette située au dos du coffre-fort.

Gardez les clés et la combinaison dans un endroit sûr, en dehors de la portée des enfants.

Il ne faut pas ranger la clé de secours, la combinaison et ce document dans le coffre-fort.



**AVERTISSEMENT!** Gardez le coffre-fort fermé et verrouillé en tout temps lorsque vous ne vous en servez pas. Les enfants pourraient par mégarde se retrouver enfermés à l'intérieur.

Ne déplacez pas le coffre-fort par la poignée. Elle sert uniquement à ouvrir et fermer la porte du coffre-fort.

N'entreposez pas de disquettes, ni de négatifs photo, ni de médias électroniques ou audiovisuels dans le coffre-fort. Ce matériel ne pourra pas supporter la température interne nominale du coffre-fort. Il se pourrait donc qu'il soit endommagé ou détruit.

## INSTALLATION DE LA PILE

L'utilisateur doit premièrement installer la pile. Lorsque la pile est faible et que vous appuyez sur l'un des boutons du clavier, une lumière rouge vous signale que la pile est faible.



**REMARQUE :** Lors du changement de la pile, tenez toujours le capuchon de connexion quand vous déconnectez et réinstallez la pile. Ne tirez pas sur les fils électriques. Cela pourrait couper le courant menant à la serrure.

1. Pour remplacer la pile, retirez le couvercle en appuyant sur la languette et en tournant le couvercle. (Voir Figure 1)

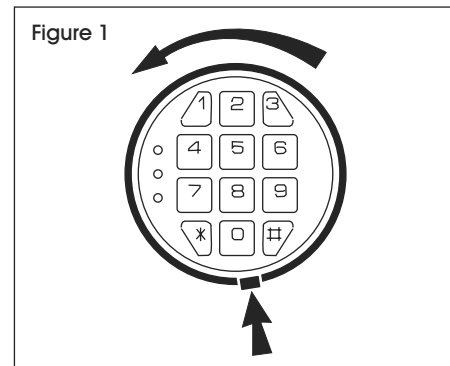

2. Remplacez la pile usée et revissez le couvercle à sa place. Utilisez une pile alcaline de 9 V.

## SERRURE ÉLECTRONIQUE

1. Pour ouvrir la serrure électronique pour la première fois après l'installation de la pile, saisissez les chiffres/symboles suivants sur le clavier électronique dans l'ordre qui suit : 1-5-9-#. Ces chiffres sont pré-réglés.



**REMARQUE :** Changez le code d'entrée le plus tôt possible après l'ouverture du coffre-fort afin d'assurer des mesures de sécurité appropriées.

2. Après avoir entré le code d'usine, tournez la poignée dans le sens horaire pour ouvrir la porte. Vous disposez de cinq secondes pour tourner la poignée avant que le mécanisme de verrouillage se réactive.

## ENTRER LE CODE DE SÉCURITÉ

1. Après avoir ouvert le coffre-fort électronique (au moyen du code d'usine pré-réglé 1-5-9-#), repérez le petit bouton rouge à l'intérieur de la porte (près de la charnière).
2. Appuyez sur le petit bouton rouge et relâchez-le; vous entendrez alors un signal sonore. La lumière jaune sur la plaque frontale s'allume et reste active un certain temps pour vous permettre d'entrer le code. Le code ne peut être entré que lorsque la lumière jaune est allumée.
3. Avec la porte ouverte et la lumière jaune allumée, entrez votre code de sécurité personnel qui peut comprendre de trois à huit chiffres, et confirmez le nouveau code en appuyant sur le symbole « \* » du clavier électronique. Avant de refermer la porte, essayez le nouveau code de sécurité pour vous assurer que la serrure libère bien la poignée vous permettant ainsi de la tourner et de faire rentrer les pènes.



**REMARQUE :** Ne fermez PAS la porte avant d'avoir CONFIRMÉ que le code de sécurité a été correctement entré.

4. Si le code ne fonctionne pas, procédez de nouveau aux étapes 1 à 3. S'il est bon, notez et gardez la combinaison dans un endroit sûr, en dehors de la portée des enfants, mais surtout pas à l'intérieur du coffre-fort. Fermez et verrouillez le coffre-fort.
5. Lorsque vous ouvrirez le coffre-fort plus tard, saisissez le code de sécurité qui a été établi par l'utilisateur suivi par le symbole « # ».
6. Si vous entrez le code incorrectement trois fois, un blocage automatique s'active pendant 20 secondes avant de pouvoir réessayer votre code. Le coffre-fort continuera d'émettre un signal sonore (si le son est activé) durant la durée du blocage.
7. Si vous entrez le code incorrectement trois autres fois, le blocage sera de 5 minutes avant de pouvoir réessayer votre code. Le coffre-fort continuera d'émettre un signal sonore (si le son est activé) durant la durée du blocage.

## VERROUILLER LE COFFRE-FORT

Pour verrouiller le coffre-fort, fermez la porte et tournez la poignée dans le sens antihoraire jusqu'à ce qu'elle s'arrête. Si la poignée n'est pas tournée jusqu'au bout, le mécanisme de verrouillage ne fonctionnera pas.



**REMARQUE :** Comme le mécanisme de verrouillage est désactivé pendant environ trois à six secondes après avoir entré la combinaison, veuillez attendre au moins six secondes à partir du moment où la combinaison a été entrée pour verrouiller le coffre-fort.

## ÉTEINDRE/ALLUMER LE SON DU CLAVIER

Vous pouvez éteindre le son du clavier en entrant le code \*-6-3-3.

Pour allumer le son, entrez le code \*-6-6.

## CHOISIR L'EMPLACEMENT

1. Le coffre-fort doit être fixé au plancher. Pour une sûreté et sécurité optimales, le coffre-fort doit être installé contre le mur avec très peu d'espace de chaque côté, et dans un lieu sûr, isolé et sec.
2. Le coffre-fort doit reposer à plat contre le mur et le plancher. Retirez la plinthe si nécessaire.



**MISE EN GARDE!** Les enfants ne doivent en aucun cas jouer avec ou à proximité du coffre-fort.

## ANCRER LE COFFRE-FORT



**MISE EN GARDE!** Le coffre-fort doit être ancré au plancher. Utilisez le matériel d'installation fourni ou contactez le Service à la clientèle de Uline au 1 800 295-5510 pour obtenir le matériel de fixation d'après le type de surfaces spécifique à vos besoins.



**MISE EN GARDE!** Le coffre-fort doit être fixé au plancher. Le manquement à cette consigne compromettra la sûreté et la sécurité du coffre-fort.

1. Pour ancrer votre coffre-fort au plancher, il est nécessaire d'abord de percer les avant-trous à travers l'isolation ignifuge dans le fond du coffre-fort. Placez premièrement le coffre-fort à l'endroit voulu. Soulevez la moquette qui se trouve au fond afin de repérer les deux trous marqués sur l'isolation ignifuge. Percez des trous à travers l'isolation en utilisant une mèche de même diamètre que celui du matériel d'installation.



**IMPORTANT!** Le matériel de fixation doit complètement recouvrir les trous qui ont été percés dans l'isolation. (Voir Figure 2) Utilisez le matériel de fixation après avoir percé les trous. Le manquement à cette consigne entraînera une annulation de la cote de résistance au feu.

Figure 2

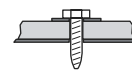



## UTILISATION SUITE

2. Utilisez ces trous pour fixer le coffre-fort au plancher. Percez les avant-trous d'après la profondeur et le diamètre appropriés du matériel d'installation utilisé et du type de surface du plancher. (Voir Figure 3)

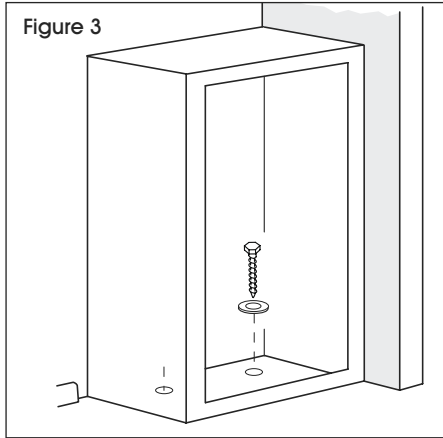

3. Ancrez le coffre-fort au moyen du matériel de fixation et remettez la moquette à sa place.

## CLÉ DE SECOURS

Une clé de secours a été fournie au cas où vous oublieriez ou égareriez le code de sécurité. Pour ouvrir le coffre-fort avec la clé de secours, suivez les étapes indiquées ci-dessous :

1. Enlevez le couvercle en appuyant sur la languette et en tournant le couvercle. La serrure peut rester suspendue par le câble de connexion pendant que vous ouvrez le coffre-fort. (Voir Figure 4)

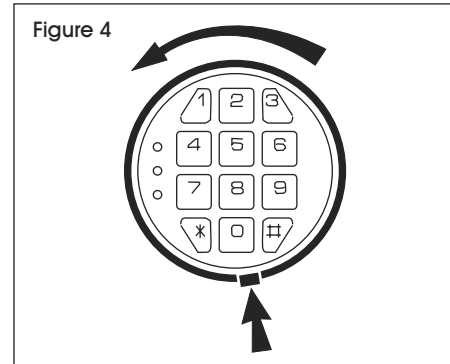

2. Insérez et tournez la clé dans le trou dans le sens horaire d'un quart de tour (jusqu'à ce qu'elle s'arrête) pour déverrouiller le coffre-fort. Tournez la poignée et ouvrez la porte.
3. Laissez la porte ouverte tant que vous n'avez pas entré un nouveau code de sécurité. Avant d'entrer un nouveau code de sécurité, retirez la clé et revissez le couvercle à sa place.
4. Entrez le nouveau code de sécurité en suivant les instructions à la page 8.

**ULINE**

1-800-295-5510  
uline.ca