

ULINE H-9637

96" CABINET WORKSTATION

1-800-295-5510
 uline.com

TOOLS NEEDED

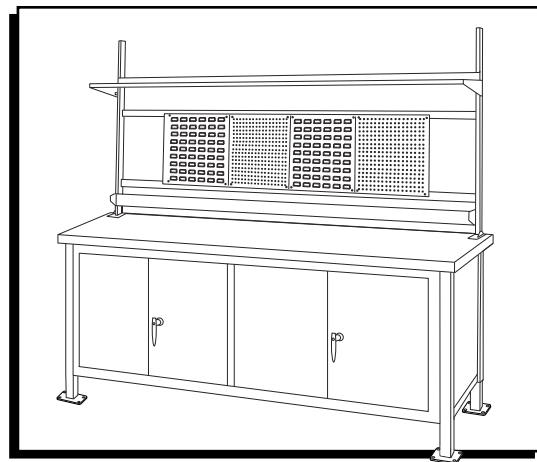
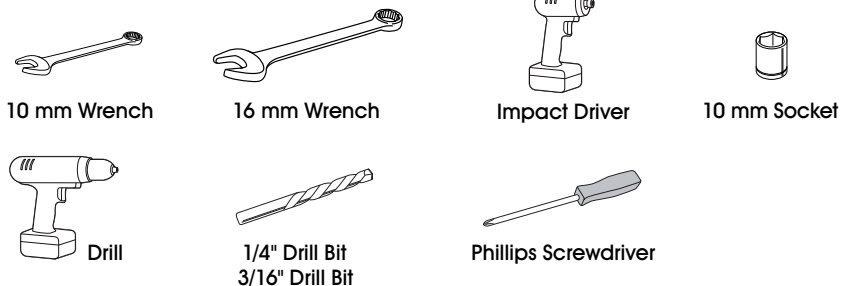

PARTS

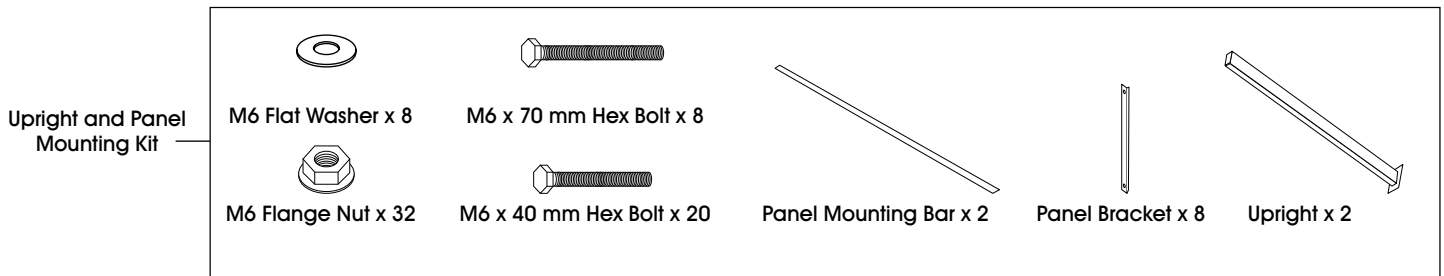
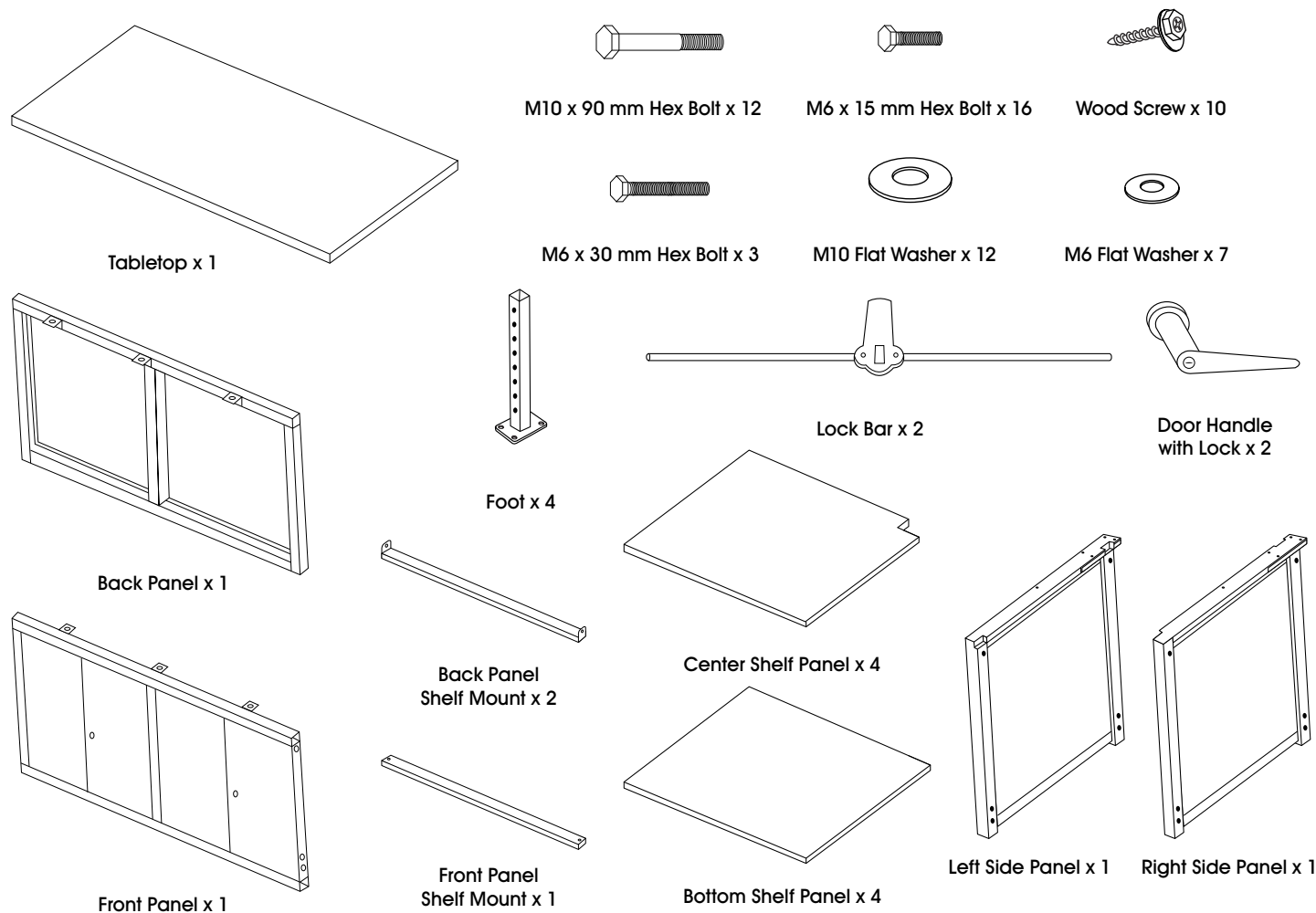

ASSEMBLY

 **NOTE:** Panels will be upside down for first part of assembly.

1. Align front, back and side panels. (See Figure 1)
2. Using a 16 mm wrench, attach side panels to front and back panels at each corner, inserting one M10 x 90 mm bolt and one M10 flat washer into threaded nuts. (See Figure 1)

 **NOTE:** Do not fully tighten bolts.

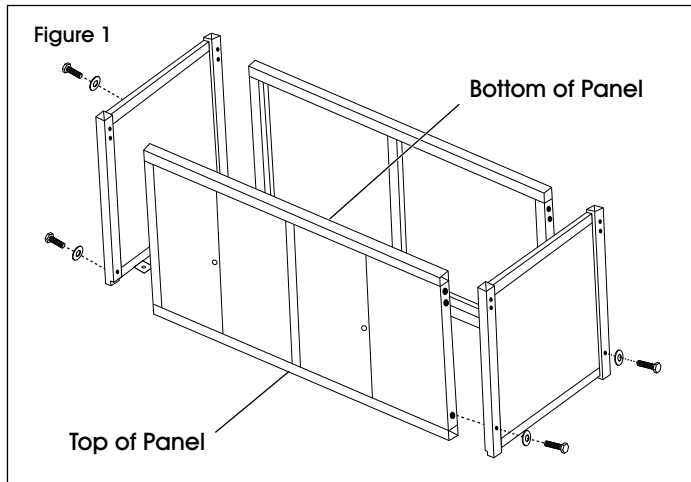

3. Insert feet into side panels at desired height. Using a 16 mm wrench, attach feet to side, front and back panels with two M10 x 90 mm bolts and two M10 flat washers per corner. (See Figure 2)

 **NOTE:** Top adds approximately 2" to total height of unit.

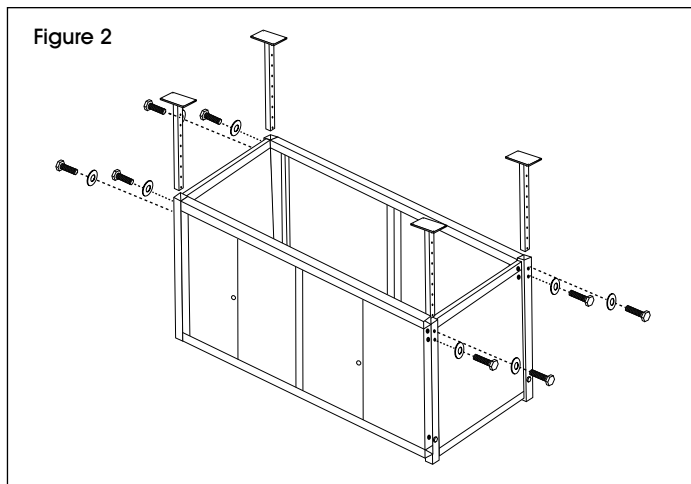

4. Flip workbench upright and tighten all bolts with a 16 mm wrench.
5. Center shelf has three height options. Choose preferred height. Using a 10 mm wrench, attach back panel shelf mounts to back panel on each end by inserting one M6 x 15 mm hex bolt and one M6 flat washer into threaded nut. (See Figure 3)

 **NOTE:** Do not install front panel shelf mount.

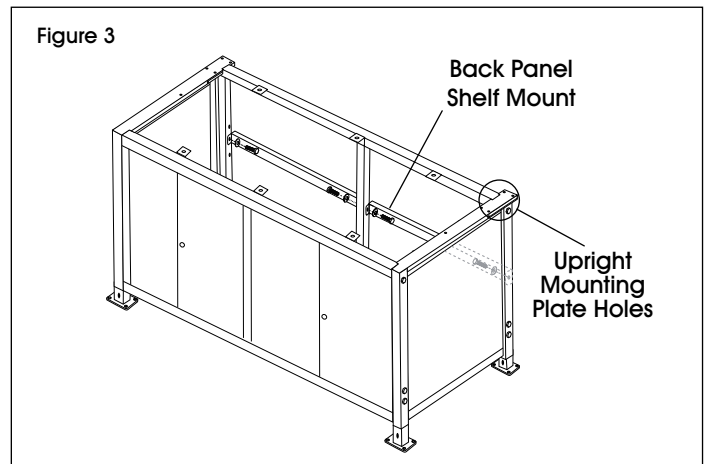

6. Carefully place and center tabletop onto workstation. Using the upright mounting plate holes as a template, drill pilot holes into tabletop from below about 1/2" to 3/4" deep with a 3/16" drill bit.

 **NOTE:** These holes are drilled to allow mounting of uprights in step 13.

7. Flip workstation top upside down. Using a 1/4" drill bit, drill eight holes completely through tabletop in previously drilled pilot hole locations. (See Figure 4)

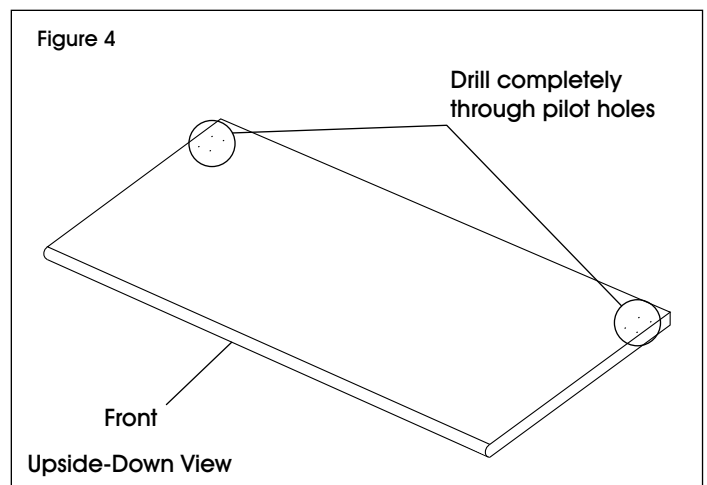

ASSEMBLY CONTINUED

8. Fasten tabletop to mounting plates with six wood screws using an impact driver and 10 mm socket. (See Figure 5)

 **NOTE:** For additional security, attach two remaining wood screws to side panel mounting plate. (See Figure 5)

9. Using a 10 mm wrench, attach front panel shelf mount to front panel on each end and in center by inserting one M6 x 30 mm hex bolt and one M6 flat washer into threaded nut. (See Figure 5)

 **NOTE:** Place at same height as back panel shelf mount.

 **NOTE:** Workbench shown without tabletop.

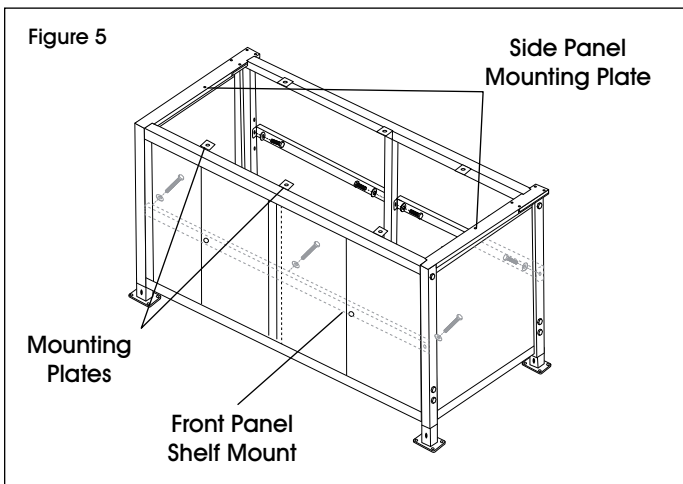

10. Insert the bottom shelf panels. They should sit on the lower shelf lip. (See Figure 6)

11. Insert the center shelf panels with the cut sections facing the back left, back right and center corners of the cabinet. (See Figure 6)

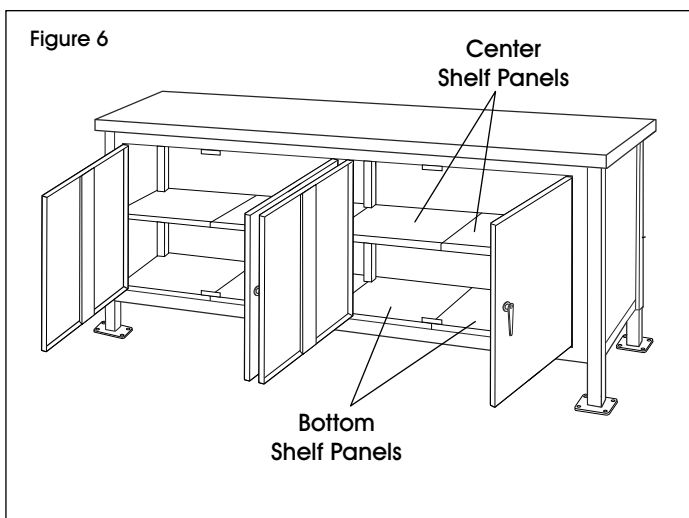

12. Disassemble door handle. Reassemble door handle with lock bar. Repeat for other door. (See Figure 7)

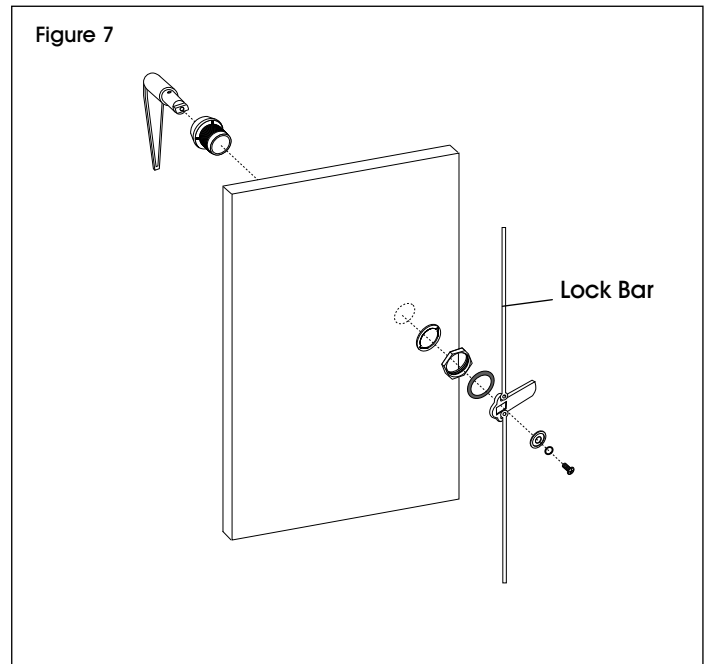

13. Position upright on back corner of tabletop. The upright mounting plate should be positioned directly over the previously drilled holes. Insert four M6 x 70 mm bolts and M6 washers through uprights, tabletop and workstation frame. Using 10 mm wrench, secure with M6 flange nuts on underside of table. Repeat for additional upright. (See Figure 8)

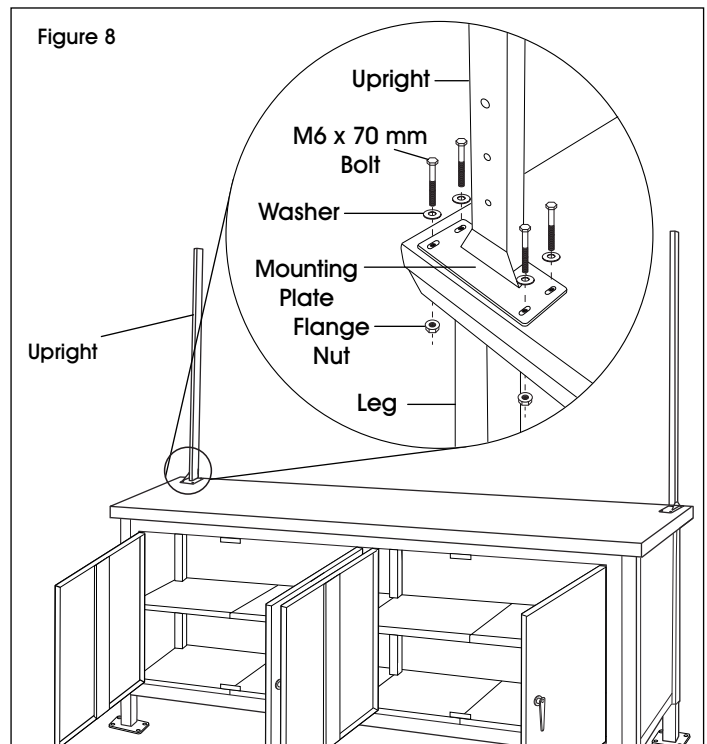

OPTIONAL ACCESSORIES

CUSTOMIZE YOUR WORKSTATION

 **NOTE:** The following products are optional accessories. Mounting hardware is included with each accessory.

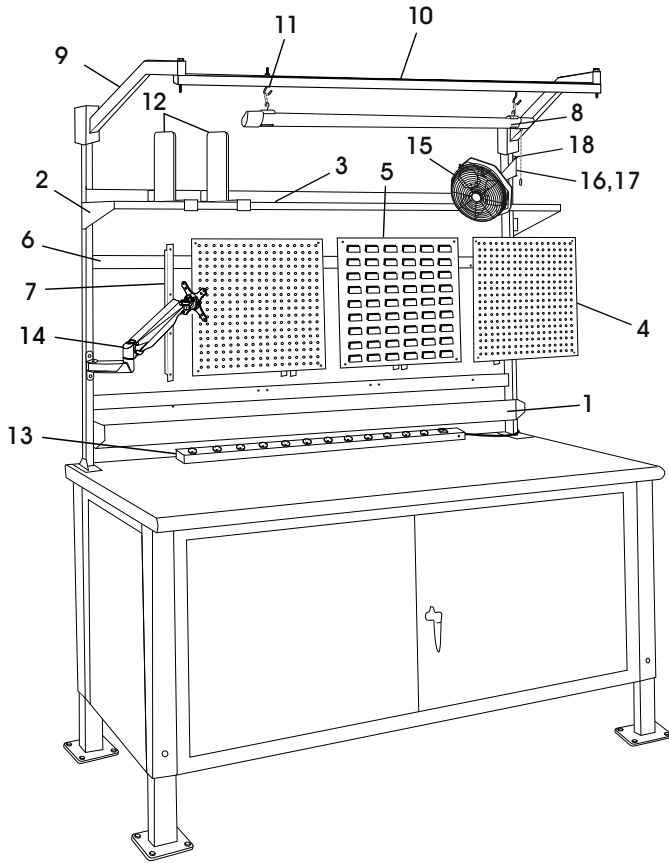

#	DESCRIPTION	QTY.
1	Bin Rail	1
2	Shelf Bracket	2
3	Shelf	1
4	Pegboard Panel	2
5	Louvered Panel	1
6	Panel Mounting Bar	2
7	Panel Bracket	6
8	LED Shop Light	1
9	Light Bracket	2
10	Light Steel Beam	1
11	"S" Hooks	*
12	Shelf Divider	*
13	Tabletop Power Strip	1
14	Monitor Arm	1
15	Fan	1
16	6" Fan Mounting Bracket	1
17	10" Fan Mounting Bracket	1
18	Fan Upright Mounting Bracket	1

* Quantity varies according to accessories purchased.

BIN RAIL ASSEMBLY

1. Line up bin rail (1) with uprights at desired height.
2. Secure bin rail to uprights with four 1½" bolts and M6 flange nuts. (See Figure 9)

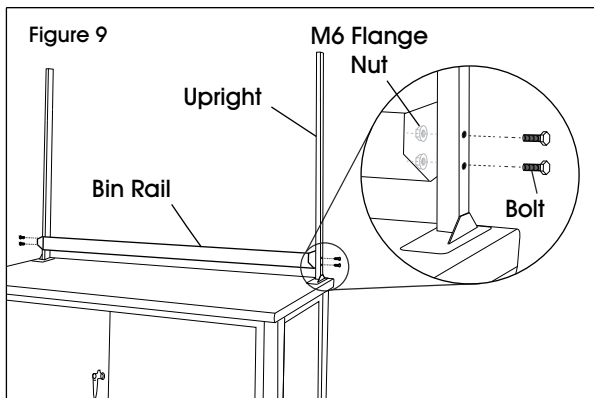

SHELF ASSEMBLY

1. Line up shelf brackets (2) with uprights at desired height.
2. Secure shelf brackets to uprights with four 1½" bolts and M6 flange nuts. (See Figure 10)

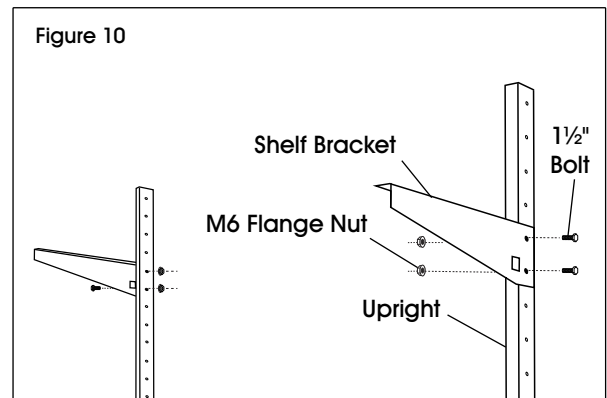

OPTIONAL ACCESSORIES CONTINUED

- Place shelf (3) on brackets. Secure shelf to brackets with four 5/8" bolts and M6 flange nuts. (See Figure 11)

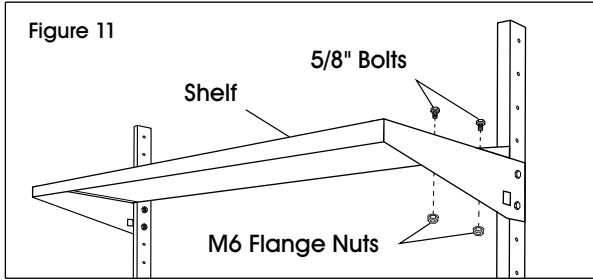

PEGBOARD AND LOUVERED PANEL ASSEMBLY

- Position panel mounting bars (6) at desired height on the uprights. There should be eight open holes on the upright between the top and bottom bar to allow for panel mounting. Secure bars to upright with four M6 x 40 mm bolts. (See Figure 12)



NOTE: The holes on the face of the mounting bars should be facing front of workstation.

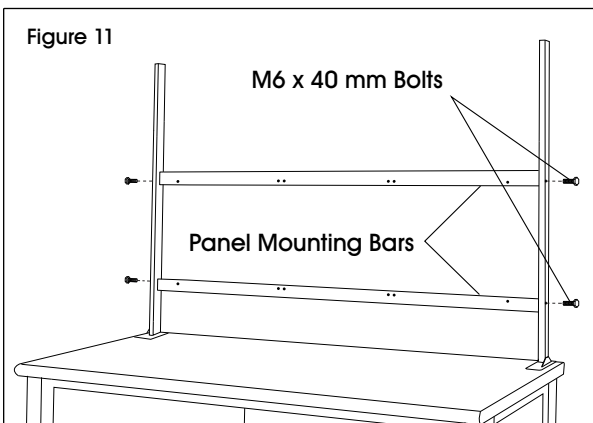

- Attach panel brackets (7) to pegboard panel (4) or louvered panel (5). Line up holes on bracket with the four holes on the ends of the panels. Attach four M6 x 15 mm bolts and M6 flange nuts on the center holes only. (See Figure 13)

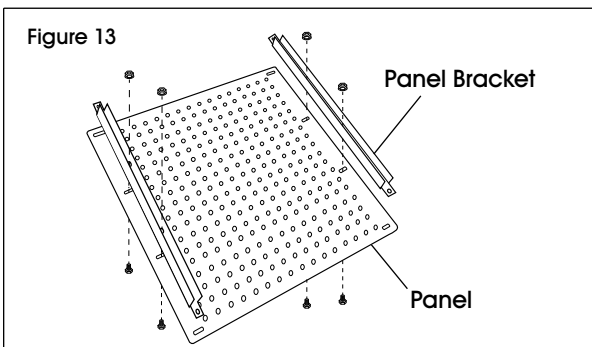

- Install panels (4 and/or 5) to the mounting bars (6). Line up holes on the top and bottom of the panel with the holes in the bar. Secure using four M6 x 40 mm bolts and M6 flange nuts. (See Figure 14)

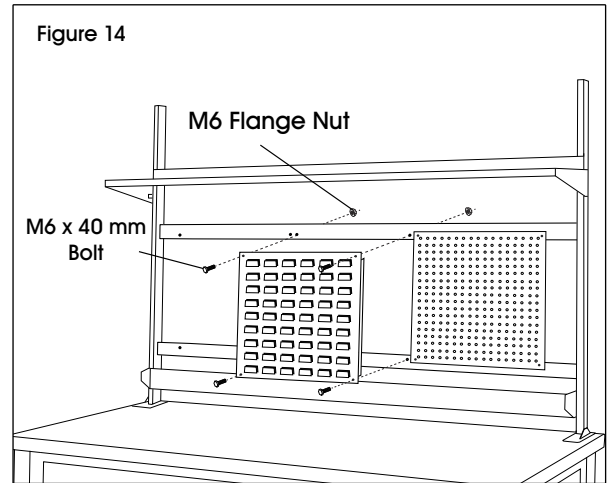

- Repeat for additional panels. The 96" workstation holds up to four panels.
- Assembly is complete. (See Figure 15)

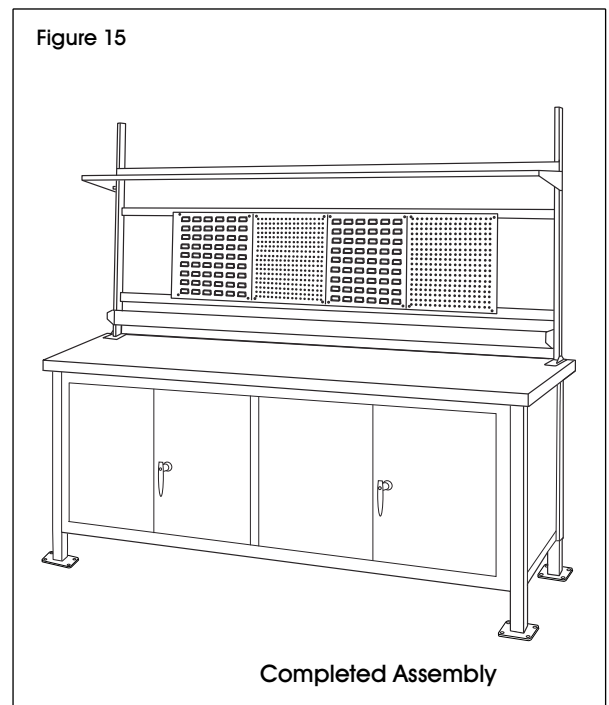

OPTIONAL ACCESSORIES CONTINUED

LIGHT KIT ASSEMBLY

1. Line up light brackets (9) with uprights at desired height.
2. Secure light brackets to uprights with four 2" bolts and M6 flange nuts. (See Figure 16)

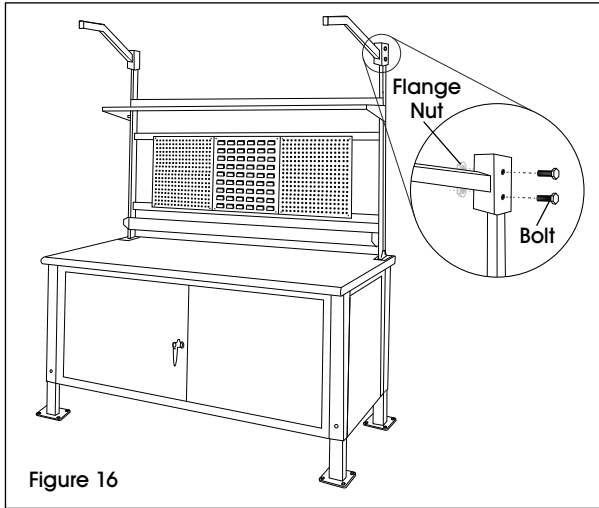

3. Place light steel beam (10) at desired depth underneath brackets. Fasten to brackets (9) with two 4³/₄" bolts and M6 flange nuts. (See Figure 17)

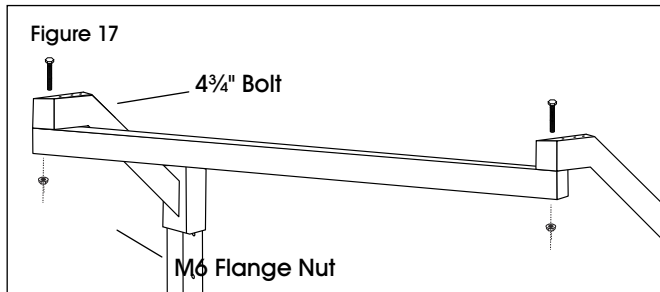

4. Place two "S" hooks (11) at desired mounting points along the steel beam and secure with two M6 flange nuts. (See Figure 18)

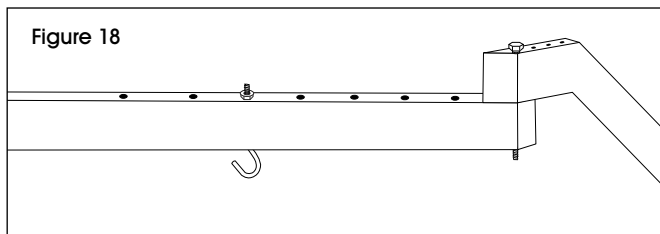

5. Attach hanging chains to LED shop light (8) and mount to "S" hooks. (See Figure 19)

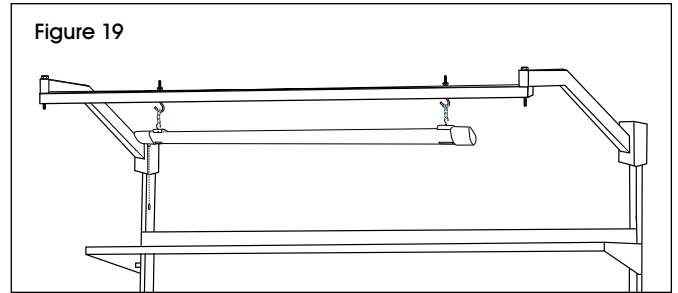

SHELF DIVIDER ASSEMBLY

1. Line up front "C" channel of divider (12) with front lip of top shelf. Insert divider into front lip at angle. Once in place, allow divider to drop and magnetize to back shelf lip. (See Figure 20)

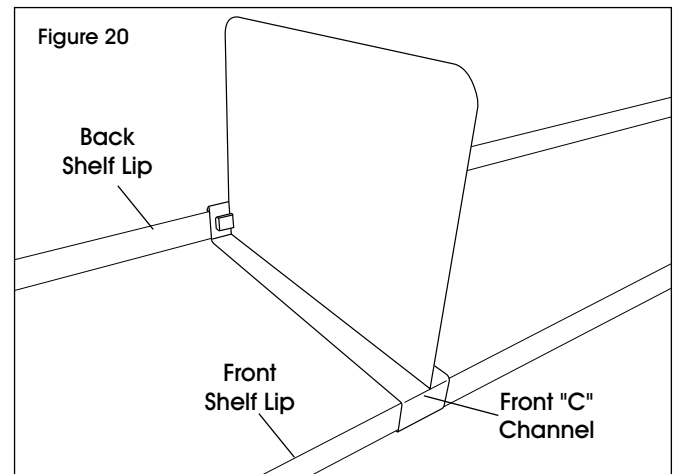

OPTIONAL ACCESSORIES CONTINUED

TABLETOP POWER STRIP ASSEMBLY

1. Choose desired location for power strip. Place two supplied mounting clips roughly 32" apart (clip side up). Using an electric drill, fasten to tabletop with two supplied wood screws. (See Figure 21)

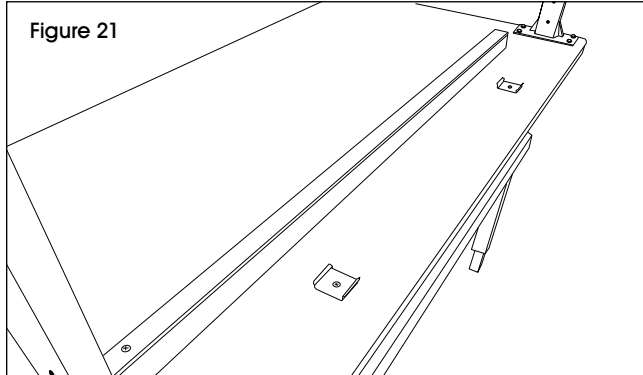

2. Secure power strip (13) by snapping into the mounting clips. (See Figure 22)

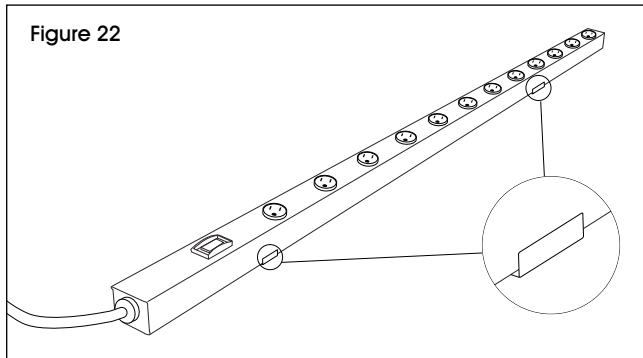

MONITOR ARM ASSEMBLY

1. Line up monitor arm (14) mounting bracket with uprights at desired height.
2. Secure monitor arm mounting bracket to uprights with two M6 x 35 mm or M6 x 50 mm Allen head bolts, two small flat washers and two hex nuts using an Allen wrench and 10 mm wrench. (See Figure 23)

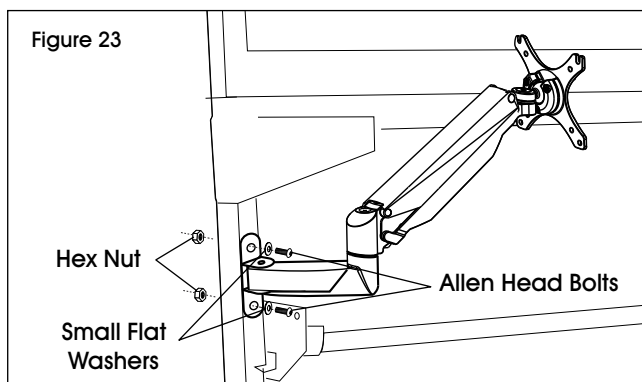

ATTACHING MONITOR

NOTE: Make sure monitor has a VESA hole pattern of 100 x 100 mm or 75 x 75 mm. (See Figure 24)

NOTE: If monitor is attached to a fixed base, remove monitor from base.

CAUTION! Be careful not to scratch screen during installation.

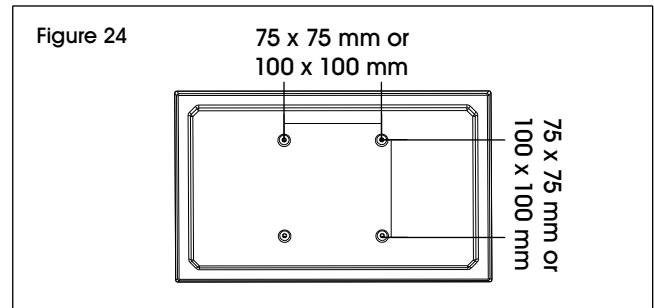

1. Easy-adjust monitor mount includes a built-in counterweight system for free-range motion. Arm in mount may need to be adjusted to allow monitor to stop at desired position. Attach monitor to plate. (See Figure 25)

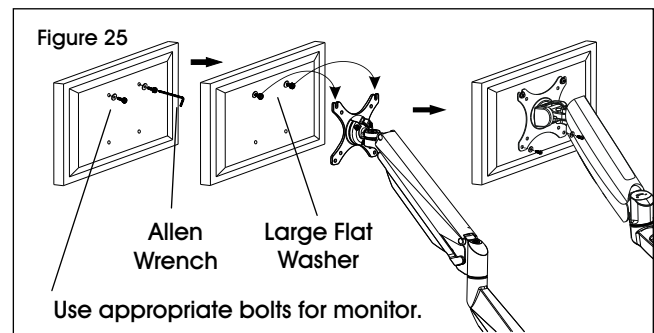

2. To adjust the counterweight, use 5 x 5 Allen wrench on screw above middle joint. Turn toward "-" if monitor raises up. Turn toward "+" if monitor lowers. Adjust until mount can be stopped at desired position. (See Figure 26)

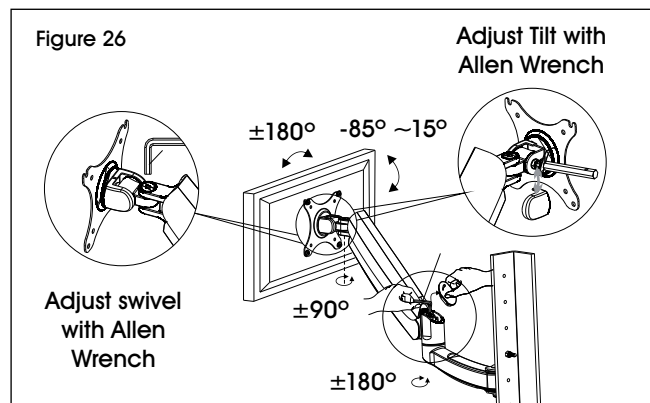

OPTIONAL ACCESSORIES CONTINUED

CABLE MANAGEMENT

1. To remove covers, use a Phillips screwdriver to unscrew the two screws securing covers to the monitor arm. This allows user to slide cables through covers. Once complete, re-secure the covers to the monitor arm using the Phillips screws. (See Figure 27)

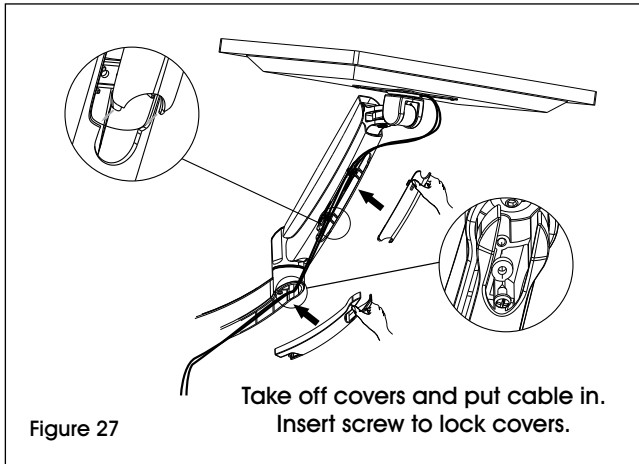

FAN ASSEMBLY

 **NOTE:** Fan (15) comes with 6" and 10" long bracket. Choose desired bracket based on application.

1. Slot 6" or 10" fan mounting bracket (16 or 17) between opening in fan upright mounting bracket (18). Align holes of each bracket and attach using two M6 x 12 mm hex bolts and two M6 flange nuts. (See Figure 28)

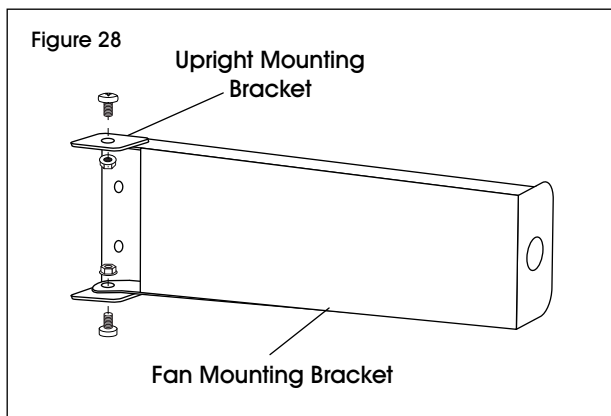

1. Align hole on the opposite end of fan mounting bracket to the hole on the crescent fan bracket. Attach using M12 x 20 mm hex bolt, M12 washer, M12 lock washer and M12 hex nut. (See Figure 29)

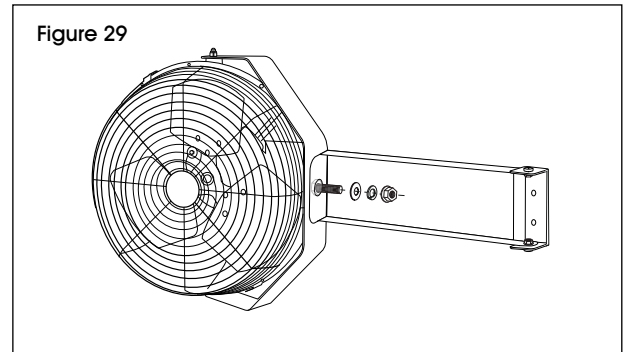

2. Align fan assembly with uprights at desired height.
3. Secure fan assembly to uprights with two M6 x 40 mm hex bolts and two M6 flange nuts. (See Figure 30)

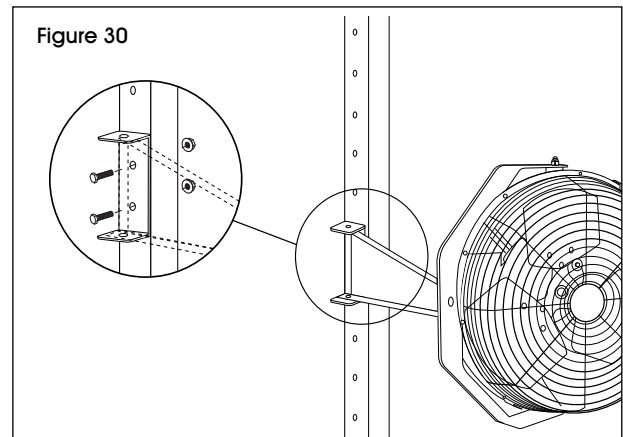

ULINE H-9637

ESTACIÓN DE TRABAJO CON GABINETE DE 96"

800-295-5510
uline.mx

HERRAMIENTAS NECESARIAS



Llave de 10 mm



Llave de 16 mm



Taladro de Impacto



Dado de 10 mm



Taladro



Broca de 1/4"
Broca de 3/16"

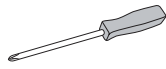

Desarmador de Cruz

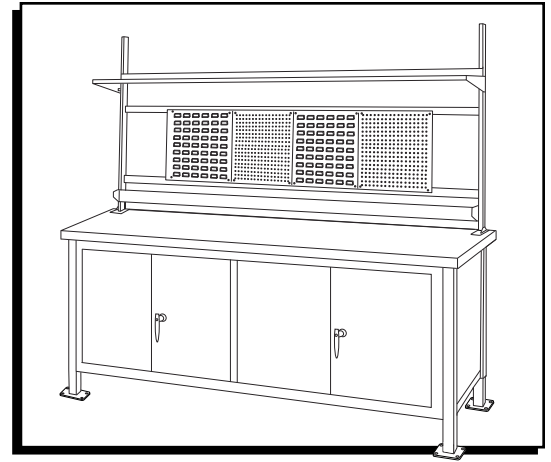

PARTES

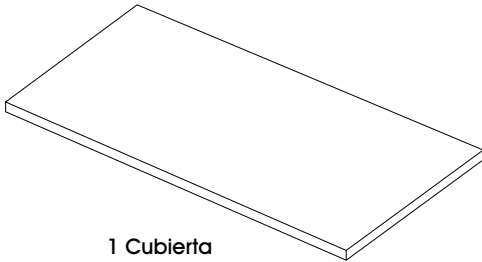

1 Cubierta

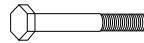

12 Pernos Hexagonales
M10 x 90 mm



16 Pernos Hexagonales
M6 x 15 mm



10 Tornillos
para Madera



3 Pernos Hexagonales
M6 x 30 mm



12 Rondanas Planas M10



7 Rondanas Planas M6

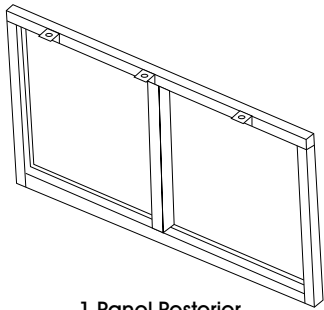

1 Panel Posterior

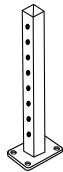

4 Patas

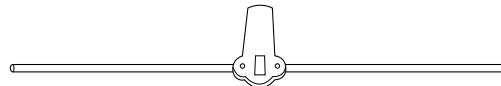

2 Barras de
Seguridad

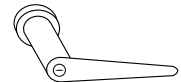

2 Asas para
Puerta con
Cerradura

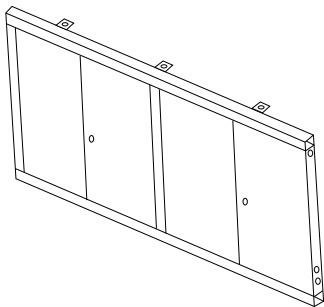

1 Panel Frontal

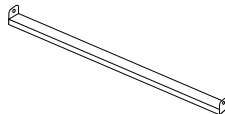

2 Montajes para
la Repisa del
Panel Posterior

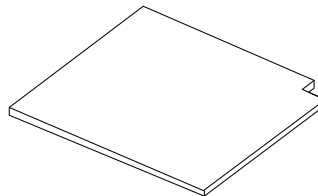

4 Paneles de Repisa
Central

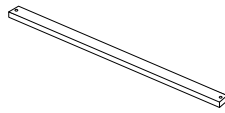

1 Montaje para la
Repisa del Panel Frontal

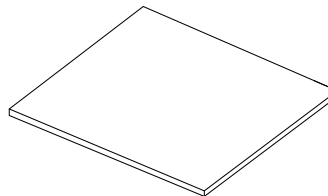

4 Paneles de
Repisa Inferior

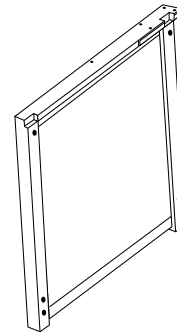

1 Panel Izquierdo

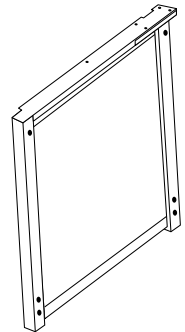

1 Panel Derecho

Kit de Instalación
de Postes y Panel



8 Rondanas
Planas M6



8 Pernos Hexagonales
M6 x 70 mm



32 Tuercas con
Reborde M6



20 Pernos Hexagonales
M6 x 40 mm

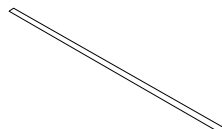

Barra para
Instalación de Panel



8 Soportes
para Panel

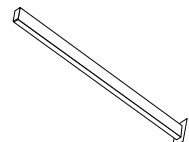

2 Postes

ENSAMBLE

NOTA: Los paneles estarán al revés durante la primera parte del ensamble.

1. Alinee los paneles frontal, posterior y laterales. (Vea Diagrama 1)
2. Utilizando una llave de 16 mm, una los paneles laterales a los paneles frontal y posterior en cada esquina, insertando un perno M10 x 90 mm y una rondana plana M10 en las tuercas roscadas. (Vea Diagrama 1)

NOTA: No apriete los pernos por completo.

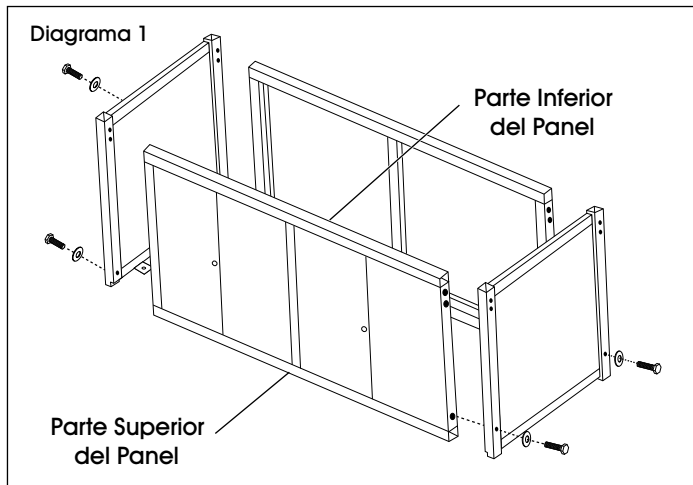

3. Inserte las patas en los paneles laterales a la altura deseada. Utilizando una llave de 16 mm, una las patas a los paneles laterales, frontal y posterior con dos pernos M10 X 90 mm y dos rondanas planas M10 por esquina. (Vea Diagrama 2)

NOTA: La cubierta añade aproximadamente 5 cm (2") a la altura total de la unidad.

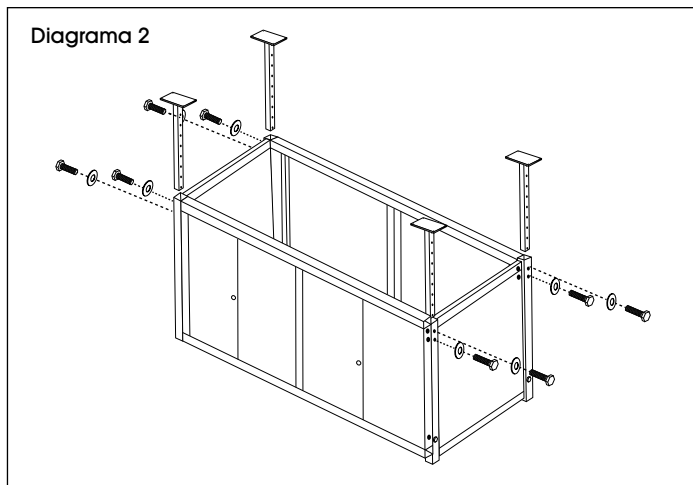

4. Voltee la estación de trabajo y apriete todos los pernos con una llave de 16 mm.
5. La repisa central tiene tres opciones de altura. Elija la altura preferida. Utilizando una llave de 10 mm, una los montajes para la repisa del panel posterior al panel posterior en cada extremo insertando un perno hexagonal M6 x 15 mm y una rondana plana M6 en una tuerca roscada. (Vea Diagrama 3)

NOTA: No instale el montaje para la repisa del panel frontal.

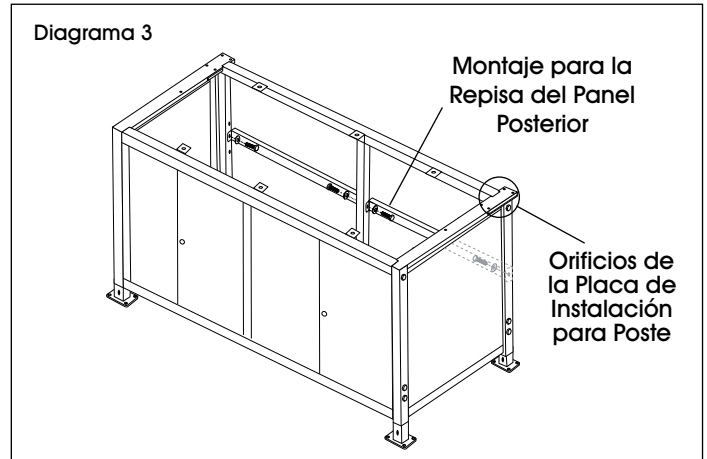

6. Coloque y centre la cubierta sobre la estación de trabajo con cuidado. Usando los orificios de la placa de instalación para poste como guía, perforo orificios guía debajo de la cubierta de 1/2" a 3/4" de profundidad con una broca de 3/16".

NOTA: Estos orificios se perforan para permitir la instalación de los postes en el paso 13.

7. Voltee la cubierta de la estación de trabajo boca abajo. Usando una broca de 1/4", perforo ocho orificios a través de la cubierta en las ubicaciones de orificios guías anteriormente perforados. (Vea Diagrama 4)

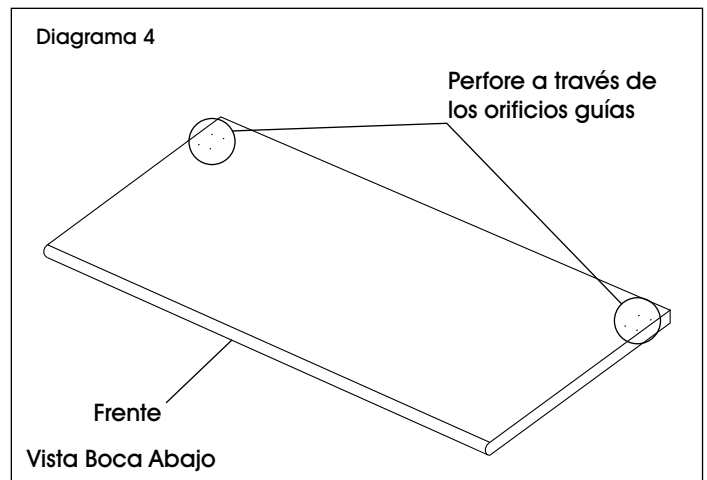

CONTINUACIÓN DEL ENSAMBLE

8. Fije la cubierta a las placas de instalación con seis tornillos de madera utilizando un taladro de impacto y un dado de 10 mm. (Vea Diagrama 5)

 **NOTA:** Para más seguridad, fije los dos tornillos para madera restantes a la placa de instalación para el panel lateral. (Vea Diagrama 5)

9. Utilizando una llave de 10 mm, una el montaje para la repisa del panel frontal al panel frontal en cada extremo y en el centro insertando un perno hexagonal M6 x 30 mm y una rondana plana M6 en una tuerca roscada. (Vea Diagrama 5)

 **NOTA:** Coloque a la misma altura del montaje para la repisa del panel posterior.

 **NOTA:** La estación de trabajo se muestra sin cubierta.

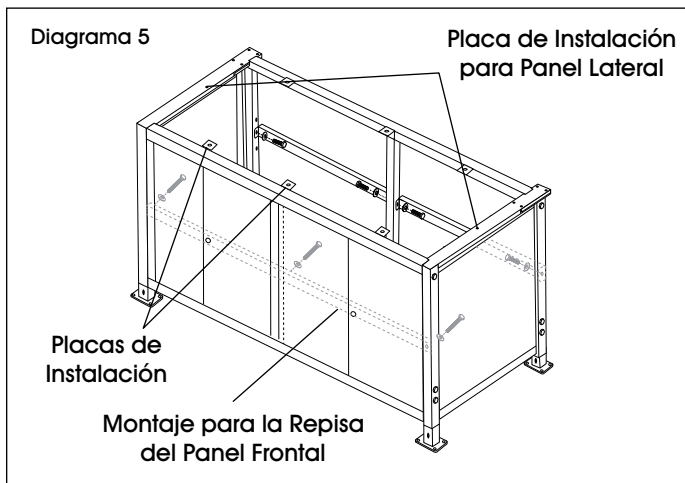

10. Inserte los paneles de repisa inferiores. Deben descansar sobre el borde de la repisa inferior. (Vea Diagrama 6)

11. Inserte los paneles de repisa centrales con las secciones cortadas hacia las esquinas izquierda posterior, derecha posterior y central del gabinete. (Vea Diagrama 6)

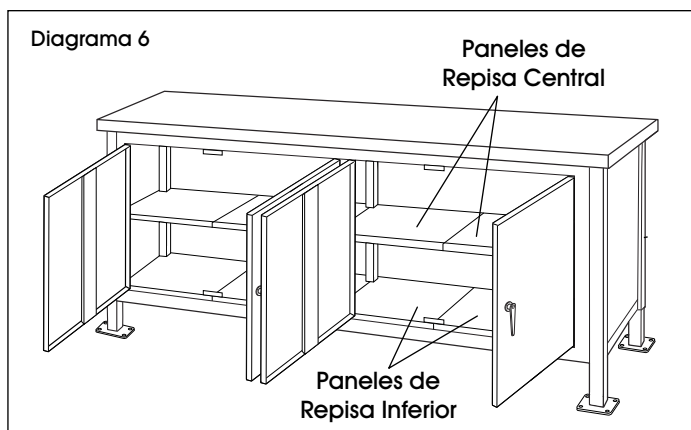

12. Desarme el asa de la puerta. Vuelva a ensamblar el asa de la puerta con la barra de seguridad. Repita para la otra puerta. (Vea Diagrama 7)

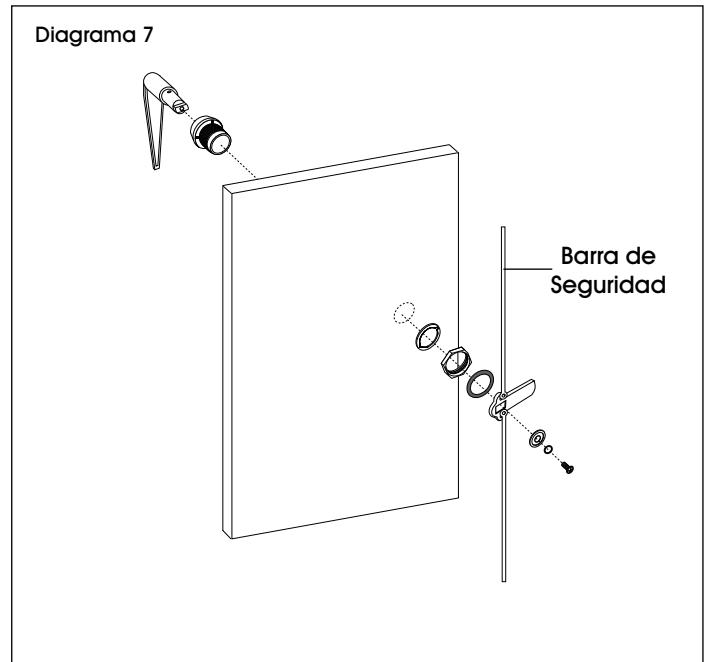

13. Coloque en posición vertical en la esquina posterior de la cubierta de la mesa. La placa de instalación para postes debe posicionarse directamente sobre los orificios previamente perforados. Inserte cuatro pernos M6 x 70 mm y rondanas M6 a través de los postes, cubierta y armazón de la estación de trabajo. Usando una tuerca de 10 mm, asegúrelos con tuercas con reborde M6 en la parte inferior de la mesa. Repita la operación en el poste adicional. (Vea Diagrama 8)

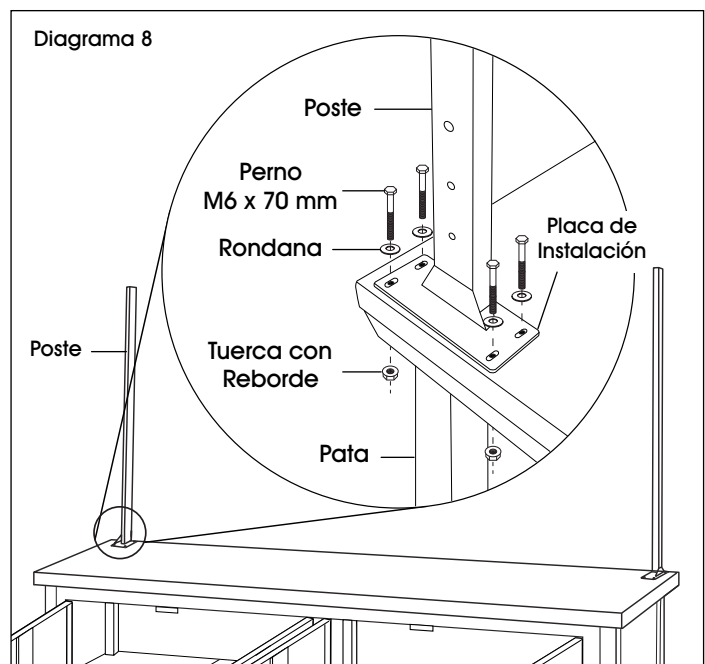

ACCESORIOS OPCIONALES

PERSONALICE SU ESTACIÓN DE TRABAJO

 **NOTA:** Los siguientes productos son accesorios opcionales. La tornillería de instalación se incluye con cada accesorio.

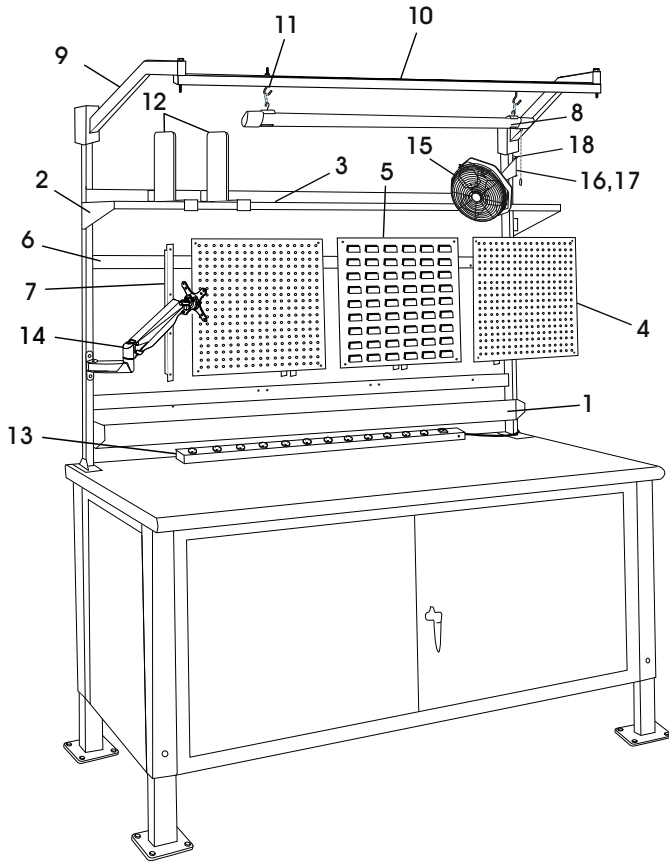

#	DESCRIPCIÓN	CANT.
1	Riel para Gaveta	1
2	Soporte para Repisa	2
3	Repisa	1
4	Panel de Tablero Perforado	2
5	Panel de Rejillas	1
6	Barra para Instalación de Panel	2
7	Soporte para Panel	6
8	Luz LED para Taller	1
9	Soporte de Lámpara	2
10	Barra de Acero para Lámpara	1
11	Ganchos en "S"	*
12	Divisor de Repisa	*
13	Multicontacto de Mostrador	1
14	Brazo para Monitor	1
15	Ventilador	1
16	Soporte de Instalación de Ventilador de 6"	1
17	Soporte de Instalación de Ventilador de 10"	1
18	Soporte Vertical de Instalación de Ventilador	1

* La cantidad varía según los accesorios adquiridos.

ENSAMBLE DE RIEL PARA GAVETAS

1. Alinee el riel para gavetas (1) con los postes a la altura deseada.
2. Asegure el riel para gavetas a los postes con cuatro pernos de 1½" y tuercas con reborde M6. (Vea Diagrama 9)

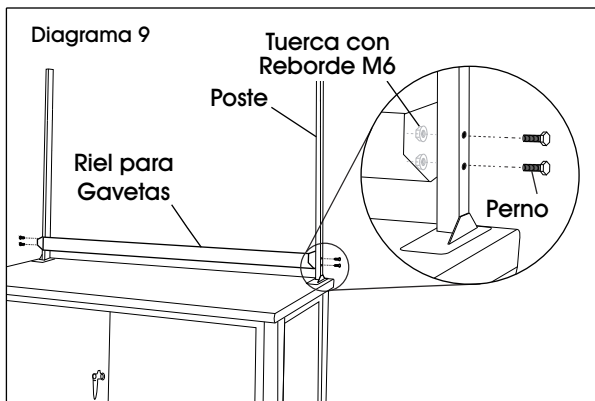

ENSAMBLE DE LA REPISA

1. Alinee los soportes para repisa (2) con los postes a la altura deseada.
2. Asegure los soportes para repisa a los postes con cuatro pernos de 1½" y tuercas con reborde M6. (Vea Diagrama 10)

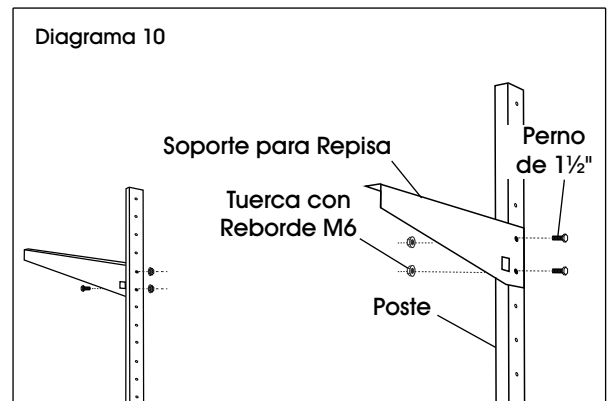

CONTINUACIÓN DE ACCESORIOS OPCIONALES

3. Coloque la repisa (3) en los soportes. Instale la repisa en los soportes con cuatro pernos de 5/8" y tuercas con reborde M6. (Vea Diagrama 11)

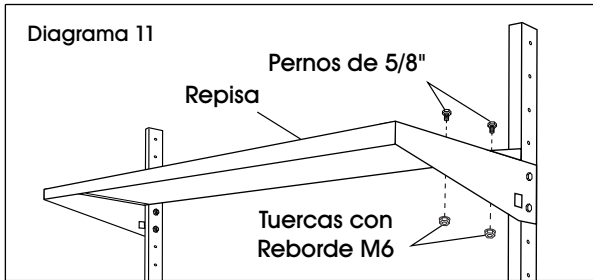

ENSAMBLE DEL PANEL DE TABLERO PERFORADO Y DE REJILLAS

1. Coloque las barras para instalación de panel (6) al alto deseado en los postes. Debe haber ocho orificios abiertos en el poste entre la barra superior e inferior para permitir la instalación del panel. Asegure las barras al poste con cuatro pernos M6 x 40 mm. (Vea Diagrama 12)

 **NOTA:** Los orificios de la parte frontal de las barras para instalación deben dar hacia el frente de la estación de trabajo.

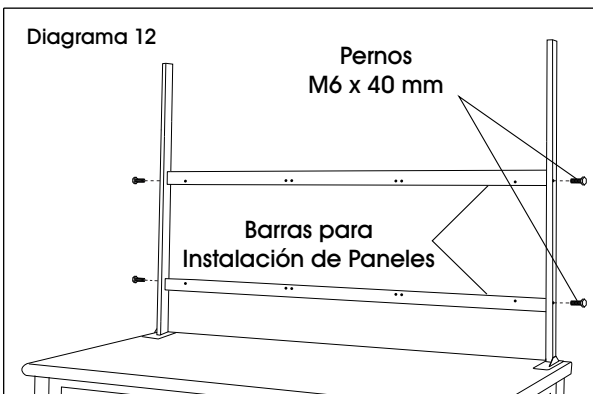

2. Fije los soportes de panel (7) al panel de tablero perforado (4) o de rejillas (5). Alinee los orificios del soporte con los cuatro orificios de los extremos de los paneles. Fije cuatro pernos M6 x 15 mm y tuercas con reborde M6 solo en los orificios centrales. (Vea Diagrama 13)

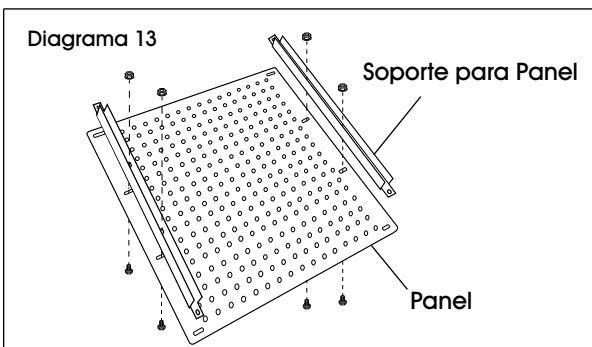

3. Instale los paneles (4 y/o 5) a las barras de instalación. Alinee los orificios de la parte superior e inferior del panel con los orificios de la barra. Asegure usando cuatro pernos M6 x 40 mm y tuercas con reborde M6. (Vea Diagrama 14)

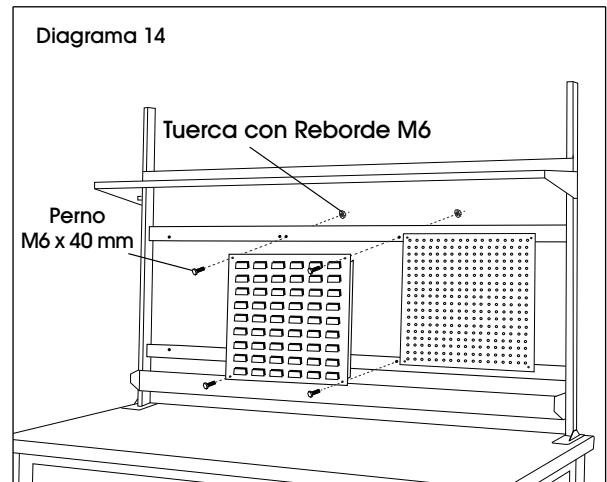

4. Repita la operación en los paneles adicionales. La estación para trabajo de 96" sostiene hasta cuatro paneles.
5. El ensamble está terminado. (Vea Diagrama 15)

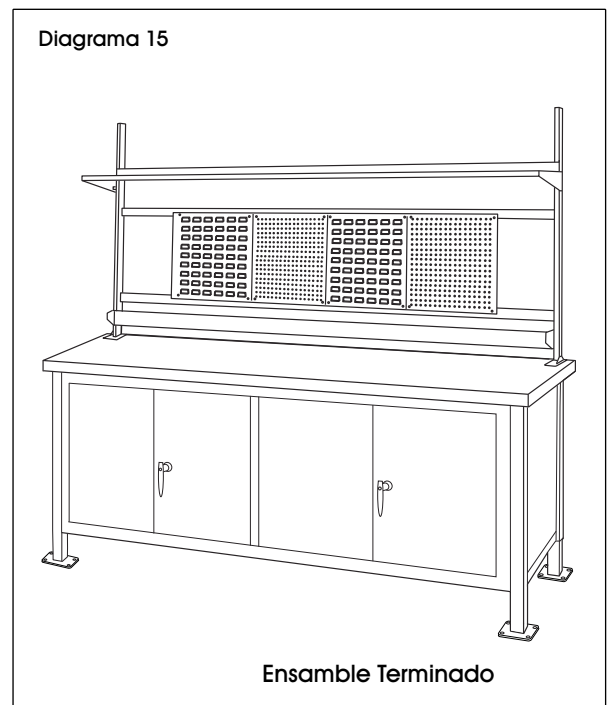

ENSAMBLE DEL KIT DE LÁMPARA

1. Alinee los soportes de lámpara (9) con los postes a la altura deseada.
2. Fije los soportes de lámpara a los postes con cuatro pernos de 2" y tuercas con reborde. (Vea Diagrama 16)

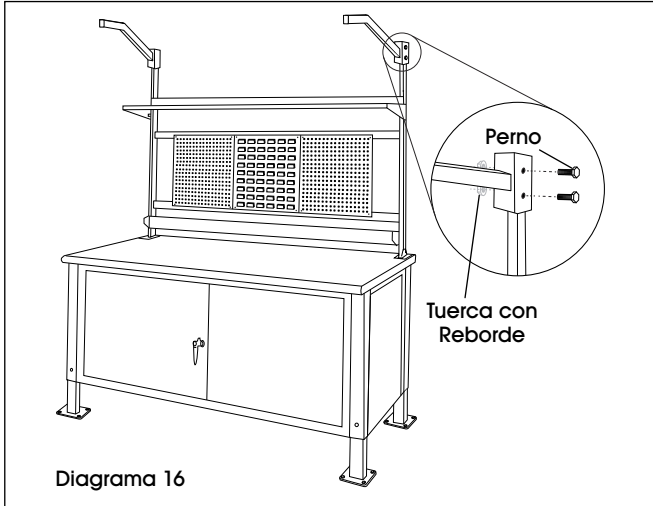

3. Coloque la barra de acero para lámpara (10) a la profundidad deseada debajo de los soportes. Fíjela a los soportes con dos pernos de 4 3/4" y tuercas de reborde M6. (Vea Diagrama 17)

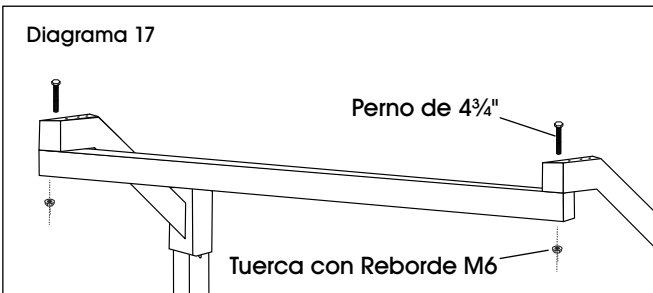

4. Coloque dos ganchos en "S" (11) en los puntos deseados de instalación a lo largo de la barra de acero y asegúralos con dos tuercas con reborde M6. (Vea Diagrama 18)

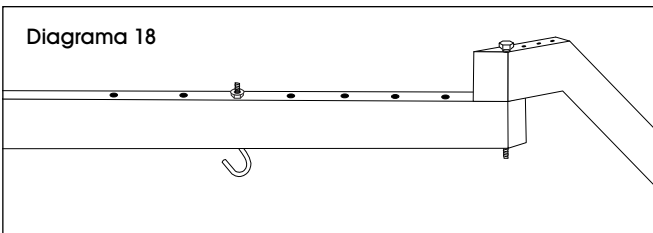

5. Fije las cadenas colgantes a la luz LED para taller (8) e instálelas en los ganchos en "S". (Vea Diagrama 19)

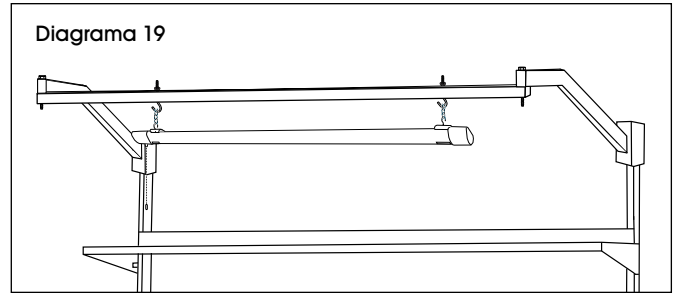

ENSAMBLE DE DIVISORES PARA REPISA

1. Alinee el canal "C" frontal del divisor (12) con el borde frontal de la repisa superior. Inserte el divisor en el borde frontal a un ángulo. Una vez en su lugar, permita que el divisor caiga y se magnetice al borde de la repisa posterior. (Vea Diagrama 20)

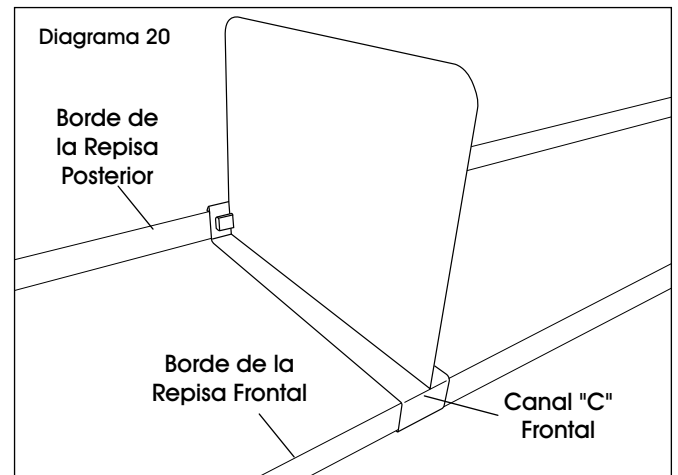

ENSAMBLE DEL MULTICONTACTO DE MOSTRADOR

1. Elija la ubicación deseada para el multicontacto. Coloque los dos clips de instalación suministrados con una separación aproximada de 32" (con la cara de la pinza hacia arriba). Con un taladro eléctrico, sujételos a la cubierta con dos tornillos para madera provistos. (Vea Diagrama 21)

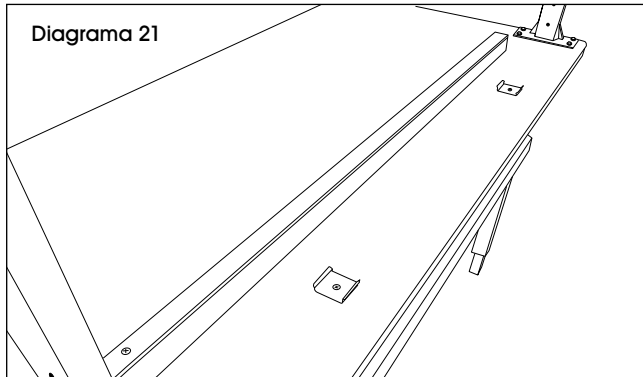

2. Asegure el multicontacto (13) introduciéndolo en los clips de instalación. (Vea Diagrama 22)

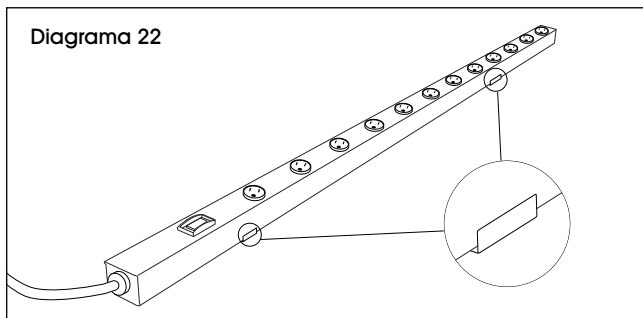

ENSAMBLE DEL BRAZO PARA MONITOR

1. Alinee el soporte de instalación del brazo de monitor (14) con el poste a la altura deseada.
2. Fije el soporte de instalación del brazo de monitor a los postes con dos pernos de cabeza Allen M6 x 35 mm o M6 x 50 mm, dos rondanas planas pequeñas y dos tuercas hexagonales utilizando una llave Allen y la llave de 10 mm. (Vea Diagrama 23)

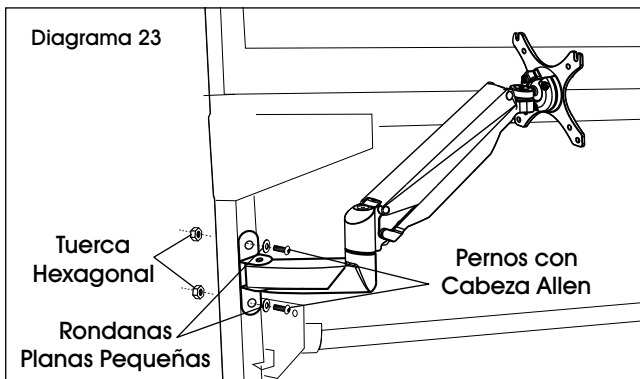

FIJAR EL MONITOR

NOTA: Asegúrese de que el monitor cuente con un patrón de orificios VESA de 100 x 100 mm o 75 x 75 mm. (Vea Diagrama 24)

NOTA: Si el monitor está sujeto a una base fija, retire el monitor de la base.

¡PRECAUCIÓN! Tenga cuidado de no rayar la pantalla durante la instalación.

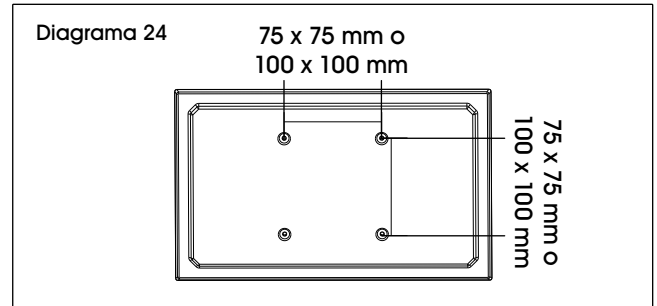

1. El soporte de ajuste fácil para monitor incluye un sistema integrado de contrapeso para un movimiento libre. Quizás necesite ajustar el brazo de soporte para que el monitor se detenga en la posición deseada. Fije el monitor a la placa. (Vea Diagrama 25)

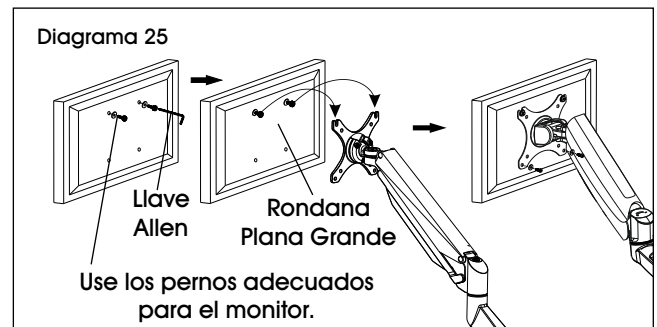

2. Para ajustar el contrapeso, use una llave Allen de 5 x 5 en el tornillo arriba de la junta del medio. Gire hacia "-" si el monitor se levanta. Gire hacia "+" si el monitor se baja. Ajústelo hasta que la instalación se detenga en la posición deseada. (Vea Diagrama 26)

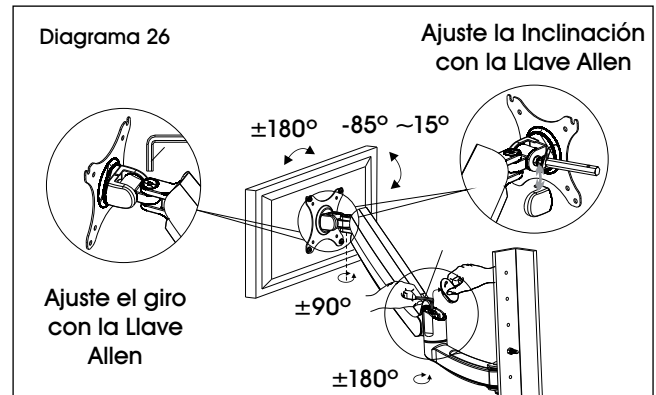

MANEJO DE CABLEADO

1. Para retirar las cubiertas, use un desarmador de cruz para desatornillar los dos tornillos que las aseguran al brazo para monitor. Esto permite que el usuario deslice los cables a través de las cubiertas. Al terminar, vuelva a asegurar las cubiertas al brazo para monitor usando los tornillos de cruz. (Vea Diagrama 27)

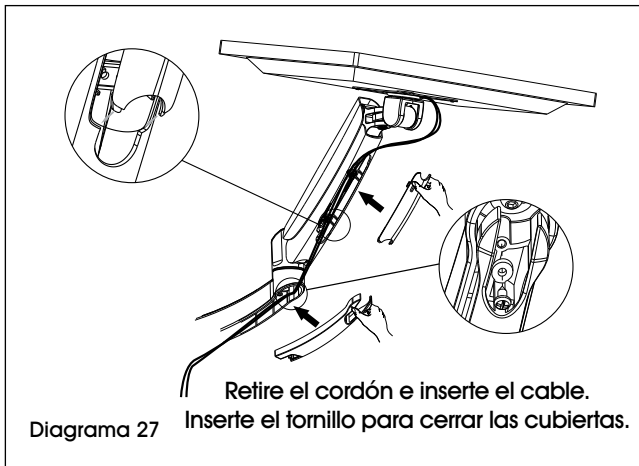

ENSAMBLE DEL VENTILADOR

 **NOTA:** El ventilador (15) viene con soportes de 6" y 10" de largo. Elija el soporte que desee basado en la aplicación.

1. Embone el soporte de instalación del ventilador de 6" o 10" (16 o 17) entre la abertura en el soporte vertical de instalación del ventilador (18). Alinee los orificios de cada soporte y fíjelos usando dos pernos hexagonales M6 x 12 mm y dos tuercas con reborde M6. (Vea Diagrama 28)

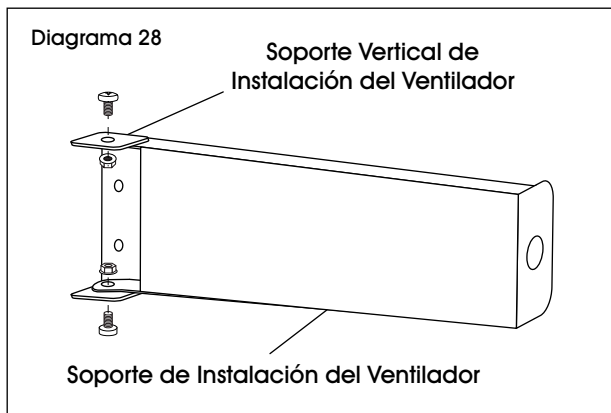

1. Alinee el orificio del extremo opuesto del soporte de instalación del ventilador con el orificio del soporte semicircular para ventilador. Fije utilizando el perno M12 x 20 mm, la rondana M12, la rondana de seguridad M12 y la tuerca hexagonal M12. (Vea Diagrama 29)

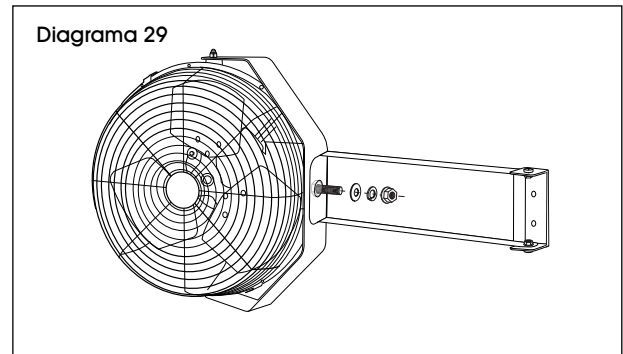

2. Alinee el ensamblaje del ventilador con los soportes verticales a la altura deseada.
3. Asegure el ensamblaje del ventilador a los postes con dos pernos hexagonales M6 x 40 mm y dos tuercas de reborde M6. (Vea Diagrama 30)

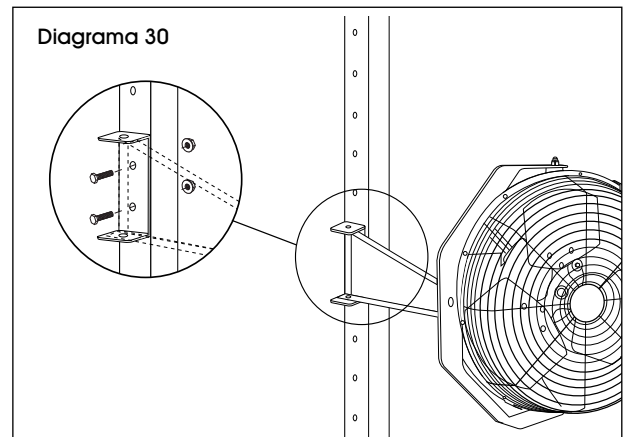

ULINE

800-295-5510
uline.mx

ULINE H-9637

POSTE DE TRAVAIL À ARMOIRE – 96 PO

1 800 295-5510
uline.ca

OUTILS REQUIS

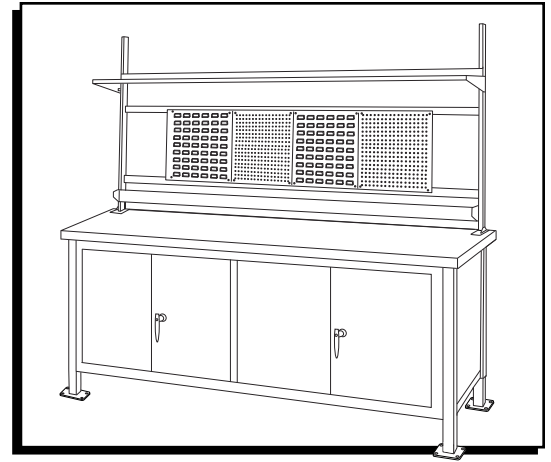
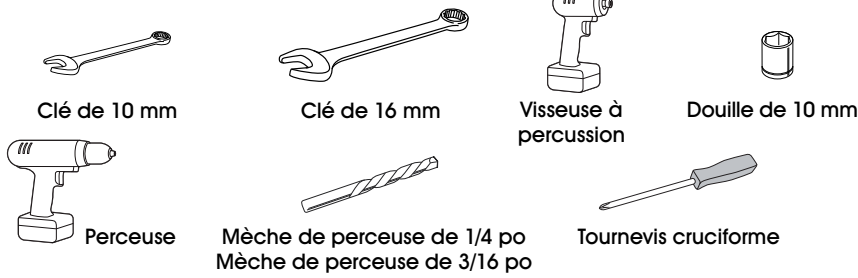

PIÈCES

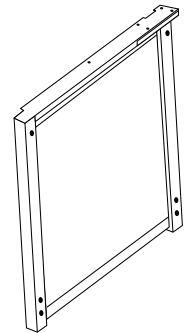
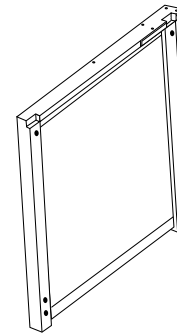
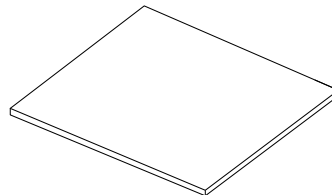
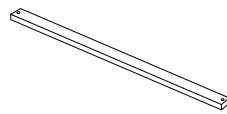
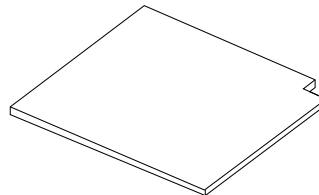
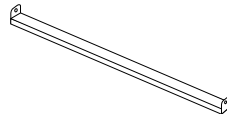
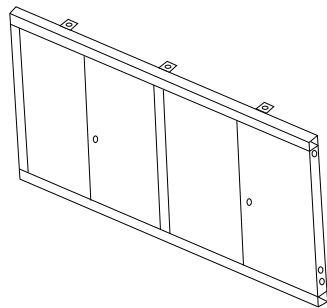
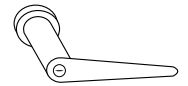
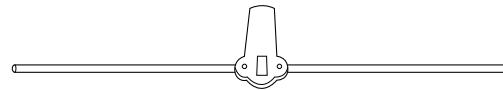
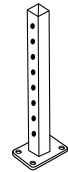
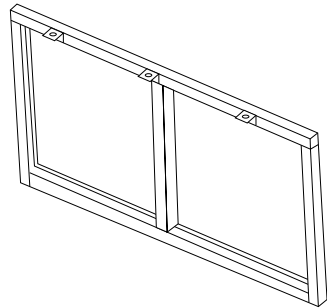
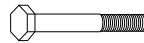
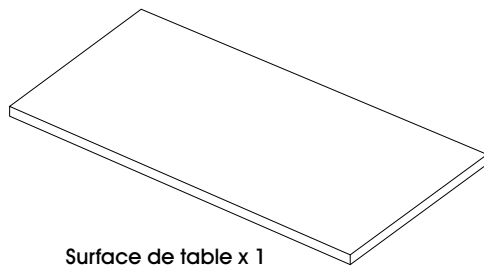

Matériel de fixation
pour panneau
et montant

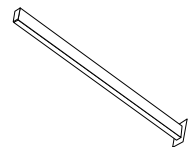
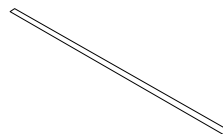

MONTAGE

 **REMARQUE :** Les panneaux sont à l'envers pendant la première partie du montage.

1. Alignez les panneaux avant, arrière et latéraux. (Voir Figure 1)
2. À l'aide d'une clé de 16 mm, fixez les panneaux latéraux à chaque coin des panneaux avant et arrière en insérant un boulon M10 x 90 mm ainsi qu'une rondelle plate M10 dans les écrous filetés. (Voir Figure 1)

 **REMARQUE :** Ne serrez pas complètement les boulons.

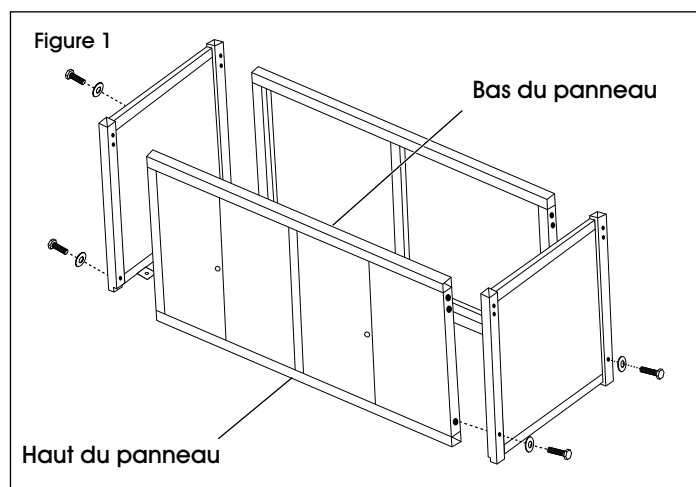

3. Insérez les pattes dans les panneaux à la hauteur désirée. À l'aide d'une clé de 16 mm, fixez les pattes aux panneaux latéraux, avant et arrière en utilisant deux boulons M10 x 90 mm et deux rondelles plates M10 par coin. (Voir Figure 2)

 **REMARQUE :** La surface de travail ajoute environ 5 cm (2 po) à la hauteur totale de l'unité.

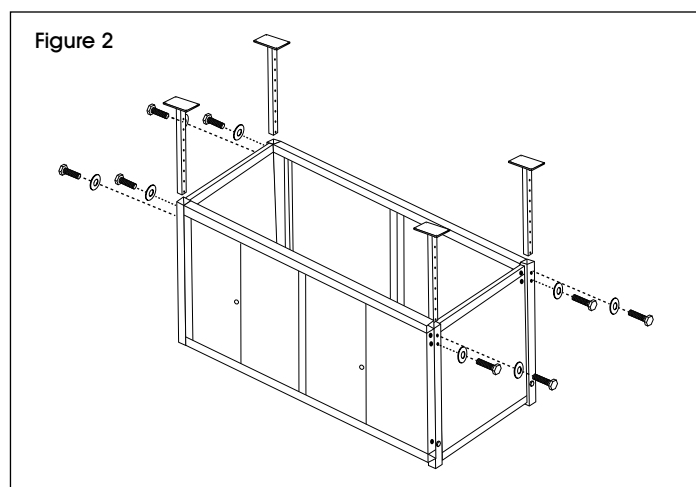

4. Remettez l'établi à l'endroit et serrez tous les boulons à l'aide d'une clé de 16 mm.
5. Il y a trois options de hauteur pour la tablette centrale. Choisissez la hauteur désirée. À l'aide d'une clé de 10 mm, fixez le support de tablette pour panneau arrière sur chaque extrémité du panneau arrière en insérant un boulon hexagonal M6 x 15 mm et une rondelle plate M6 dans l'écrou fileté. (Voir Figure 3)

 **REMARQUE :** N'installez pas le support de tablette pour panneau avant.

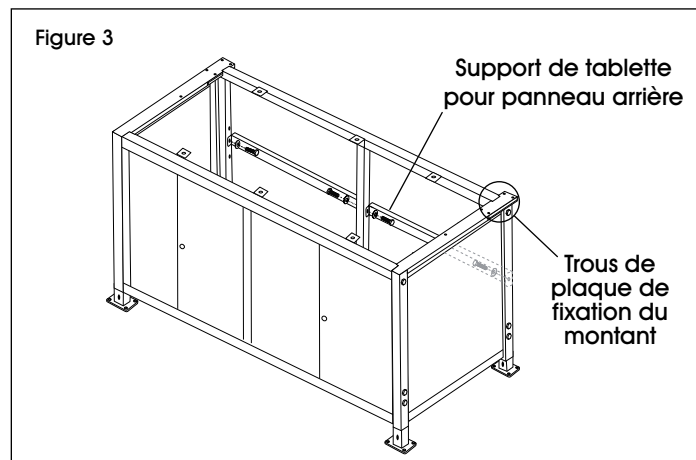

6. Placez, puis centrez soigneusement la surface de table sur le poste de travail. En utilisant les trous des plaques de fixation de montant comme référence, percez des trous de guidage par le bas de 1/2 po à 3/4 po de profondeur dans la surface de table avec une mèche de perceuse de 3/16 po.

 **REMARQUE :** Ces trous sont percés afin de pouvoir fixer les montants à l'étape 13.

7. Placez le poste de travail à l'envers. En vous servant d'une mèche de perceuse de 1/4 po, percez huit trous à travers la surface de table à l'emplacement des avant-trous précédemment percés. (Voir Figure 4)

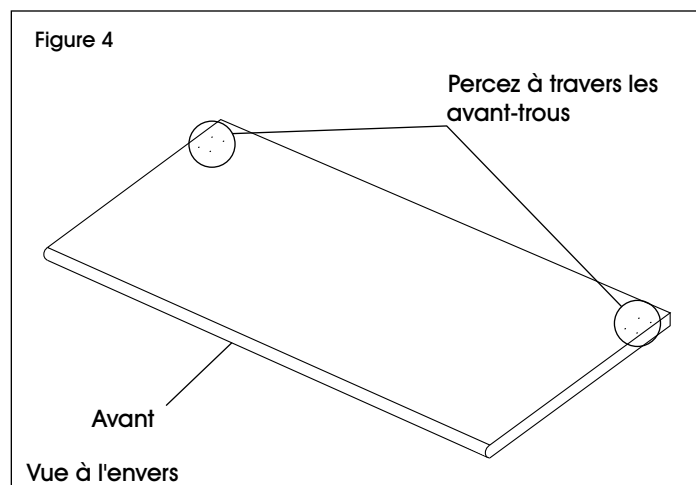

MONTAGE SUITE

8. Fixez la surface de table aux plaques de fixation à l'aide de six vis à bois au moyen d'une visseuse à percussion et d'une douille de 10 mm. (Voir Figure 5)

 **REMARQUE :** Pour plus de sécurité, fixez les deux vis à bois restantes à la plaque de fixation pour panneau latéral. (Voir Figure 5)

9. À l'aide d'une clé de 10 mm, fixez le support de tablette pour panneau avant à chaque extrémité et au centre du panneau avant en insérant un boulon hexagonal M6 x 30 mm et une rondelle plate M6 dans l'écrou fileté. (Voir Figure 5)

 **REMARQUE :** L'installation doit se faire à la même hauteur que le support de tablette pour panneau arrière.

 **REMARQUE :** Établi illustré sans la surface de table.

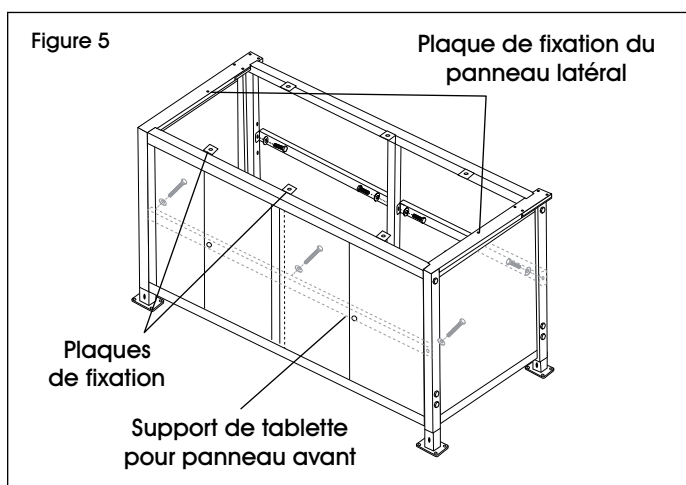

10. Insérez les panneaux de tablette inférieure. Ils devraient reposer sur le rebord de tablette inférieure. (Voir Figure 6)

11. Insérez les panneaux de tablette centrale en prenant soin d'orienter les sections coupées vers les coins arrière gauche, arrière droit et centraux de l'établi. (Voir Figure 6)

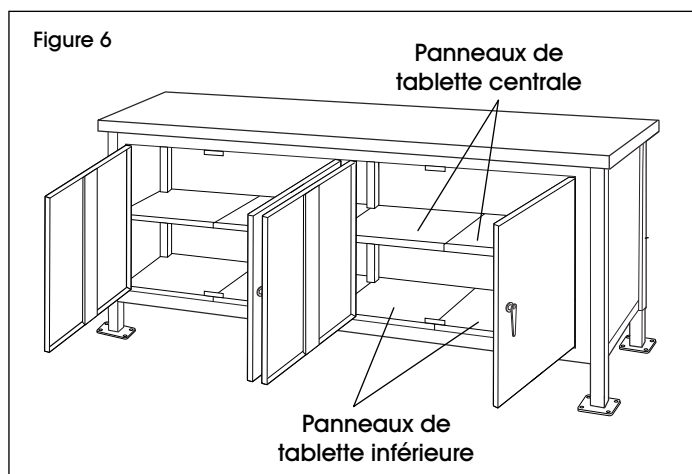

12. Démontez la poignée de porte. Remontez la poignée de porte avec la barre de verrouillage. Répétez l'opération avec l'autre porte. (Voir Figure 7)

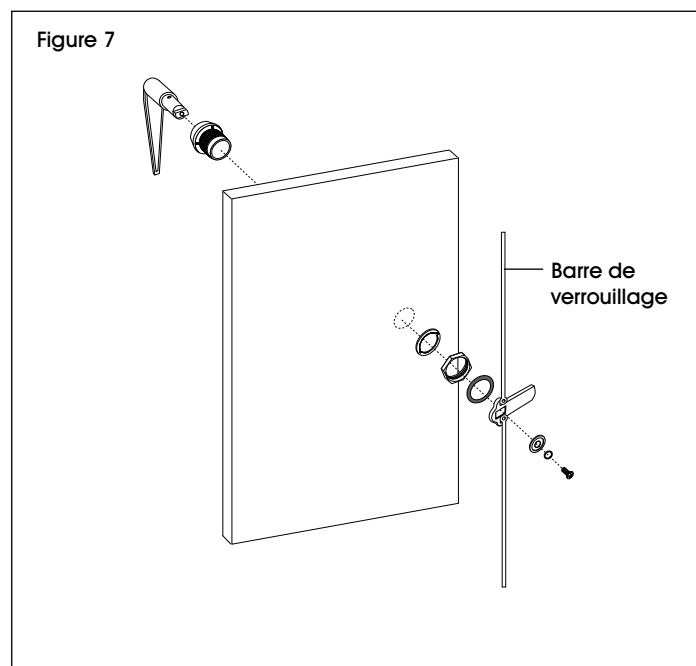

13. Placez le montant sur le coin arrière de la surface de table. La plaque de fixation du montant doit être placée directement sur les trous précédemment percés. Insérez quatre boulons M6 x 70 mm et quatre rondelles M6 à travers les montants, la surface de table et le cadre du poste de travail. En vous servant d'une clé de 10 mm, sécurisez le tout à l'aide d'écrous à embase M6 sur le dessous de la table. Répétez l'opération pour le montant supplémentaire. (Voir Figure 8)

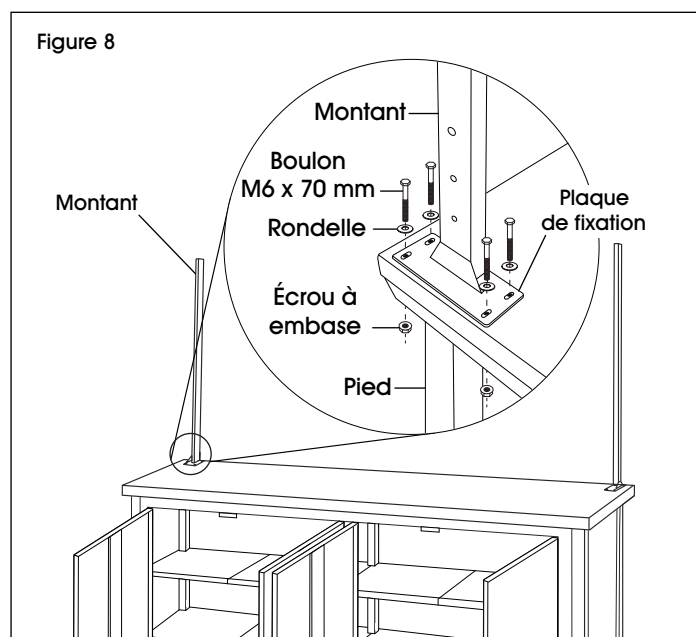

ACCESSOIRES OPTIONNELS

PERSONNALISEZ VOTRE POSTE DE TRAVAIL :

 **REMARQUE :** Les articles suivants sont des accessoires optionnels.
Le matériel de fixation est compris avec chaque accessoire.

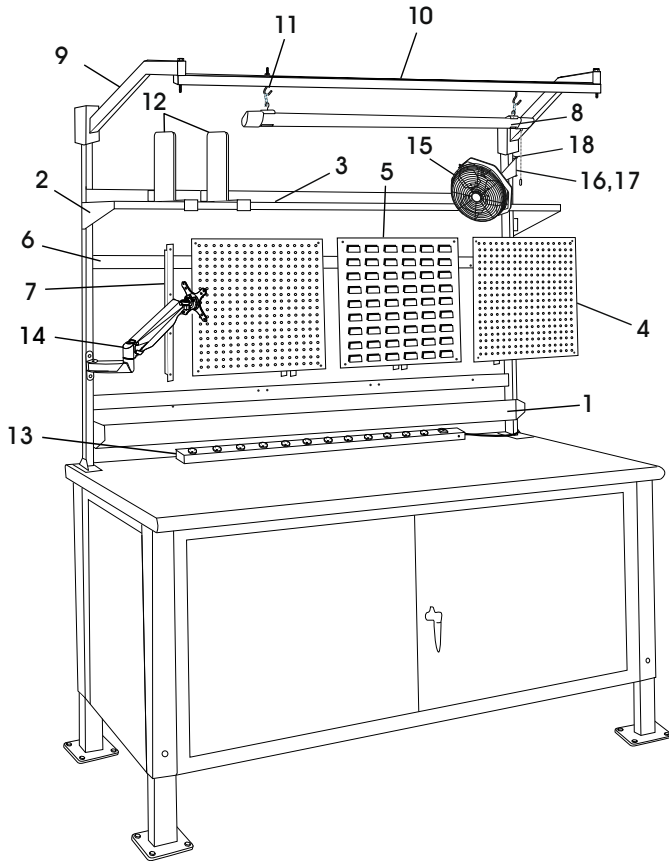

#	DESCRIPTION	QTÉ
1	Rail pour bacs	1
2	Support de tablette	2
3	Tablette	1
4	Panneau perforé	2
5	Panneau à fentes	1
6	Barre de fixation pour panneau	2
7	Support de panneau	6
8	Éclairage d'atelier à DEL	1
9	Support d'éclairage	2
10	Poutre d'éclairage en acier	1
11	Crochets en " S "	*
12	Séparateur de tablette	*
13	Barre multiprise de table	1
14	Bras de moniteur	1
15	Ventilateur	1
16	Support de fixation de 6 po pour ventilateur	1
17	Support de fixation de 10 po pour ventilateur	1
18	Support de fixation pour ventilateur au montant	1

*La quantité varie en fonction des accessoires choisis.

MONTAGE DU RAIL À BACS

1. Alignez le rail à bacs (1) sur les montants à la hauteur voulue.
2. Fixez-le aux montants à l'aide de quatre boulons de 1 ½ po et écrous à embase M6. (Voir Figure 9)

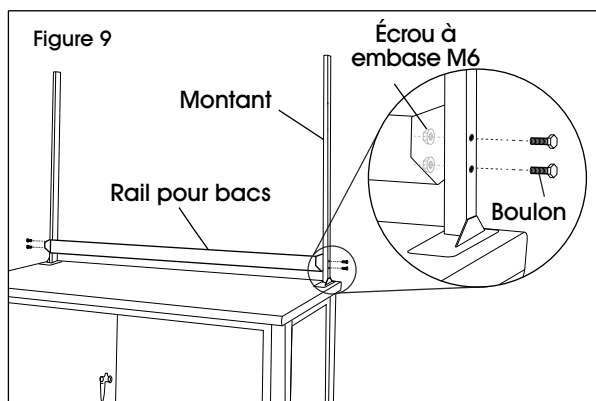

MONTAGE DE LA TABLETTE

1. Alignez les supports de tablette (2) sur les montants à la hauteur voulue.
2. Fixez-les supports de tablette aux montants à l'aide de quatre boulons de 1 ½ po et écrous à embase M6. (Voir Figure 10)

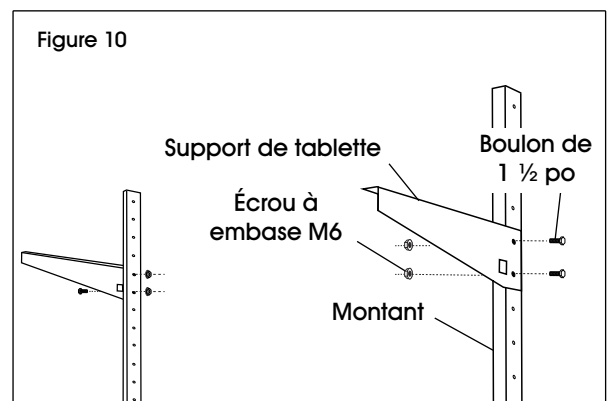

ACCESSOIRES OPTIONNELS SUITE

- Placez la tablette (3) sur les supports. Fixez la tablette aux supports à l'aide de quatre boulons de 5/8 po et écrous à embase M6. (Voir Figure 11)

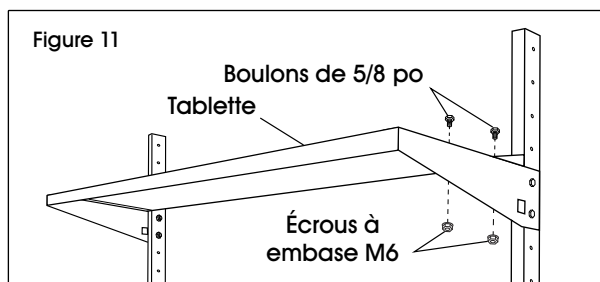

MONTAGE DU PANNEAU PERFORÉ ET DU PANNEAU À FENTES

- Placez les barres de fixation (6) à la hauteur voulue sur les montants. Le montant devrait comporter huit trous libres entre les barres supérieure et inférieure afin de pouvoir fixer le panneau. Fixez les barres aux montants à l'aide de quatre boulons M6 x 40 mm. (Voir Figure 12)

 **REMARQUE :** Les trous sur le devant des barres de fixation doivent être orientés vers l'avant.

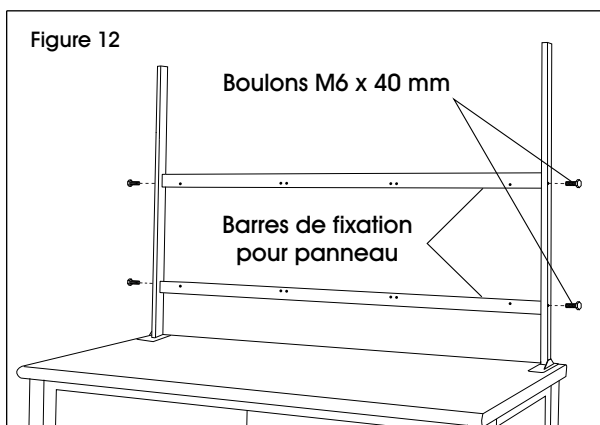

- Fixez les supports de panneau (7) au panneau perforé (4) et au panneau à fentes (5). Alignez les trous du support et les quatre trous sur les extrémités des panneaux. Fixez quatre boulons M6 x 15 mm et quatre écrous à embase M6 dans les trous au centre uniquement. (Voir Figure 13)

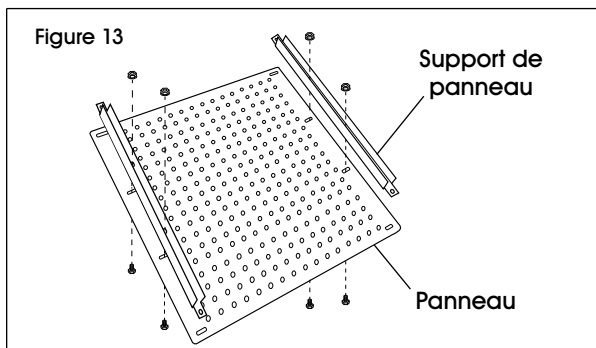

- Installez les panneaux (4 et/ou 5) sur les barres de fixation (6). Alignez les trous en haut et en bas du panneau sur les trous de la barre. Fixez le tout à l'aide de quatre boulons M6 x 40 mm et écrous à embase M6. (Voir Figure 14)

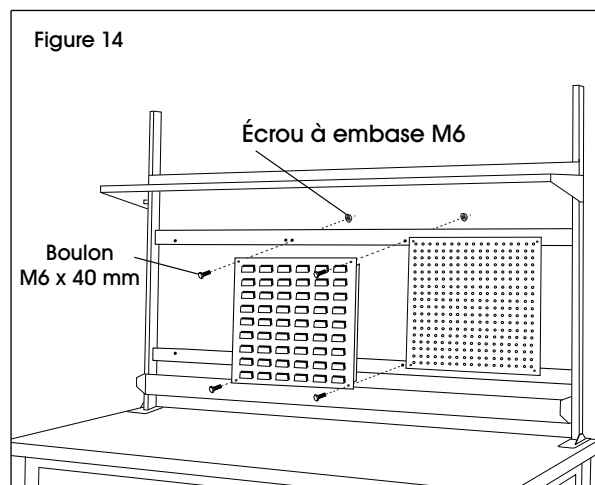

- Répétez l'opération pour les panneaux supplémentaires. Le poste de travail de 96 po peut contenir jusqu'à quatre panneaux.
- Le montage est complété. (Voir Figure 15)

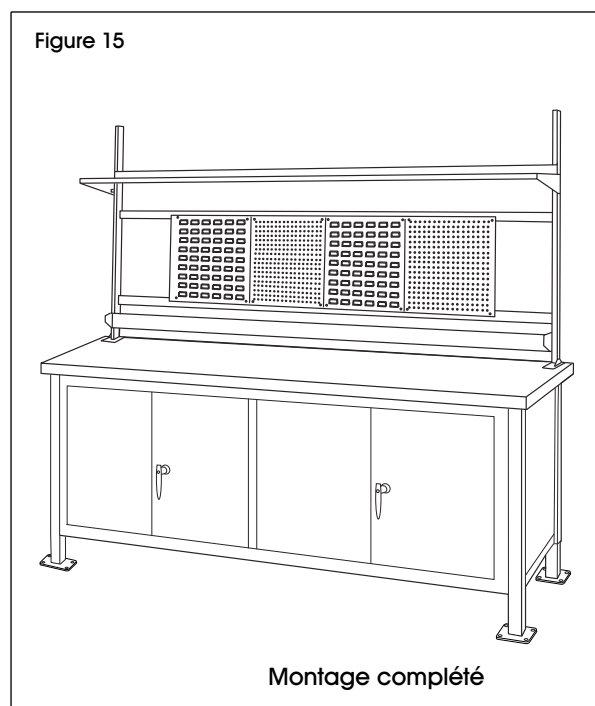

MONTAGE DE L'ÉCLAIRAGE

1. Alignez les supports d'éclairage (9) sur les montants à la hauteur voulue.
2. Fixez les supports d'éclairage aux montants à l'aide de quatre boulons de 2 po et de quatre écrous à embase M6. (Voir Figure 16)

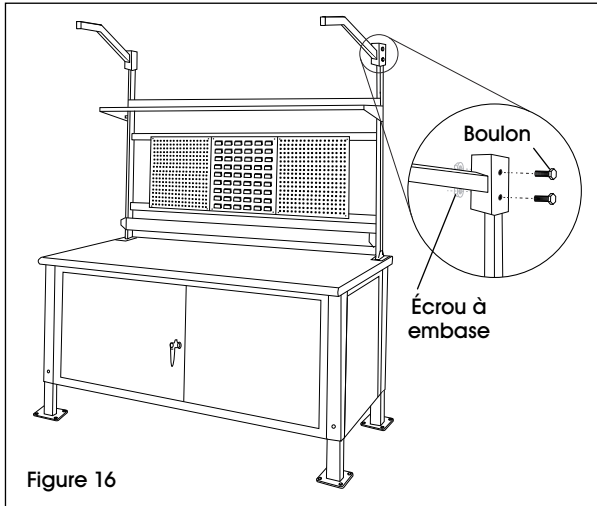

3. Placez la poutre d'éclairage en acier (10) à la profondeur désirée sous les supports. Fixez-la aux supports (9) à l'aide de deux boulons de 4 3/4 po et de deux écrous à embase M6. (Voir Figure 17)

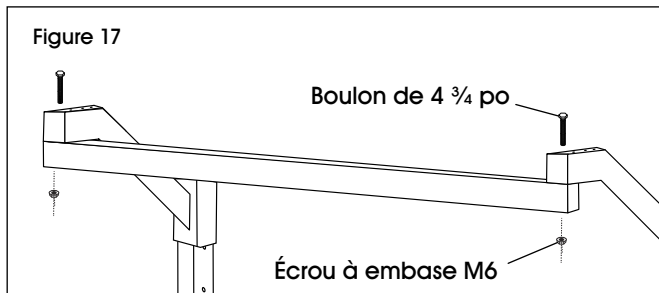

4. Placez deux crochets en " S " (11) aux points de fixation désirés le long de la poutre en acier et fixez-les avec deux écrous à embase M6. (Voir Figure 18)

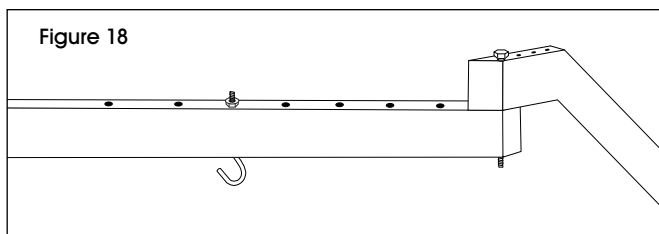

5. Accrochez les chaînes d'éclairage d'atelier à DEL (8) et fixez-les sur les crochets en " S ". (Voir Figure 19)

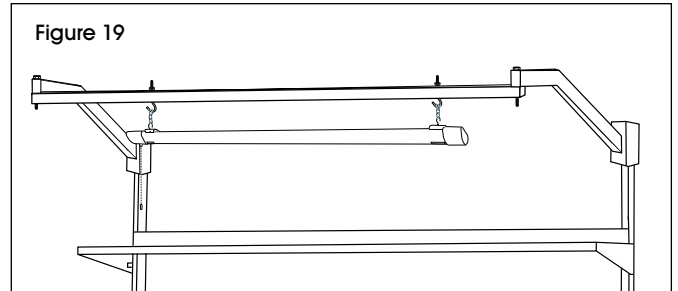

MONTAGE DU SÉPARATEUR DE TABLETTE

1. Alignez le profilé en " C " avant du séparateur (12) sur le rebord avant de la tablette supérieure. Insérez de biais le séparateur dans le rebord avant. Une fois en place, laissez le séparateur se poser et se magnétiser au rebord de la tablette arrière. (Voir Figure 20)

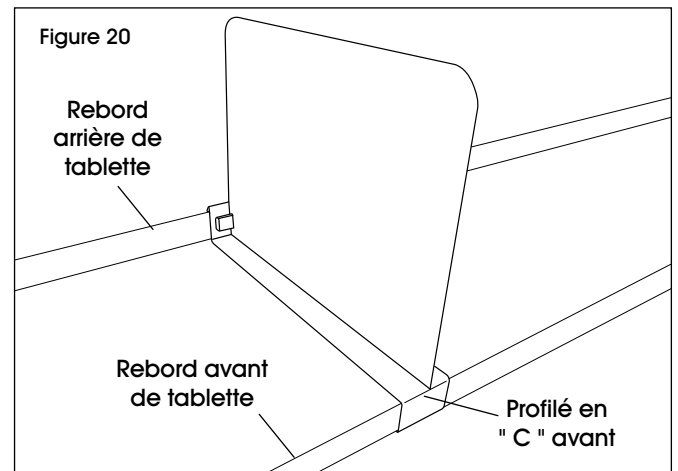

MONTAGE DE LA BARRE MULTIPRISE DE TABLE

1. Choisissez l'emplacement voulu pour la barre multiprise. Placez les deux pinces de fixation fournies à une distance d'environ 32 po d'écart (la pince orientée vers le haut). Fixez-les à la surface de table à l'aide des deux vis à bois fournies en vous servant de la perceuse électrique. (Voir Figure 21)

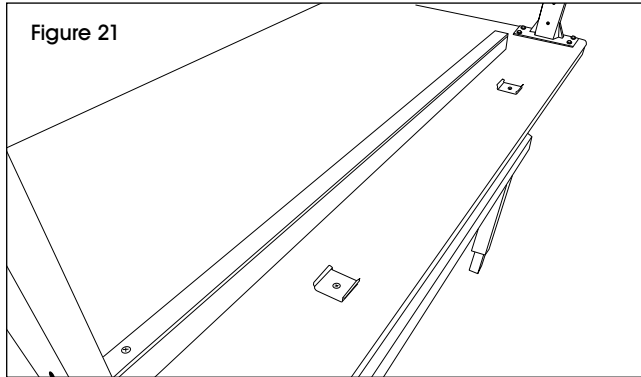

2. Fixez la barre multiprise (13) en l'enclenchant dans les pinces de fixation. (Voir Figure 22)

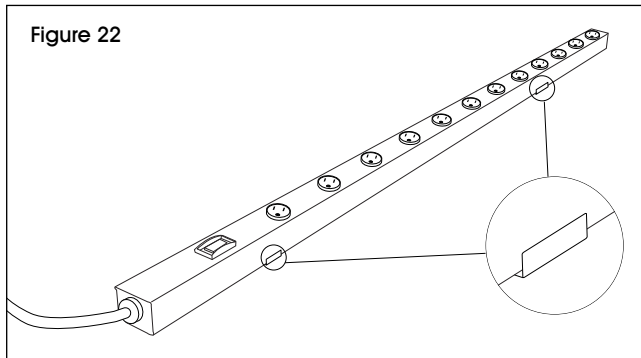

MONTAGE DU BRAS DE MONITEUR

1. Alignez le support de fixation du bras de moniteur (14) sur les montants à la hauteur voulue.
2. Fixez le support de fixation du bras de moniteur aux montants à l'aide de deux boulons Allen M6 x 35 mm ou M6 x 50 mm, deux petites rondelles plates et deux écrous hexagonaux en vous servant d'une clé Allen et d'une clé de 10 mm. (Voir Figure 23)

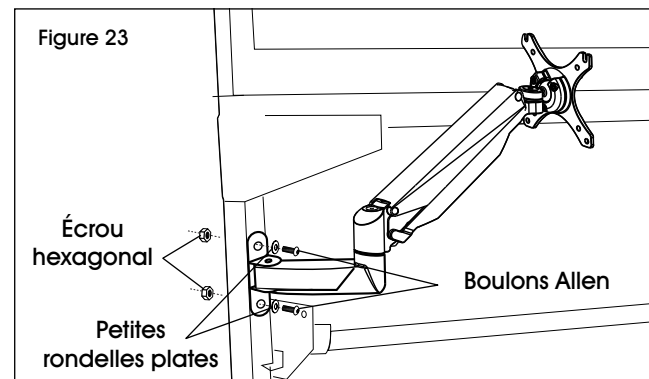

INSTALLATION DU MONITEUR

REMARQUE : Assurez-vous que le moniteur possède une configuration de trous VESA de 100 x 100 mm ou de 75 x 75 mm. (Voir Figure 24)

REMARQUE : Retirez le moniteur de la base s'il est installé à une base fixe.



MISE EN GARDE! Faites attention de ne pas rayer l'écran lors de l'installation.

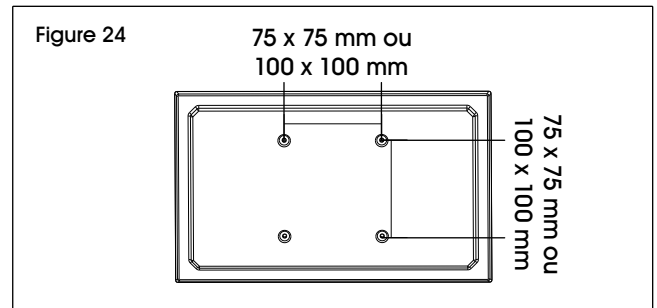

1. Le support de moniteur est facile à ajuster et comprend un système de contrepois intégré pour une amplitude maximale de mouvement. Il peut être nécessaire d'ajuster le bras du support pour permettre au moniteur de s'arrêter à la position voulue. Fixez le moniteur à la plaque. (Voir Figure 25)

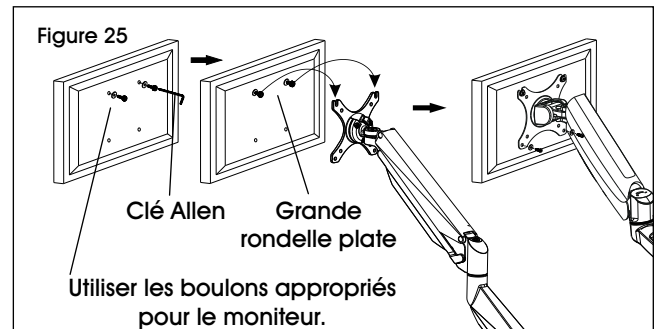

2. Utilisez la clé Allen 5 x 5 pour la vis située au-dessus de l'articulation centrale servant à ajuster le contrepois. Tournez vers " - " si le moniteur se soulève. Tournez vers " + " si le moniteur s'abaisse. Continuez jusqu'à ce que le support puisse être arrêté à la position voulue. (Voir Figure 26)

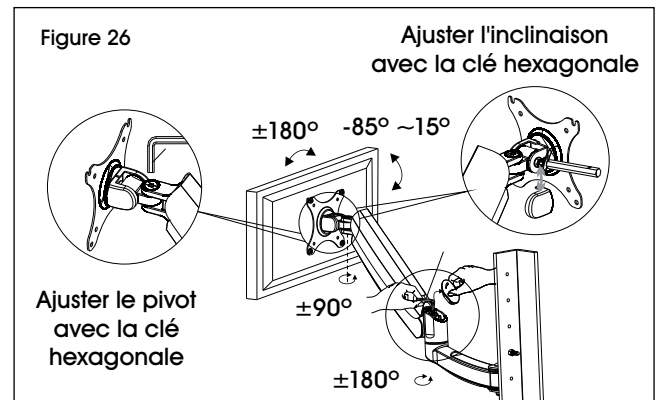

GESTION DES CÂBLES

1. Si vous souhaitez retirer les caches, utilisez un tournevis cruciforme pour extraire les deux vis maintenant les caches au bras de moniteur. Ceci permet à l'utilisateur de faire glisser les câbles à travers les caches. Une fois cette opération effectuée, fixez à nouveau les caches au bras de moniteur à l'aide de vis cruciformes. (Voir Figure 27)

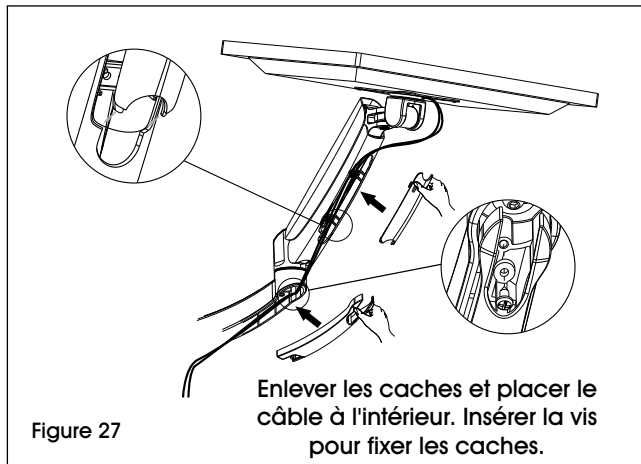

MONTAGE DU VENTILATEUR

REMARQUE : Le ventilateur (15) est livré avec un support de fixation d'une longueur de 6 po et un autre de 10 po. Choisissez le support approprié en fonction de l'utilisation.

1. Emboîtez le support de fixation de 6 po ou de 10 po (16 ou 17) dans l'ouverture du support de fixation pour ventilateur au montant (18). Alignez les trous des supports et fixez-les à l'aide de deux boulons hexagonaux M6 x 12 mm et de deux écrous à embase M6. (Voir Figure 28)

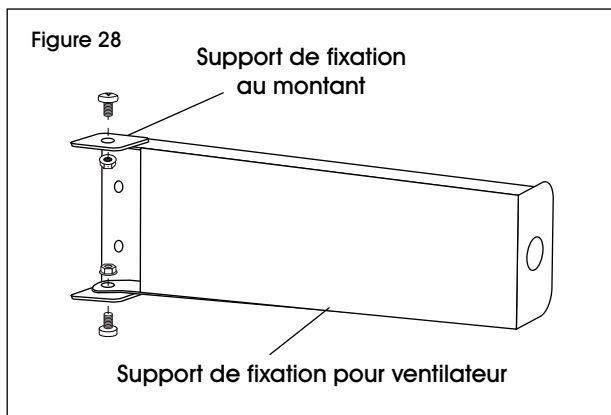

1. Alignez le trou à l'extrémité opposée du support de fixation pour ventilateur sur le trou du support de cadre du ventilateur. Fixez à l'aide du boulon hexagonal M12 x 20 mm, de la rondelle M12, de la rondelle de blocage M12 et de l'écrou hexagonal M12. (Voir Figure 29)

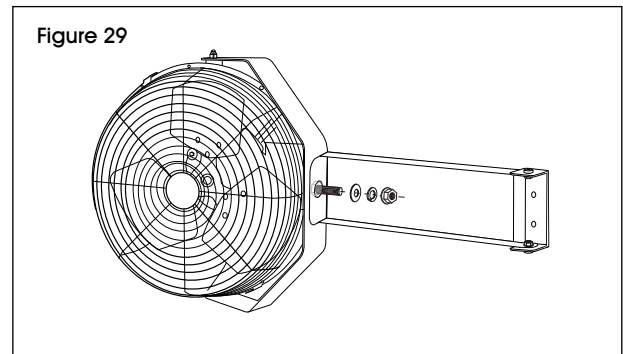

2. Alignez l'ensemble du ventilateur sur les montants à la hauteur désirée.
3. Fixez l'ensemble de ventilateur aux montants à l'aide de deux boulons hexagonaux M6 x 40 mm et de deux écrous à embase M6. (Voir Figure 30)

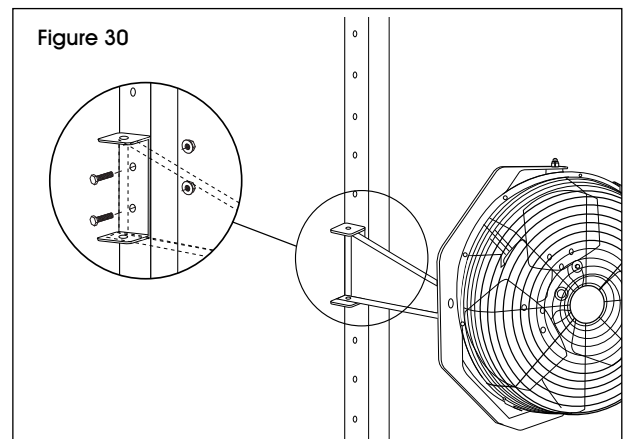

ULINE

1 800 295-5510
uline.ca