

ULINE H-9729 PINNACLE MESH CHAIR

1-800-295-5510
uline.com

Para Español, vea páginas 3-4.
Pour le français, consulter les pages 5-6.

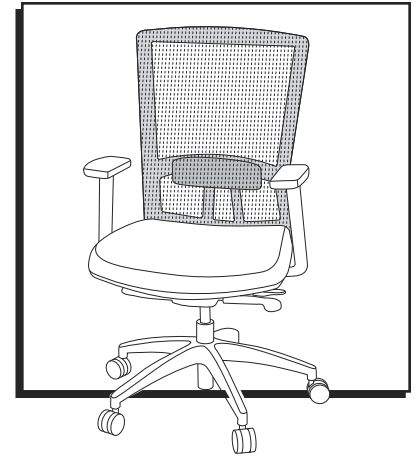

TOOL NEEDED



Allen Wrench
(Included)

PARTS

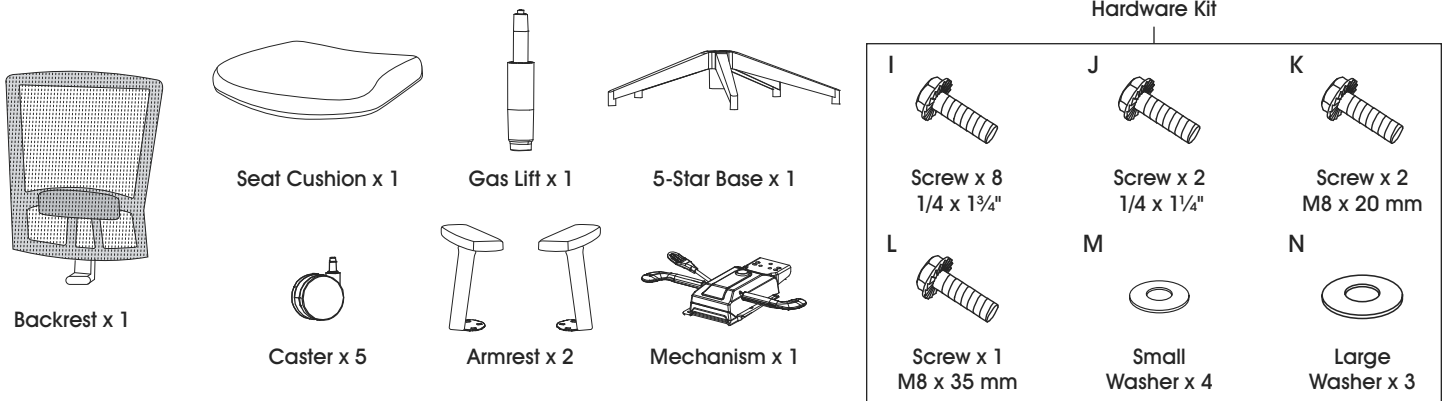

ASSEMBLY

1. Insert casters into legs on underside of five-star base. Turn base upright. Insert gas lift into center of base. (See Figure 1)

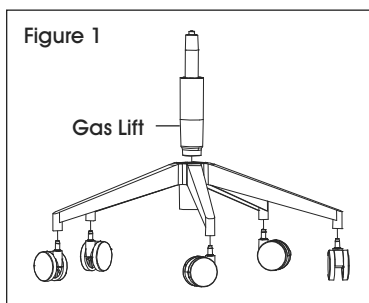

2. Align armrest with holes on bottom of seat cushion. Use three 1/4 x 1 3/4" screws (I) to attach. Repeat on opposite side. (See Figure 2)

NOTE: Use Allen wrench to tighten all screws.

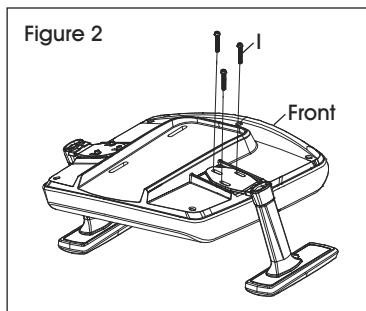

3. Align mechanism with holes on bottom of seat cushion. Use two 1/4 x 1 3/4" screws (I) in the front, two 1/4 x 1 1/4" screws (J) in the back and four small washers (M) to attach. (See Figure 3)

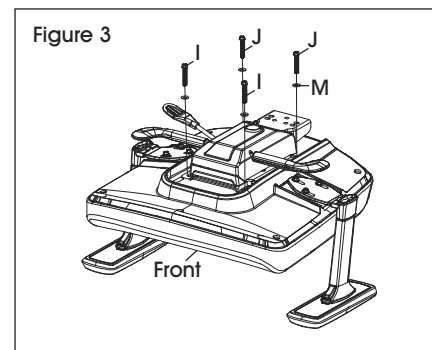

ASSEMBLY CONTINUED

4. Position backrest in slot between bottom of seat cushion and mechanism. Align holes and use two M8 x 20 mm screws (K), one M8 x 35 mm screw (L) and three large washers (N) to attach backrest to mechanism. (See Figure 4)

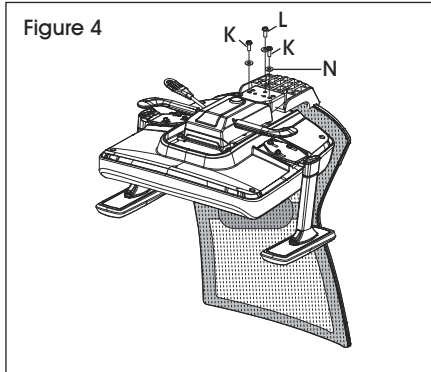

5. Slowly lower chair assembly onto the gas lift. Press down on seat cushion to secure in place. (See Figure 5)



CHAIR ADJUSTMENTS

1. Adjustable Tilt Lock – To lock seat/back angle, press lever down at desired angle. Chair has synchro tilt; the back tilts at a two-to-one ratio to the seat angle.
2. Seat Depth (Seat Slider) – To adjust seat depth, lift the lever and slide the seat forward or back while sitting.
3. Seat Height Adjustment – To raise seat height, lift lever up with little to no weight on the seat. To lower seat height, lift lever up while sitting.
4. Lumbar Support – To position higher or lower on the back, slide the lumbar support up or down.
5. Armrest Height Adjustment – To adjust armrest height, press the button on side of each armrest and move the armrest up or down.

Self-Weight Tilt Tension – Tilt tension automatically adjusts based on user's weight.

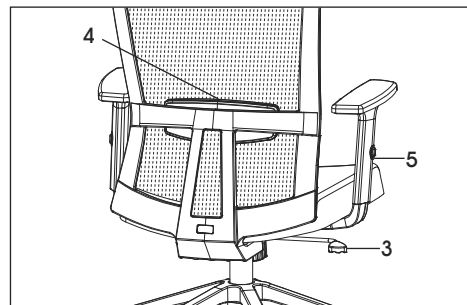

ULINE

1-800-295-5510
uline.com

ULINE H-9729

SILLA DE MALLA PINNACLE

800-295-5510
uline.mx

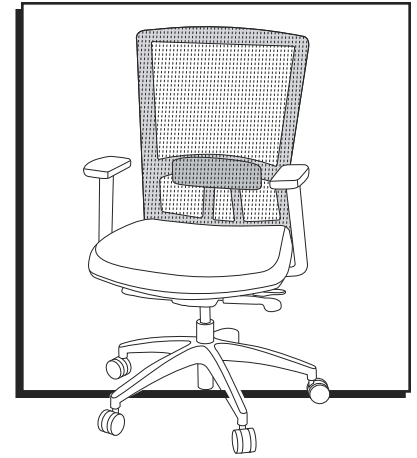

HERRAMIENTA NECESARIA



Llave Allen
(Incluida)

PARTES



Kit de Tornillería

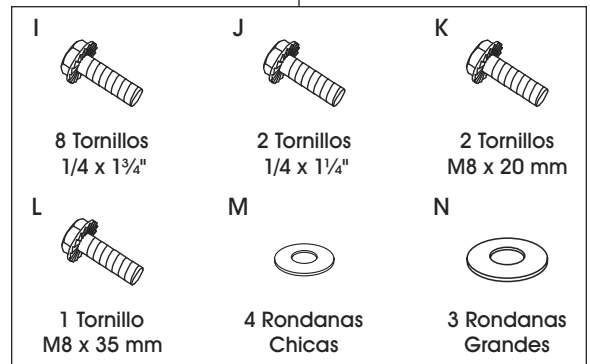

ENSAMBLE

1. Inserte las ruedas en las patas debajo de la base estrella. Enderece la base. Inserte el pistón de gas en el centro de la base. (Vea Diagrama 1)

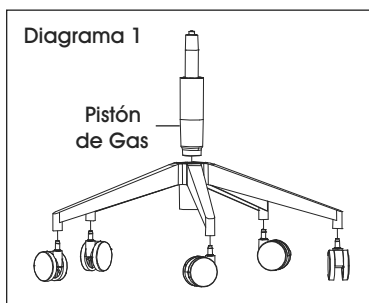

2. Alinee el descansabrazos con los orificios inferiores del asiento. Utilice tres tornillos de 1/4 x 1 3/4" (I). Repita la operación con el lado opuesto para fijarlo. (Vea Diagrama 2)



NOTA: Utilice la llave Allen para apretar todos los tornillos.

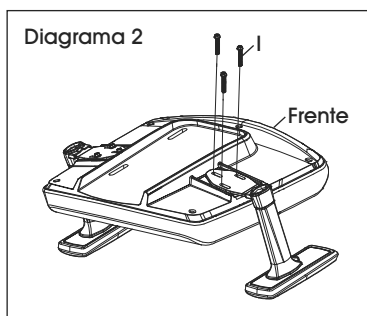

3. Alinee el mecanismo con los orificios inferiores del asiento. Utilice dos tornillos de 1/4 x 1 3/4" (I) en el frente, dos tornillos de 1/4 x 1 1/4" (J) en la parte posterior y cuatro rondanas chicas (M) para fijarlo. (Vea Diagrama 3)

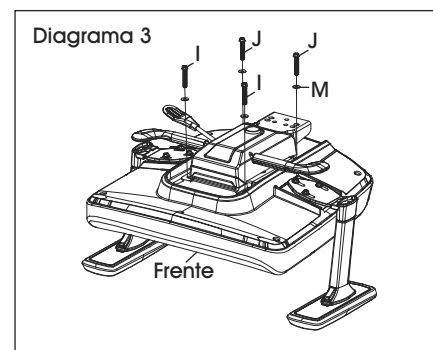

CONTINUACIÓN DEL ENSAMBLE

- Coloque el respaldo en la ranura que está entre la parte inferior del asiento y el mecanismo. Alinee los orificios y utilice dos tornillos M8 x 20 mm (K), un tornillo M8 x 35 mm (L) y tres rondanas grandes (N) para fijar el respaldo al mecanismo. (Vea Diagrama 4)

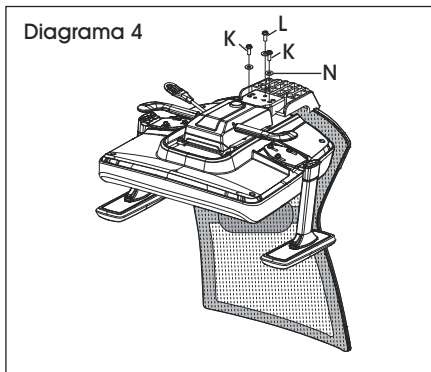

- Baje lentamente el ensamble de la silla sobre el pistón de gas. Presione el asiento para fijarlo en su lugar. (Vea Diagrama 5)

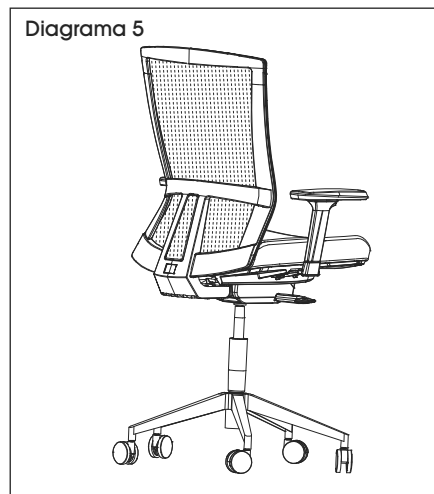

AJUSTES DE LA SILLA

- Seguro de Posición Ajustable** – Para asegurar el ángulo del asiento/respaldo, presione la palanca en el ángulo deseado. La silla cuenta con inclinación sincronizada; el respaldo se inclina en una proporción de dos a uno con respecto al ángulo del asiento.
- Profundidad del Asiento (Deslizador del Asiento)** – Para ajustar la profundidad del asiento, levante la palanca y deslice el asiento hacia adelante o hacia atrás mientras está sentado.
- Ajuste de la Altura del Asiento** – Para subir el asiento, levante la palanca sin o con poco peso en el asiento. Para bajar el asiento, levante la palanca mientras está sentado.
- Soporte Lumbar** – Para colocarlo más arriba o más abajo en la espalda, deslice el soporte lumbar hacia arriba o hacia abajo.
- Ajuste de la Altura de los Descansabrazos** – Para ajustar la altura de los descansabrazos, presione el botón en el lateral de cada uno de ellos y muévalos hacia arriba o hacia abajo.

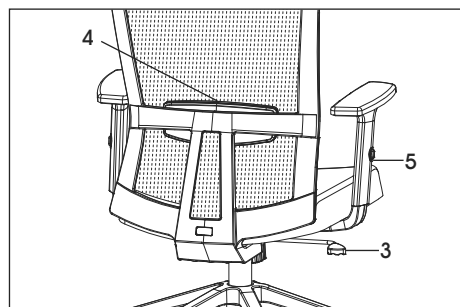

Tensión de Inclinación por Peso Propio – La tensión de inclinación se ajusta automáticamente basada en el peso del usuario.

ULINE

800-295-5510
uline.mx

ULINE H-9729

PINNACLE – CHAISE EN MAILLE

1-800-295-5510
uline.ca

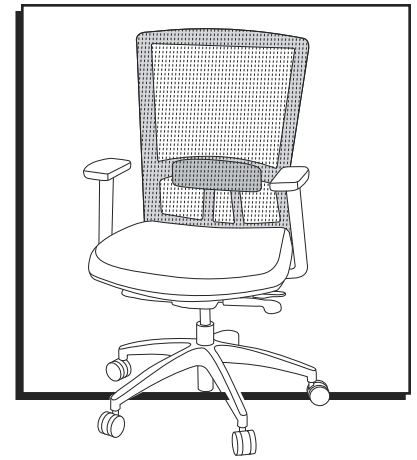

OUTIL REQUIS



Clé Allen
(inclus)

PIÈCES

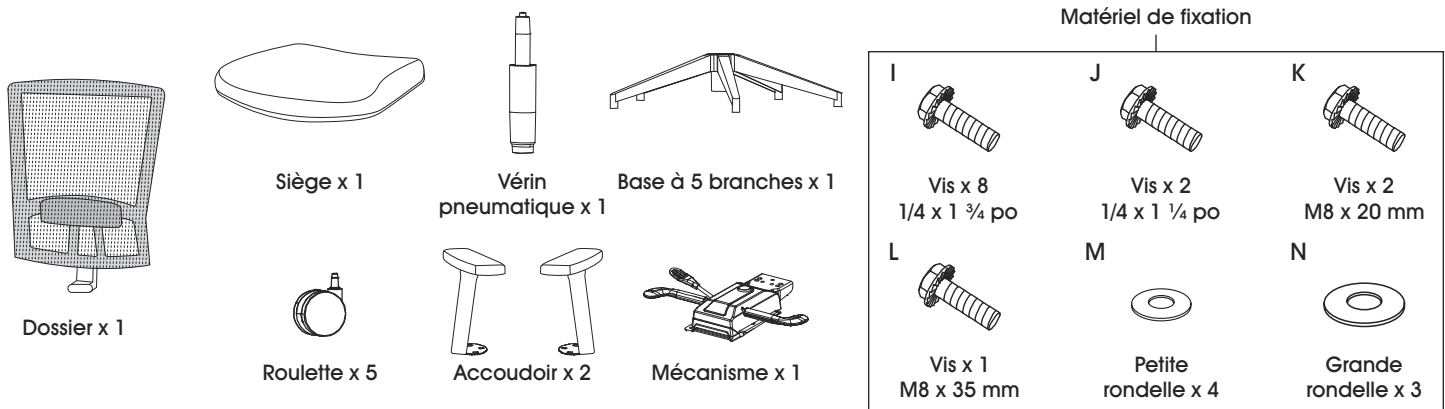

MONTAGE

1. Insérez les roulettes dans les pieds sous la base à cinq branches. Tournez la base à l'endroit. Insérez le vérin pneumatique dans le centre de la base. (Voir Figure 1)

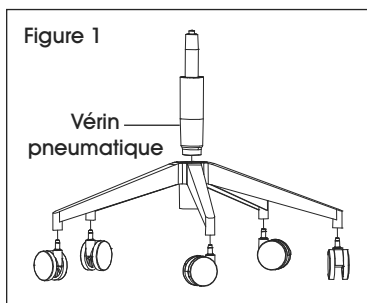

2. Alignez les trous de l'accoudoir contre les trous situés au bas du siège. Fixez l'accoudoir à l'aide de trois vis de 1/4 x 1 3/4 po (I). Répétez la procédure sur le côté opposé. (Voir Figure 2)



REMARQUE :
Utilisez la clé Allen pour serrer toutes les vis.

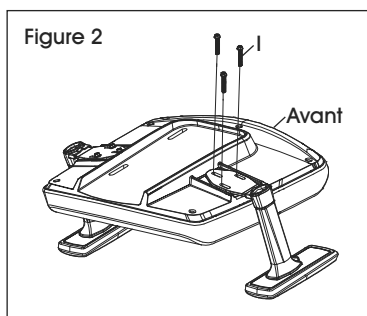

3. Alignez le mécanisme sur les trous situés sous le siège. Fixez-le avec deux vis de 1/4 x 1 3/4 po (I) à l'avant, deux vis de 1/4 x 1 1/4 po (J) à l'arrière et quatre petites rondelles (M). (Voir Figure 3)

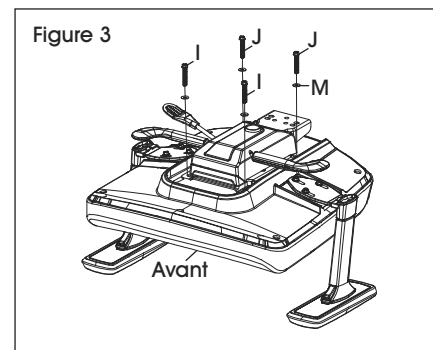

MONTAGE SUITE

4. Insérez le dossier dans la fente située entre le dessous du siège et le mécanisme. Alignez les trous, puis fixez le dossier au mécanisme à l'aide des deux vis M8 x 20 mm (K), une vis M8 x 35 mm (L) et trois grandes rondelles (N). (Voir Figure 4)
5. Abaissez lentement la chaise sur le vérin pneumatique. Appuyez sur le siège pour le fixer. (Voir Figure 5)

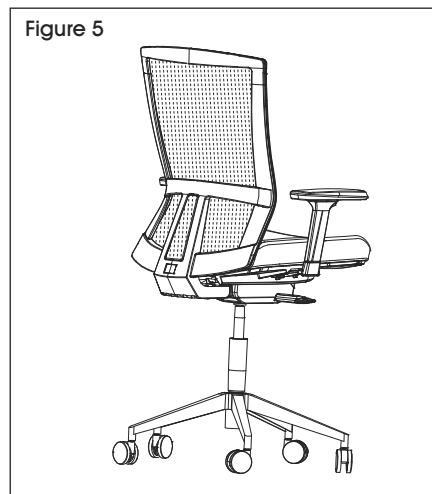
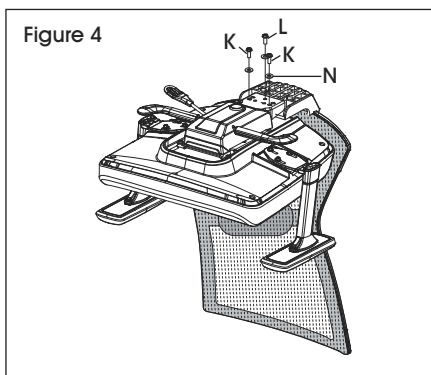

RÉGLAGES DE LA CHAISE

1. Inclinaison avec blocage ajustable – Pour bloquer l'angle du siège/du dossier, abaissez le levier à l'angle voulu. La chaise comporte une inclinaison synchrone; l'angle d'inclinaison du dossier est de deux pour un par rapport à l'angle du siège.
2. Profondeur d'assise (assise coulissante) – Pour régler la profondeur d'assise, soulevez le levier et faites glisser le siège vers l'avant ou vers l'arrière en position assise.
3. Réglage de la hauteur du siège – Pour élever le siège, soulevez le levier avec peu ou sans poids sur le siège. Pour abaisser le siège, soulevez le levier en position assise.
4. Soutien lombaire – Pour positionner le support lombaire plus haut ou plus bas sur le dos, glissez-le vers le haut ou vers le bas.
5. Réglage de la hauteur des accoudoirs – Pour régler les accoudoirs en hauteur, appuyez sur le bouton situé sur le côté de chacun des accoudoirs, puis faites bouger ceux-ci vers le haut ou vers le bas.

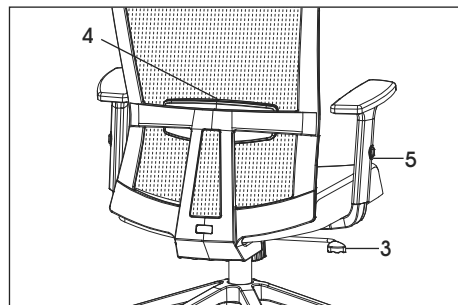

Tension d'inclinaison automatique – La tension d'inclinaison s'ajuste automatiquement en fonction du poids de l'utilisateur.

ULINE

1-800-295-5510
uline.ca