

# ULINE H-9855

## 12' RECTANGLE TABLE WITH STOOLS

1-800-295-5510  
uline.com

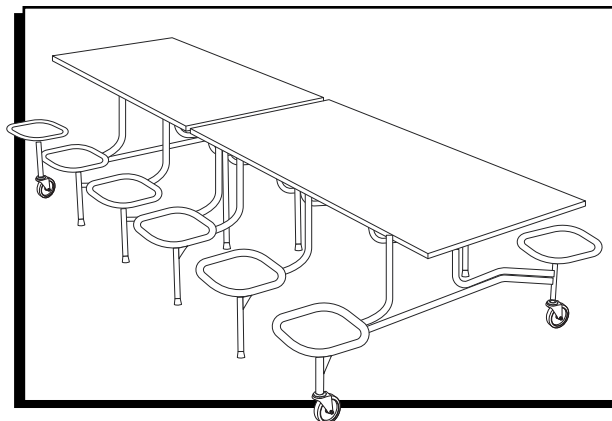

### TOOLS NEEDED



Drill  
(optional)

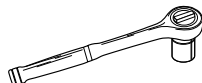

Ratchet with  
3/8" Socket

### PARTS



Stool x 12

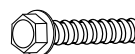

Bolt x 48

### SAFETY

- This table should be assembled only by authorized adults who have read and understood these instructions.
- Movement and/or operation of these tables by children could result in serious injury.
- It is dangerous to leave children unattended in the area of folded tables.
- Do not use tables as room dividers.
- To avoid table tipping over, push from end of table; do not push from flat table side.
- Do not stand on stools.
- Do not sit or stand on tabletop.
- Legs contain torsion bars under rotational force that can be hazardous and could result in serious injury if released without following proper procedures.
- Center legs contain springs under compression that may be hazardous and could result in serious injury if released without following proper procedures.
- If replacement or repair of leg assemblies is required, contact Uline Customer Service at 1-800-295-5510.

### ASSEMBLY

#### LATCH ASSEMBLY

1. Remove the plastic washer and locknut from bolt on underside of table. (See Figure 1)
2. Install the latch and replace the washer and locknut. (See Figure 1)



**NOTE:** Ensure latch moves up and down freely.

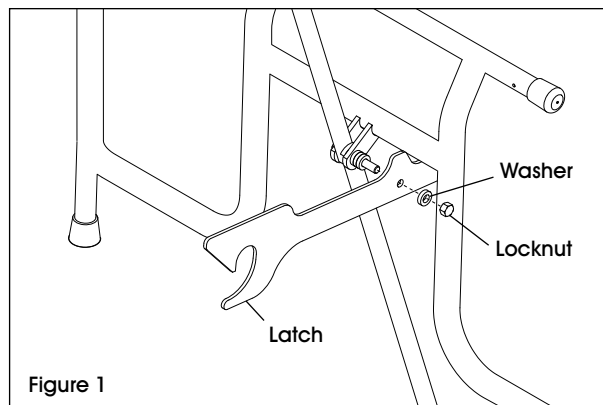

# ASSEMBLY CONTINUED

## STOOL ASSEMBLY

 **NOTE:** Stools and bolts are included in a separate carton.

1. Flip stool upside down. Install two bolts into two adjoining corners. Do not tighten bolts all the way. Leave 1/4" gap between the screw head and stool. (See Figure 2)

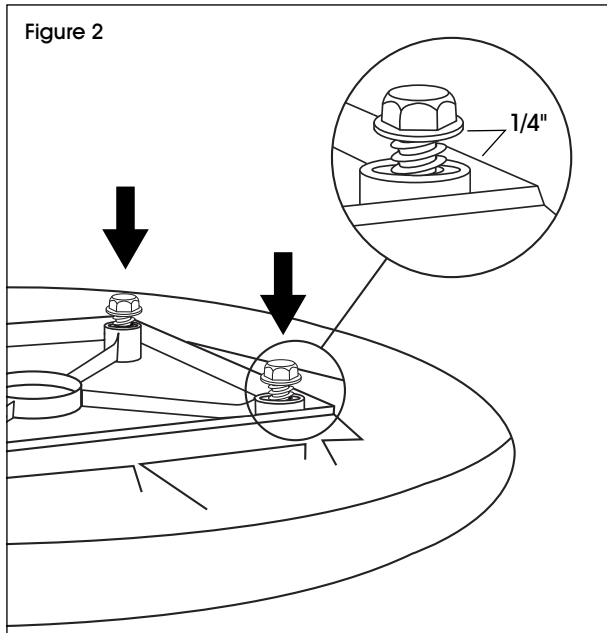

2. Align the two partially installed bolts with slotted holes in stool plate and slide into place. (See Figure 3)

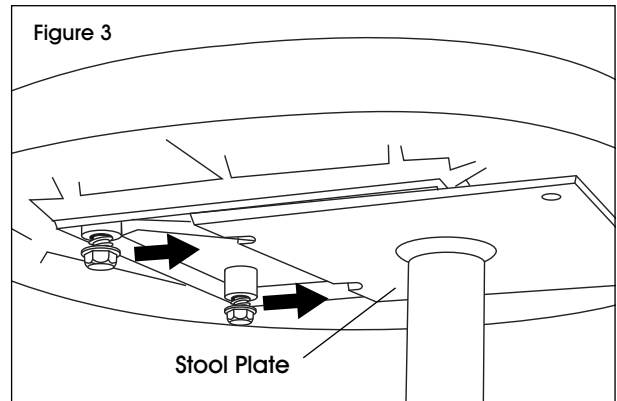

3. Install third and fourth bolts into stool plate. Tighten bolts using ratchet or drill. Repeat on remaining stools. (See Figure 4)

 **NOTE:** Do not overtighten. If using drill, ensure it is set to the lowest clutch setting.

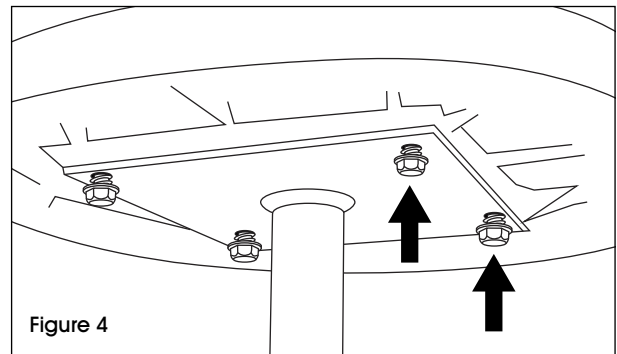

## OPERATION

### MOVING TABLE

To avoid table tipping over, push from end of folded table, facing the center lock rod. (See Figure 5)

 **CAUTION!** Pushing from the flat table side may cause tipping.

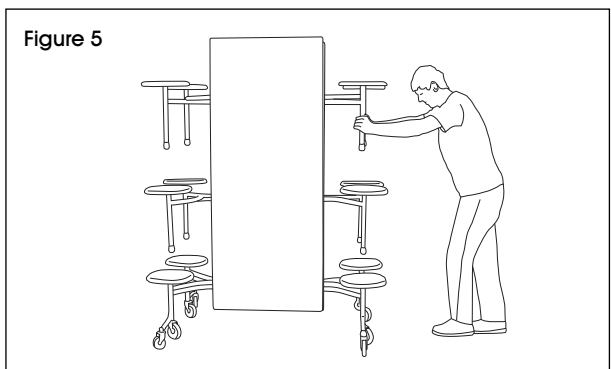

# OPERATION CONTINUED

## OPENING TABLE TO IN-USE POSITION

1. Locate storage latch. Pull out to release table from storage position. (See Figure 6)

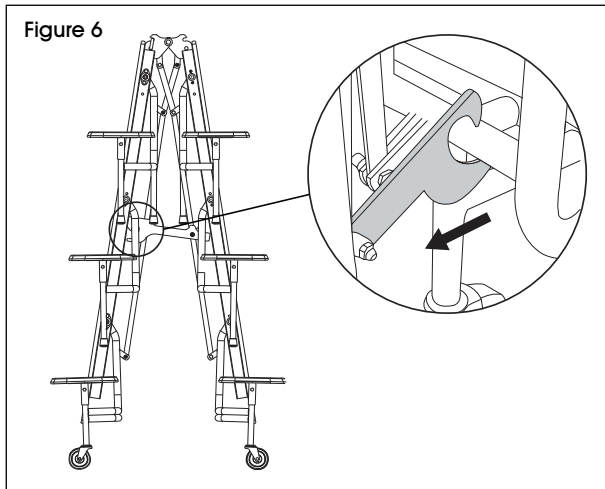

2. Push out on stools and gently lower table down. Position table as desired. (See Figure 7)

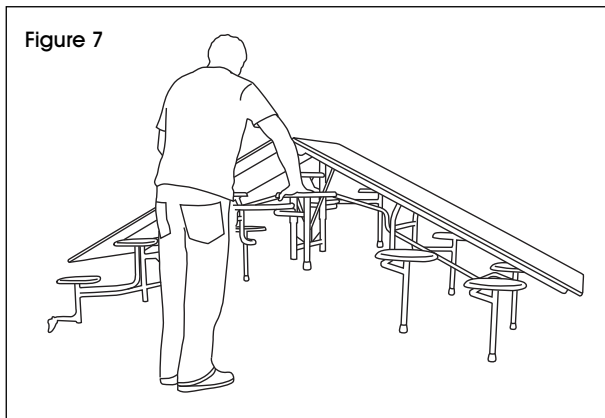

## CLOSING TABLE TO STORAGE POSITION

1. Locate the lock rod with one hand and place other hand on table edge. (See Figure 8)

2. Slightly push down on middle of tabletop while raising the lock rod toward the tabletop to release safety lock position. (See Figure 8)

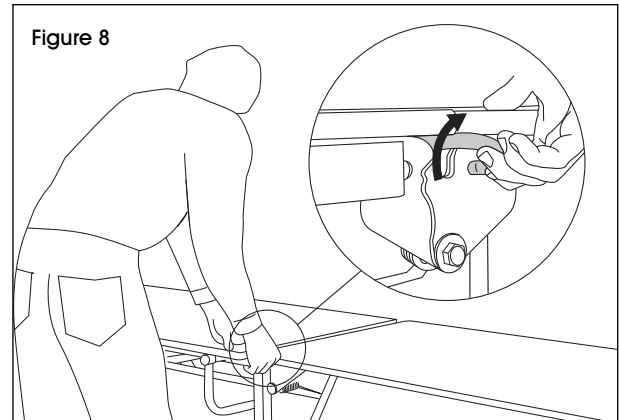

3. To close, grasp edges of table and pull upward in one continuous motion toward center. Ensure storage latch is engaged. (See Figures 9-10)

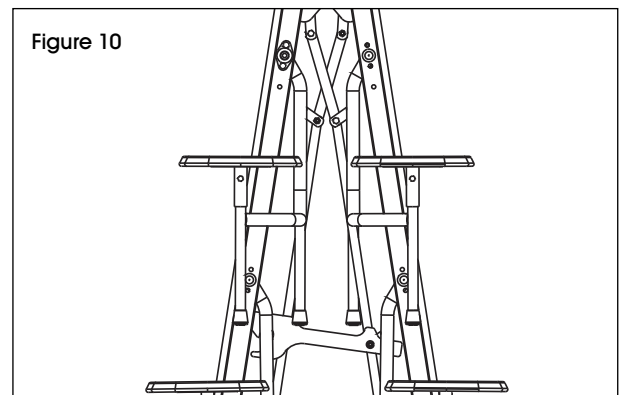
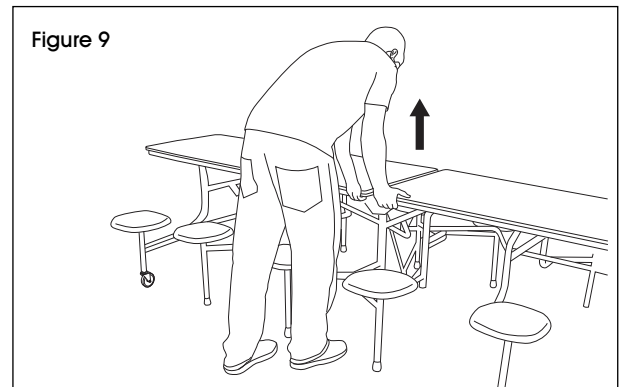

## TABLETOP EDGE DAMAGE REPAIR

If tabletop's edge is damaged but laminate surface is in good condition, edge filler (Uline model # S-25640) can be used to repair.

 **NOTE: Wear nitrile or latex gloves while using edge filler.**

1. Squeeze a small amount of edge filler onto a scrap piece of paper or cardboard.
2. Using your finger, apply a small amount of filler to the chipped area. Ensure it covers all exposed areas.

 **NOTE: If chipped edge requires a second layer, wait 5-10 minutes between layers.**

3. Once filler has dried, use a razor blade to scrape excess from laminate surface. (See Figure 11)

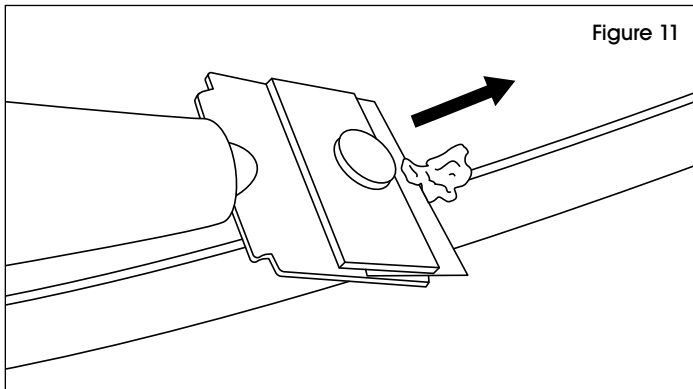

# ULINE H-9855

## MESA RECTANGULAR DE 12' CON TABURETES

800-295-5510  
uline.mx

### HERRAMIENTAS NECESARIAS



Taladro (opcional)

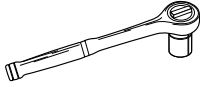

Trinquete con Dado de 3/8"

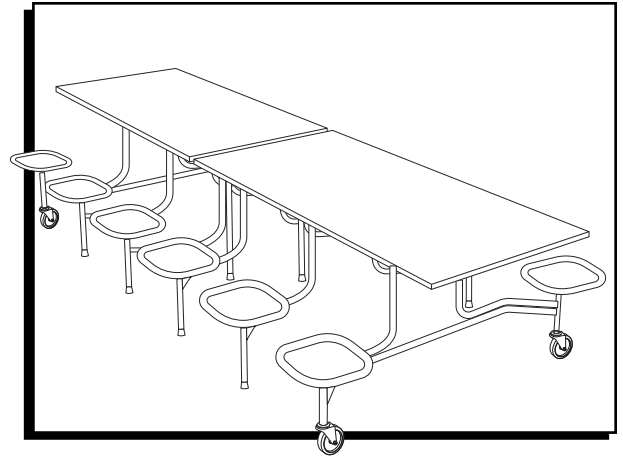

### PARTES



12 Taburetes

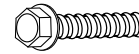

48 Pernos

### SEGURIDAD

- Solo adultos autorizados que hayan leído y comprendido estas instrucciones deben ensamblar esta mesa.
- El movimiento o manejo de estas mesas por parte de niños puede resultar en lesiones graves.
- Es peligroso dejar a los niños desatendidos en el área donde se encuentran las mesas plegadas.
- No utilice las mesas como mamparas divisorias.
- Para evitar que la mesa se vuelque, empuje por el extremo de la mesa; no por el lateral plano.
- No se pare sobre los taburetes.
- No se siente o pare sobre la cubierta.
- Las patas contienen barras de torsión sometidas a fuerza de rotación que pueden ser peligrosas y pueden causar lesiones graves si se sueltan sin seguir los procedimientos adecuados.
- Las patas centrales contienen barras de torsión sometidas a fuerza de rotación que pueden ser peligrosas y pueden causar lesiones graves si se sueltan sin seguir los procedimientos adecuados.
- Si requiere asistencia para cambio o reparación de ensambles de patas, comuníquese a Servicio a Clientes de Uline al 800-295-5510.

### ENSAMBLE

#### ENSAMBLE DEL PESTILLO

1. Retire la rondana de plástico y la contratuerca del perno que está por debajo de la mesa. (Vea Diagrama 1)
2. Instale el pestillo y vuelva a colocar la rondana y la contratuerca. (Vea Diagrama 1)



**NOTA:** Asegúrese de que el pestillo se mueva hacia arriba y hacia abajo con soltura.

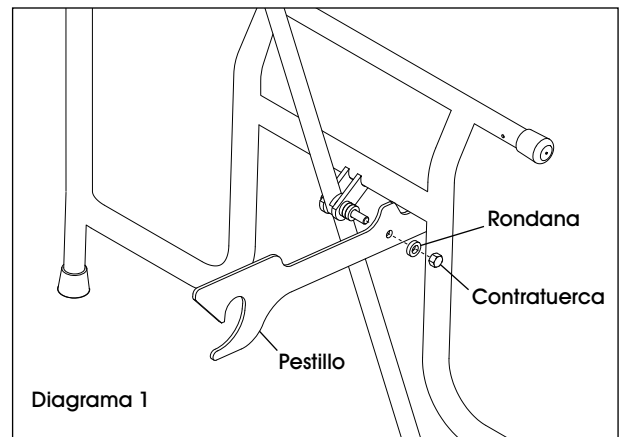

## CONTINUACIÓN DEL ENSAMBLE

### ENSAMBLE DEL TABURETE

 **NOTA:** Los taburetes y pernos se incluyen en una caja por separado.

1. Voltee el taburete. Inserte dos pernos en dos esquinas adyacentes. No apriete los pernos por completo. Deje un espacio de 1/4" entre la cabeza del tornillo y el taburete. (Vea Diagrama 2)

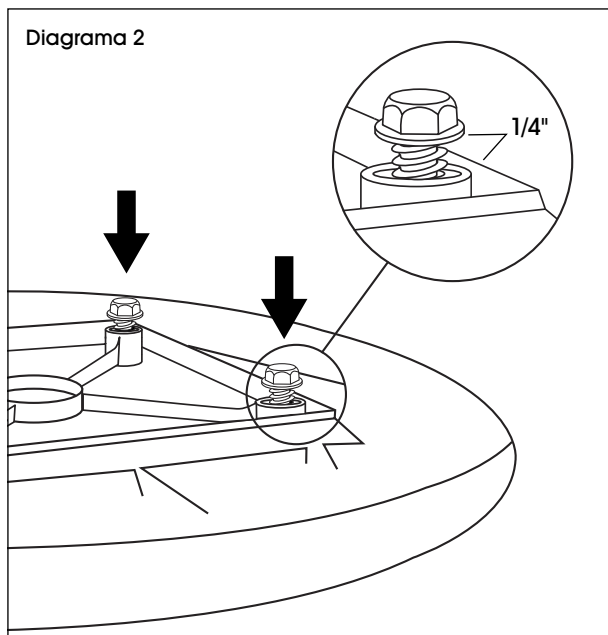

2. Alinee los dos pernos con los orificios ranurados de la placa del banco. (Vea Diagrama 3)

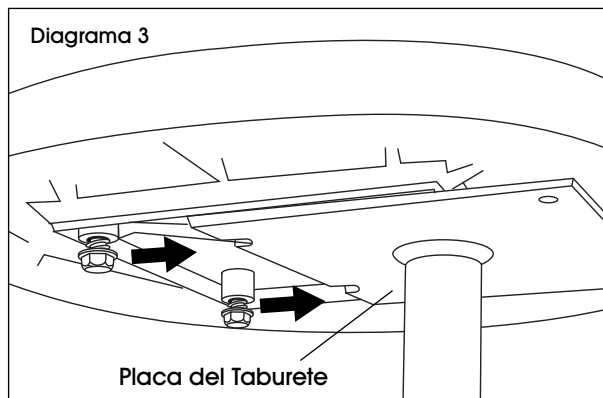

3. Inserte el tercer y cuarto perno en la placa del taburete. Apriete los pernos utilizando el trinquete o taladro. Repita la operación en los taburetes restantes. (Vea Diagrama 4)

 **NOTA:** No apriete demasiado. Si utiliza un taladro, asegúrese de ajustar el torque a la configuración más baja.

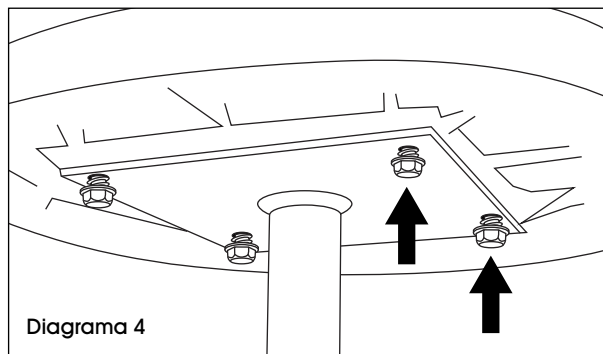

## FUNCIONAMIENTO

### TRASLADO DE LA MESA

1. Para evitar que la mesa se vuelque, empuje por el extremo de la mesa plegada, de frente a la barra de bloqueo central. (Vea Diagrama 5)

 **¡PRECAUCIÓN!** Empujar la mesa por el lateral plano puede causar que se vuelque.

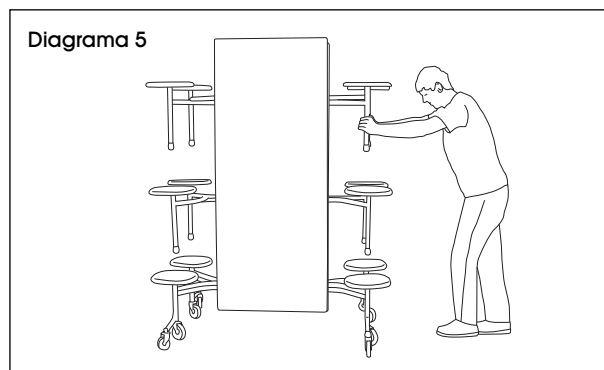

## CONTINUACIÓN DE FUNCIONAMIENTO

### ABERTURA DE LA MESA A LA POSICIÓN DE USO

1. Localice el pestillo de almacenamiento. Jálalo para liberar la mesa de la posición para guardar. (Vea Diagrama 6)

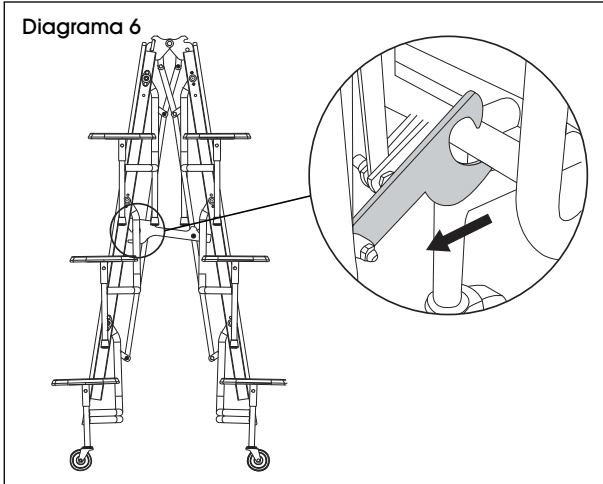

2. Saque los taburetes y con cuidado baje la mesa. Coloque la mesa como desee. (Vea Diagrama 7)

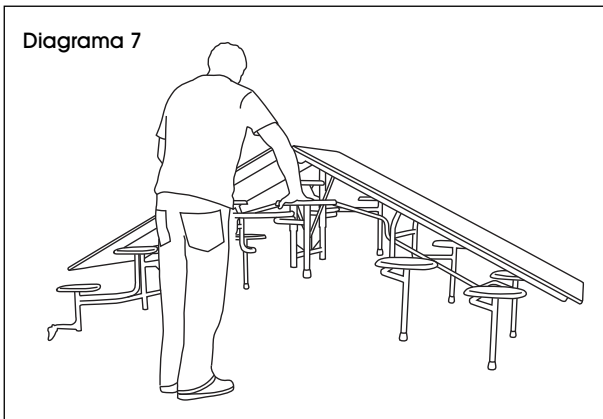

### PLIEGUE DE LA MESA A LA POSICIÓN DE ALMACENAMIENTO

1. Localice la barra de seguridad con una mano y coloque la otra en la orilla de la mesa. (Vea Diagrama 8)
2. Empuje ligeramente por el medio de la cubierta de la mesa mientras eleva la barra de seguridad hacia la cubierta para liberar la posición del seguro. (Vea Diagrama 8)

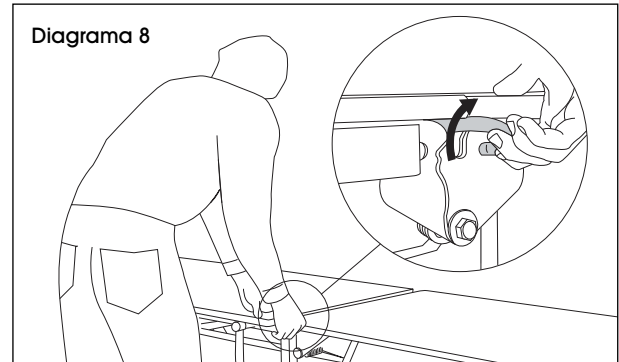

3. Para cerrar, sujete las orillas de la mesa y jale hacia arriba en un movimiento continuo hacia el centro. Asegúrese de que el pestillo de almacenamiento esté enganchado. (Vea Diagramas 9-10)

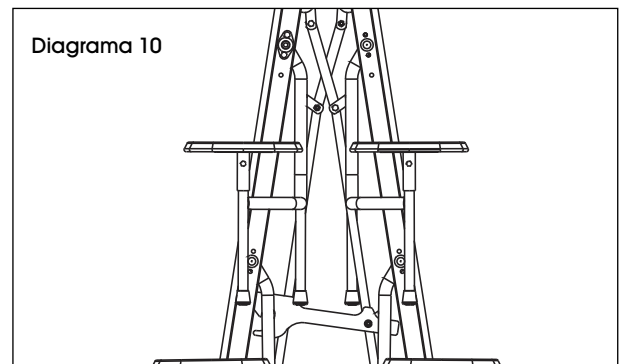
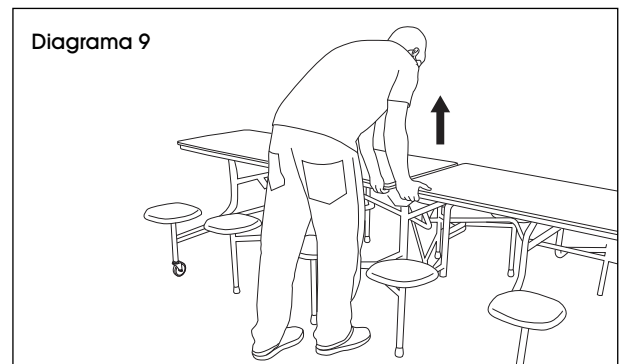

## REPARACIÓN DE DAÑOS DEL BORDE DE LA CUBIERTA

Si el borde de la cubierta está dañado pero la superficie de laminado está en buenas condiciones, el relleno de borde (modelo Uline # S-25640) se puede utilizar para repararlo.

 **NOTA:** Use guantes de nitrilo o látex al utilizar el relleno de borde.

1. Exprima una pequeña cantidad de relleno de borde en un pedazo de papel o cartón.
2. Use su dedo para aplicar una pequeña cantidad de relleno al área astillada. Asegúrese de que cubra todas las áreas expuestas.

 **NOTA:** Si el borde astillado requiere una segunda capa, espere 5-10 minutos entre cada capa.

3. Una vez que el relleno se haya secado, utilice una navaja para raspar el exceso de la superficie de laminado. (Vea Diagrama 11)

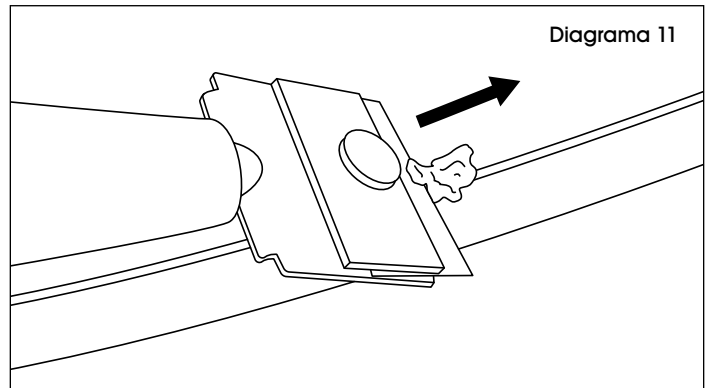



**ULINE** H-9855

# TABLE RECTANGULAIRE AVEC TABOURETS – 12 PI

1-800-295-5510

uline.ca

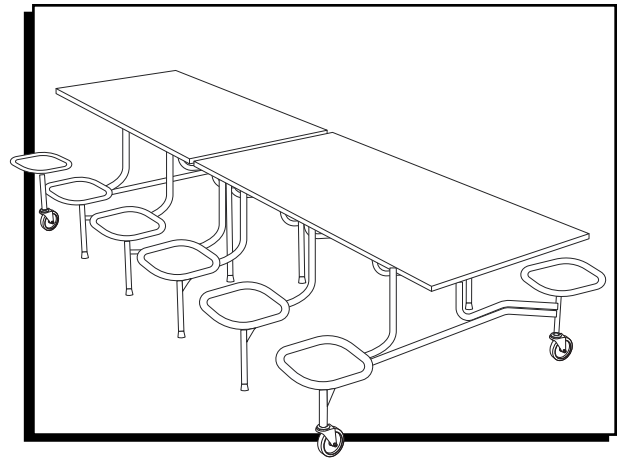

## OUTILS REQUIS



Perceuse  
(optionnel)

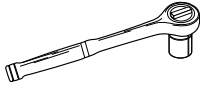

Cliquet avec  
douille de 3/8 po

## PIÈCES



Tabouret x 12

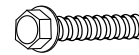

Boulon x 48

## SÉCURITÉ

- Cette table ne doit être assemblée que par des adultes autorisés qui ont lu et compris ces instructions.
- Le déplacement et/ou l'utilisation de ces tables par des enfants peut entraîner des blessures graves.
- Il est dangereux de laisser les enfants sans surveillance là où se trouvent les tables repliées.
- N'utilisez pas les tables comme séparateurs de pièce.
- Pour éviter que la table ne bascule, poussez-la depuis son extrémité; ne la poussez pas depuis le côté plat.
- Ne vous tenez pas debout sur les tabourets.
- Ne vous asseyez pas et ne vous tenez pas debout sur la surface de table.
- Les pieds contiennent des barres de torsion soumises à une force rotative. Ils peuvent être dangereux et entraîner des blessures graves s'ils sont relâchés sans suivre les procédures appropriées.
- Les pieds centraux contiennent des ressorts comprimés et peuvent être dangereux et entraîner des blessures graves s'ils sont relâchés sans suivre les procédures appropriées.
- Si vous avez besoin de remplacer ou de réparer la structure des pieds, veuillez contacter le service à la clientèle de Uline au 1-800-295-5510.

## MONTAGE

### MONTAGE DU LOQUET

1. Enlevez la rondelle en plastique et l'écrou de blocage du boulon qui se trouve en dessous de la table. (Voir Figure 1)
2. Installez le loquet et replacez la rondelle et l'écrou de blocage. (Voir Figure 1)



**REMARQUE :** Assurez-vous que le loquet se déplace librement de haut en bas.

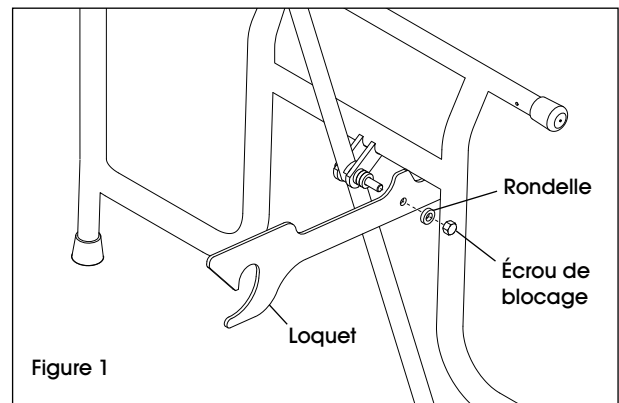

## MONTAGE SUITE

### MONTAGE DES TABOURETS

 **REMARQUE :** Les tabourets et les boulons sont inclus dans un carton séparé.

1. Retournez le tabouret à l'envers. Installez deux boulons dans deux coins adjacents. Ne serrez pas complètement les boulons. Laissez un espace de 1/4 po entre la tête du boulon et le tabouret. (Voir Figure 2)

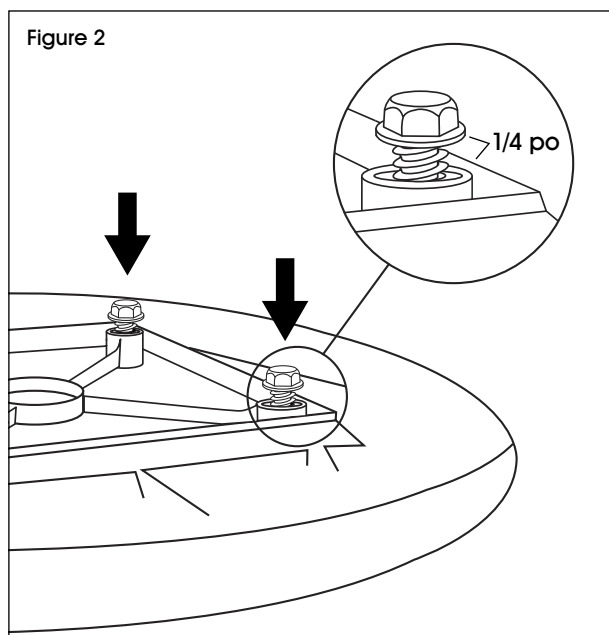

2. Alignez les deux boulons partiellement installés sur les trous oblongs de la plaque de tabouret et glissez-les en place. (Voir Figure 3)

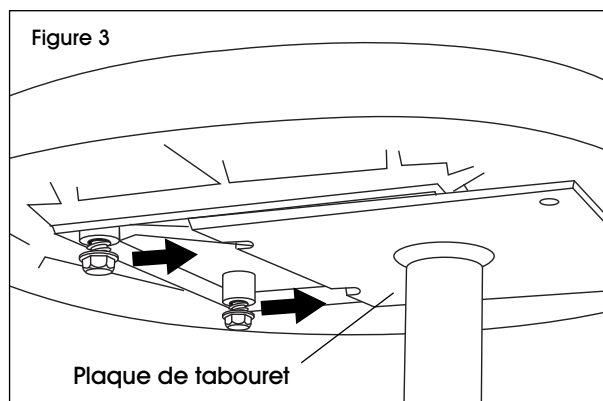

3. Installez les troisième et quatrième boulons dans la plaque de tabouret. Serrez les boulons à l'aide d'un cliquet ou d'une perceuse. Répétez l'opération pour les tabourets restants. (Voir Figure 4)

 **REMARQUE :** Serrez sans trop forcer. Si vous utilisez la perceuse, assurez-vous qu'elle est réglée sur le réglage d'embrayage le plus bas.

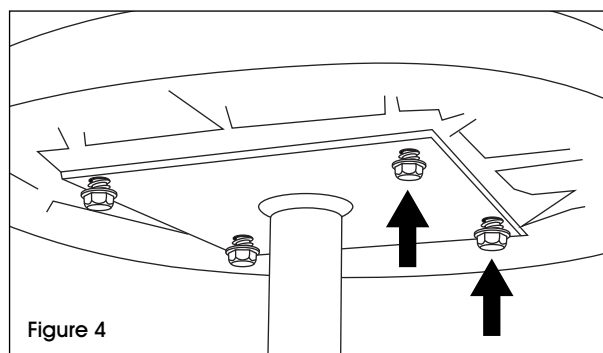

## FONCTIONNEMENT

### DÉPLACEMENT DE LA TABLE

Pour éviter que la table repliée ne bascule, poussez-la depuis l'extrémité faisant face à la tige centrale de verrouillage. (Voir Figure 5)

 **MISE EN GARDE!** Pousser la table depuis son côté plat peut la faire basculer.

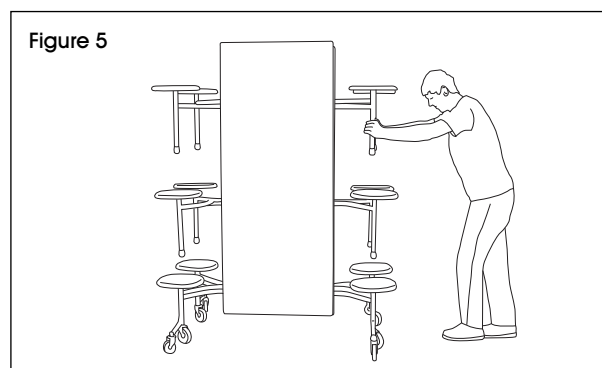

# FONCTIONNEMENT SUITE

## OUVERTURE DE LA TABLE EN POSITION D'UTILISATION

1. Repérez le loquet de rangement. Tirez dessus pour libérer la table. (Voir Figure 6)

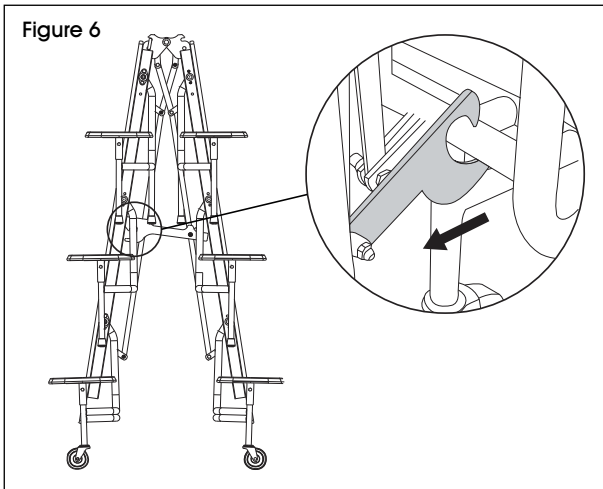

2. Tirez sur les tabourets et abaissez doucement la table. Placez la table dans la position souhaitée. (Voir Figure 7)

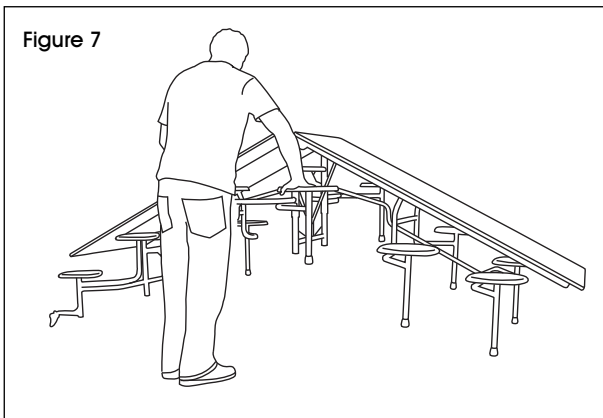

## FERMETURE DE LA TABLE EN POSITION DE RANGEMENT

1. Repérez la tige de verrouillage d'une main et placez l'autre sur le bord de la table. (Voir Figure 8)
2. Poussez le centre de la table légèrement vers le bas tout en soulevant la tige de verrouillage en direction de la surface de table pour libérer le verrou de sécurité. (Voir Figure 8)

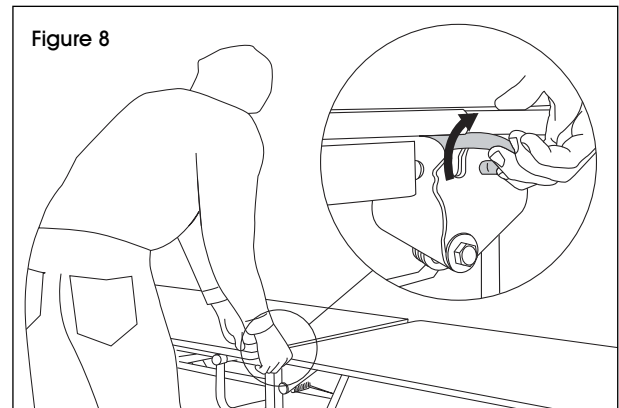

3. Pour fermer, saisissez les bords de la table et poussez vers le haut en direction du centre de la table en un mouvement continu. Assurez-vous que le loquet de rangement est bien enclenché. (Voir Figures 9 et 10)

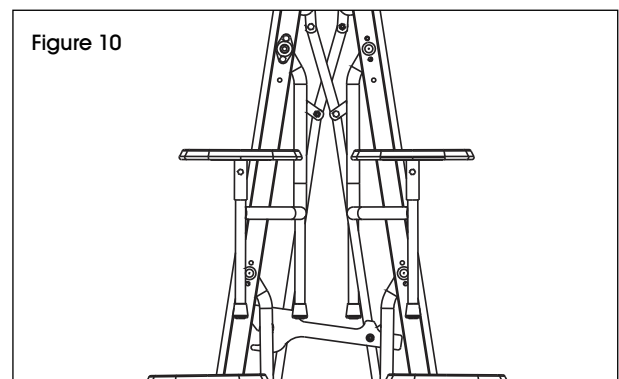
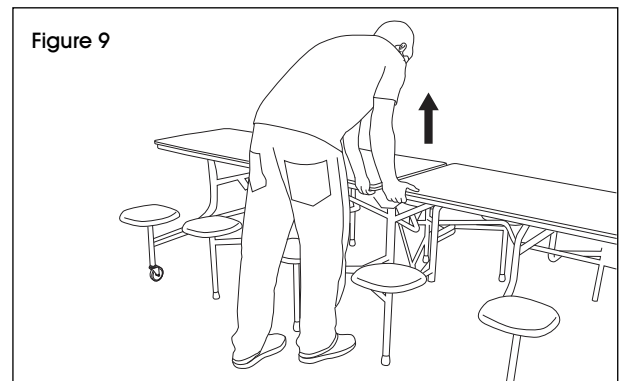

## MAINTENANCE

### RÉPARATION DES BORDS DE TABLE

Si le bord de la surface de table est endommagé mais que la surface stratifiée est en bon état, il est possible d'utiliser un enduit de rebouchage (n° de modèle Uline S-25640) pour réparer le bord.

 **REMARQUE :** Portez des gants en nitrile ou en latex lors de l'utilisation de l'enduit de rebouchage.

1. Pressez une petite quantité d'enduit de rebouchage sur une chute de papier ou de carton.
2. À l'aide de votre doigt, appliquez une petite quantité de produit de rebouchage sur la zone ébréchée. Veillez à ce qu'il recouvre toutes les zones exposées.

 **REMARQUE :** Si le bord ébréché nécessite une deuxième couche, attendez 5 à 10 minutes entre les deux couches.

3. Une fois que le produit de rebouchage a séché, utilisez une lame de rasoir pour gratter l'excédent de la surface stratifiée. (Voir Figure 11)

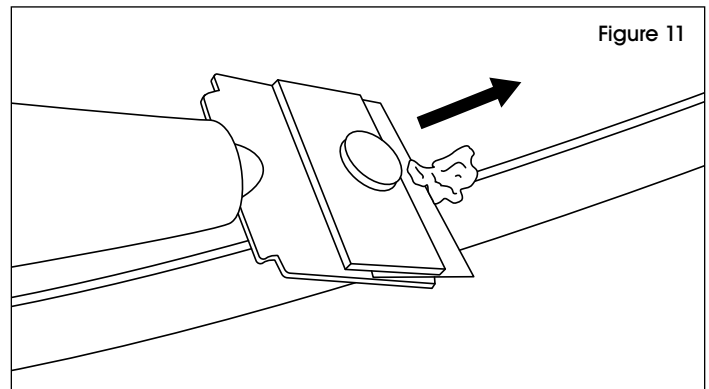

**ULINE**

1-800-295-5510  
uline.ca