

ULINE H-9934

TORNADO® CORDLESS UPRIGHT VACUUM

1-800-295-5510
uline.com

TOOL NEEDED

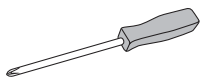

Phillips
Screwdriver

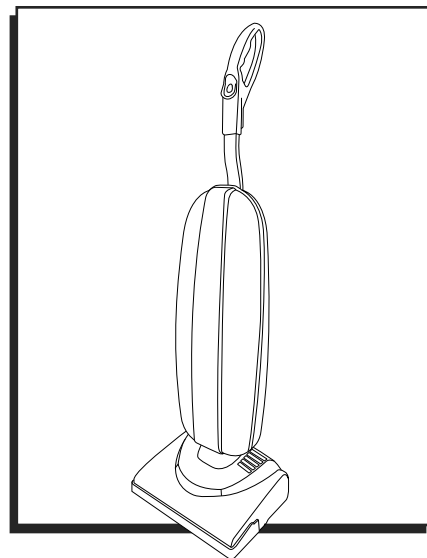

SAFETY

 **NOTE:** Read and understand all instructions before using this unit.

- When using an electrical appliance, basic precautions should always be followed.
- Use only manufacturer's recommended attachments. To reduce the risk of personal injury or damage to unit, use only Tornado® recommended accessories.



IMPORTANT! The manufacturer cannot accept responsibility for damage caused when the appliance is not used according to these instructions or when used for purposes other than those for which it was intended.



CAUTION! To reduce the risk of fire, electric shock, damage or injury:

- Fully assemble vacuum before operating.
- Use and store in a dry location.
- Do not use outdoors or on wet surfaces.
- Do not allow to be used as a toy. Close attention is necessary when used by or near children.
- Use only as described in these instructions.
- Do not use charger with damaged cord or plug. If appliance or charger is not working as it should, has been damaged, left outdoors or dropped into water, contact Uline Customer Service at 1-800-295-5510.
- Do not pull or carry charger by cord, use cord as a handle, close a door on the cord or pull cord around sharp edges or corners.
- Do not run appliance over cord.
- Keep cord away from heated surfaces.
- Do not unplug charger by pulling on cord. To unplug charger, grasp the plug, not the cord.
- Do not handle charger, including charger plug and charger terminals, with wet hands.
- Do not put any objects into openings.
- Do not use with any opening blocked; keep free of dust, lint, hair and anything that may reduce airflow.
- Keep hair, loose clothing, fingers and all parts of the body away from openings and moving parts.
- Do not suck up anything that is burning or smoking, such as cigarettes, matches or hot ashes.
- Do not use without vacuum bag in place.
- Use extra care when vacuuming stairs.
- Do not use to pick up flammable or combustible liquids such as gasoline, or use in areas where they may be present.
- Do not attempt to service the unit while charger is plugged in.
- Do not charge the unit outdoors.
- Only charge in temperatures from 32° to 113°F.
- Do not open the battery, crush it, expose it to heat above 212°F or incinerate it, even if it is severely damaged. The battery can explode in a fire.
- Use only with the supplied cordless battery vacuum charger.
- The battery and charger have no user serviceable parts.
- Batteries must be disposed of responsibly.
- Remove the battery before removing the bottom plate.

SAFETY CONTINUED

POWER CORD, TWO-WIRE POLARIZED CORD

This product is equipped with a polarized alternating current line plug. This plug fits into the power outlet only one way. If unable to insert the plug fully into the outlet, try reversing the plug. If the plug still fails to fit, contact an electrician to replace the obsolete outlet. Do not attempt to alter or modify the polarized plug.



WARNING: Cancer and Reproductive Harm - www.P65Warnings.ca.gov

FOR BEST PERFORMANCE

- Keep vacuum clean and in good operating condition.
- Change vacuum bags when they are 2/3 full to maximize cleaning performance.
- Always use genuine vacuum bags and replacement parts. Use of other products may result in poor cleaning performance, potential vacuum cleaner damage and may void vacuum warranty. Genuine products are designed for maximum cleaning performance.
- Store machine carefully in a dry area.

ASSEMBLY

ATTACHING HANDLE



NOTE: Do not turn vacuum on until assembly is completed.



NOTE: Vacuum cleaner and handle are packed separately and require assembly.

1. Remove handle bracket by removing two screws. (See Figure 1)
2. Place handle onto back of the vacuum, aligning holes with pegs. (See Figure 2)
3. Secure handle bracket and handle with two screws previously removed. (See Figure 2)
4. Tuck the cord into the space to the left of the handle.
5. Open bag compartment to ensure a vacuum bag is in place.

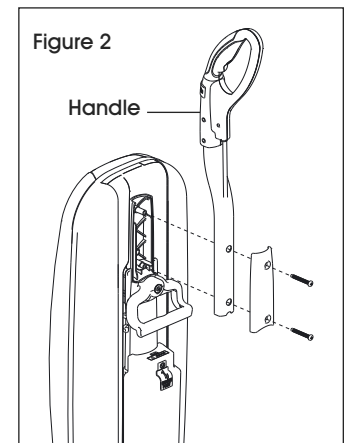
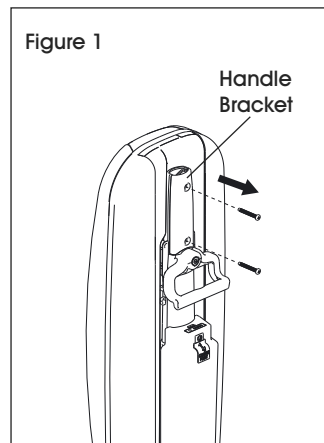

OPERATION

CHARGING THE BATTERY



NOTE: Charge before first use.



NOTE: Battery is partially charged out of the box and will run for a short time.



NOTE: Battery is located on the back of the vacuum. It can be charged while installed on the vacuum or can be removed from the vacuum and charged independently.

1. Insert the AC cable into the charger and plug opposite end into a wall socket. (See Figure 3)

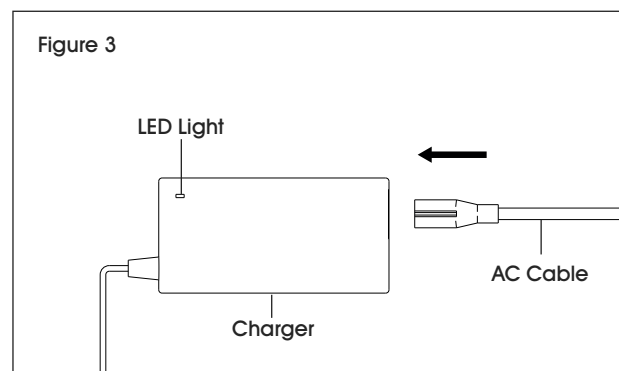

OPERATION CONTINUED

2. Plug the charger DC cable into the charge point on the battery. (See Figure 4)

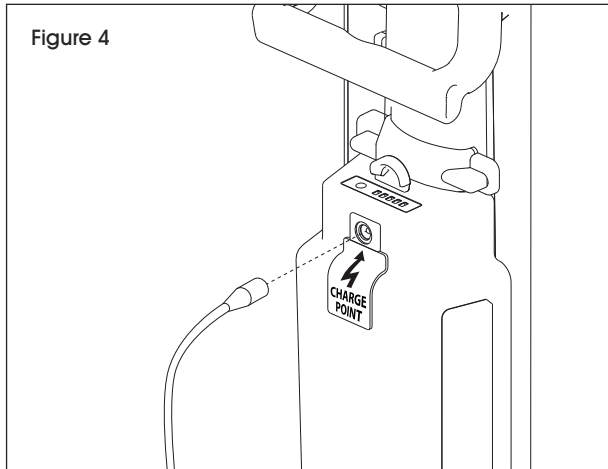



3. The charger LED light will be red during charging and will turn green when the battery pack is fully charged.

 **NOTE:** The battery should be charged after every use.

BATTERY LIFE DISPLAY

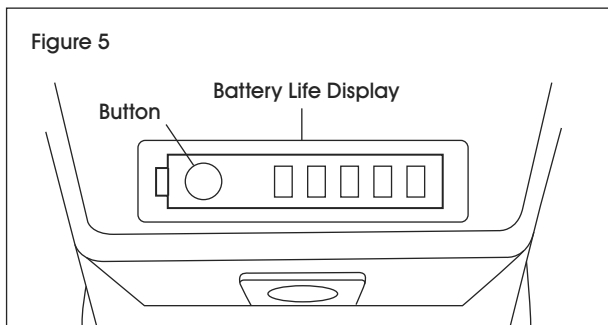
1. Press the button on the battery to illuminate the LED lights.
2. When the battery is fully charged, there will be four green lights and one red light showing. (See Figure 5)



 **NOTE:** As the battery is discharged during use, the number of green lights showing will reduce from four to none.

 **NOTE:** When all of the green lights are off and only the red light is showing, there is a small amount of time remaining before the battery will be fully discharged and will require recharging.

ON/OFF SWITCH

1. Turn switch on to use vacuum. If vacuum does not turn on, check that the battery is charged.

 **NOTE:** Always unplug charger from charge point before use.

RECLINING THE HANDLE

1. Press the handle release pedal located on the back of the vacuum to recline the handle. (See Figure 6)

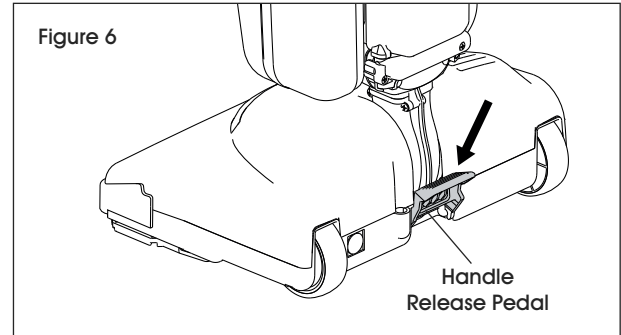

EDGE CLEANING

1. The edge cleaning feature provides improved suction near walls and stationary furniture. For maximum edge cleaning, place left side of nozzle, from user's perspective, against wall or stationary furniture. (See Figure 7)

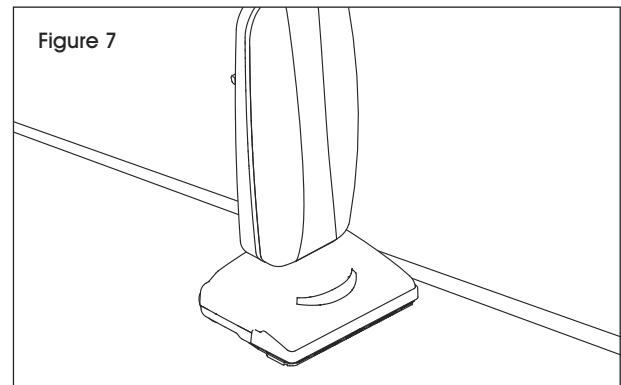

AUTOMATIC CARPET HEIGHT ADJUSTMENT

1. Vacuum is designed with an automatic self-adjusting nozzle. No manual adjustments are required. The height of the nozzle automatically adjusts to the flooring surface. This self-adjusting feature allows the nozzle to float evenly over all flooring surfaces.

OPERATION CONTINUED

BARE FLOOR CLEANING

1. Vacuum is equipped with a squeegee to improve the cleaning of bare floors. (See Figure 8)

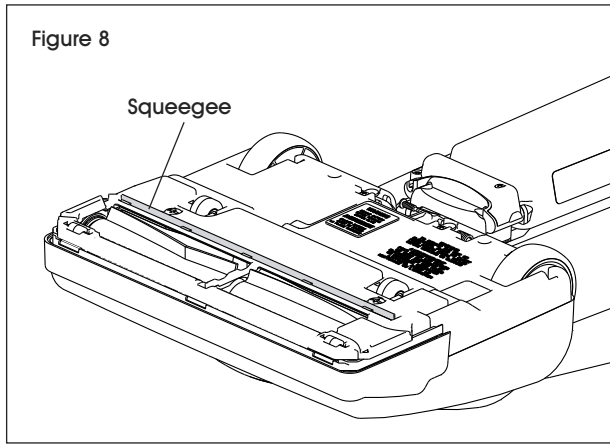

VACUUMING UNDER FURNITURE

1. Press handle release pedal once for routine vacuuming.
2. Continue to lower handle to enable the vacuum to lay flat for cleaning under beds, tables and other furniture. (See Figure 9)

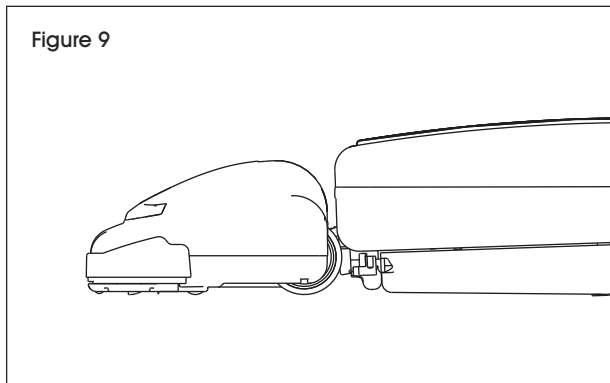

REPLACING VACUUM BAG

 **NOTE:** Turn off vacuum and remove battery.

1. Unzip bag compartment.
2. Remove used vacuum bag by pulling green bag collar tab away from vacuum. (See Figure 10)

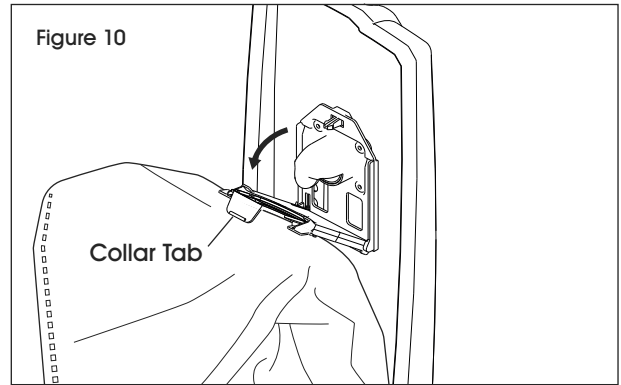

3. Slide used bag out of bag holder and discard. (See Figure 11)

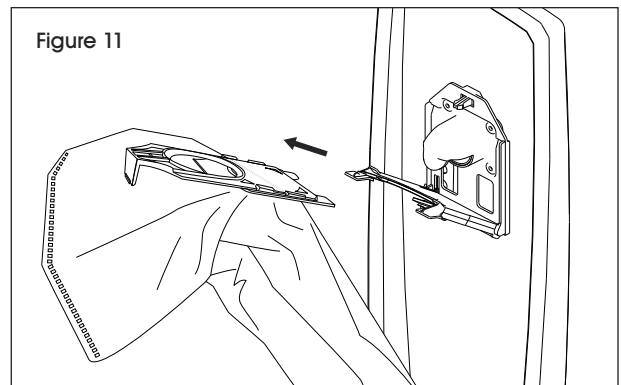

4. To install a new bag, slide bottom of the green bag into bag holder until it snaps into place. (See Figure 12)

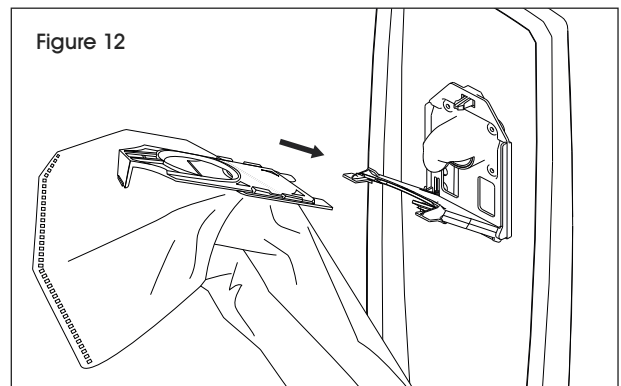

MAINTENANCE

5. Push top of bag collar upward until collar snaps into place. (See Figure 13)

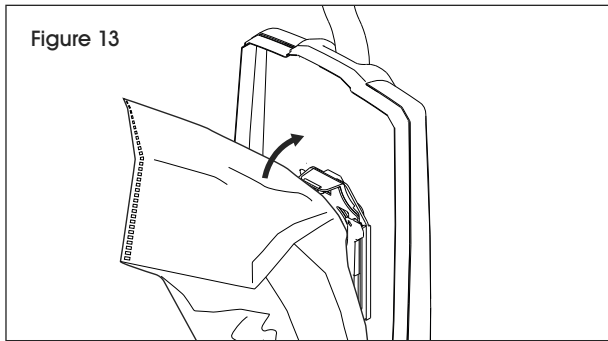

6. Tuck bag corners into bag compartment and zip bag compartment closed.

REMOVING AND REINSTALLING BATTERY



IMPORTANT! Turn off vacuum. If battery charger is plugged into the charge point on the vacuum, remove charger from charge point before removing battery. Battery can be removed and charged independently from vacuum.

1. To remove battery, push up on the release button and lift off battery. (See Figure 14)

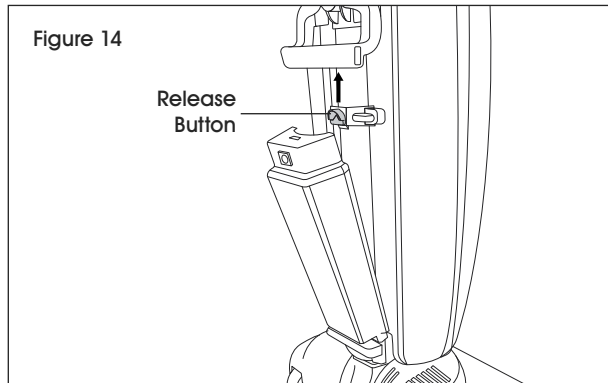

2. To replace battery, align bottom of battery with posts at base of coupling. Push battery in until it clicks into place. (See Figure 15)

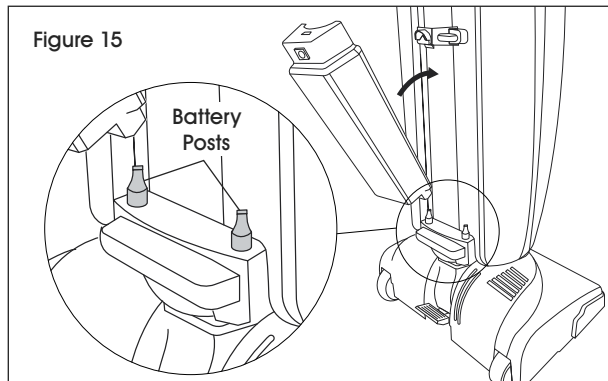

REMOVING BOTTOM PLATE



CAUTION! To reduce the risk of electrical shock or injury from moving parts, turn the vacuum off and remove the battery before servicing or cleaning the vacuum.

1. Ensure vacuum is turned off and remove battery.
2. Press handle release pedal to place vacuum in the flat position.
3. Turn the vacuum over, exposing the bottom plate.
4. Turn two screws a quarter turn counterclockwise to release the bottom plate and remove. (See Figure 16)

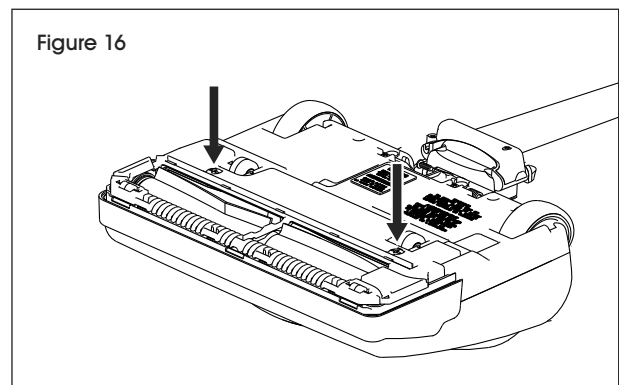

REINSTALLING BOTTOM PLATE

1. Align front edge of the bottom plate into notches inside the nozzle. (See Figure 17)

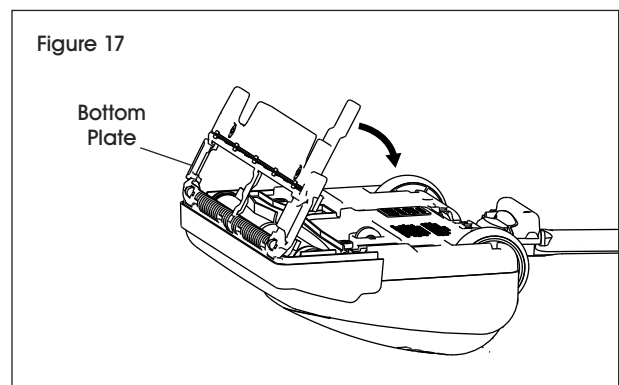

2. Press bottom plate into position until the plate clicks on both sides. Tighten the two screws a quarter turn to secure the bottom plate.
3. Replace the battery.

MAINTENANCE CONTINUED

REPLACING VACUUM BELT

 **NOTE:** To ensure maximum cleaning efficiency, the belt should be in good condition. Inspect it regularly to see if it is stretched or cracked, or if excessive slipping is occurring. Replace as needed.

1. Turn the vacuum off and unplug the charger from the charge point.
2. Remove battery.
3. Remove bottom plate.
4. Remove brush roll and worn or broken belt from the brush roll pulley and motor drive shaft.
5. Loop new belt around motor drive shaft and brush roll. (See Figure 18)

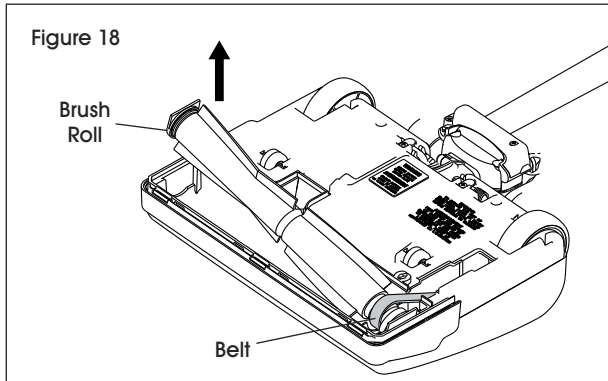

6. Reinstall the brush roll into the nozzle. Turn brush roll by hand, ensuring the belt is not twisted and all rotating parts move smoothly. (See Figure 19)

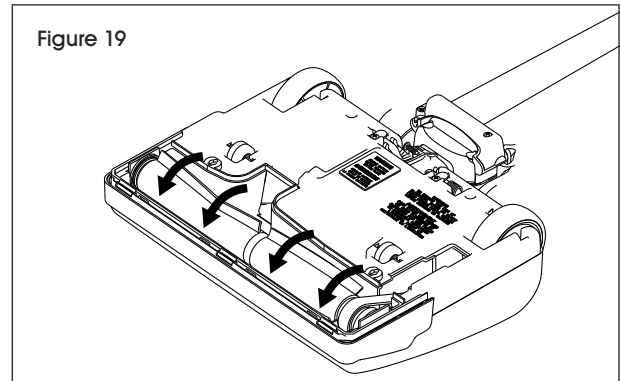

7. Reinstall bottom plate.
8. Replace battery.

REPLACING SQUEEGEE

1. If squeegee splits or begins to look worn, slide off from its track and slide a new one on in its place.

TROUBLESHOOTING

OPERATING ISSUE	CAUSES	RECOMMENDATIONS
Vacuum will not start.	Battery is discharged.	Check battery life display. Charge the battery. (See Page 3)
Vacuum has poor suction.	Belt is worn or broken. Filter bag is full. Air path is blocked.	Replace belt. (See Page 6) Replace the filter bag. (See Page 5) Remove debris from air path. Check the brush roll for clogs. Remove the filter bag from the vacuum intake and check for debris.
Brush does not rotate.	Broken or worn belt. Obstruction.	Replace belt. (See Page 6) Remove debris from air path. Check the brush roll for clogs. Remove the filter bag from the vacuum intake and check for debris.
Vacuum has burning smell.	Something may be caught in the brushroll. Belt is worn or broken.	Remove debris from air path. Check the brush roll for clogs. Remove the filter bag from the vacuum intake and check for debris. Replace belt. (See Page 6)
Dust is leaking out of vacuum.	Filter bag is not properly seated.	Ensure filter bag is properly installed. (See Page 5)



ULINE H-9934

TORNADO® ASPIRADORA VERTICAL INALÁMBRICA

800-295-5510

uline.mx

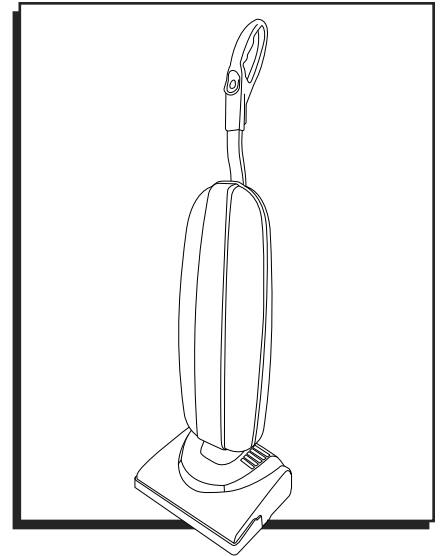

HERRAMIENTA NECESARIA

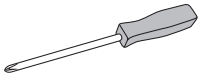

Desarmador
de Cruz

SEGURIDAD



NOTA: Lea y comprenda todas las instrucciones antes de utilizar esta unidad.

- Cuando utilice un electrodoméstico debe tomar precauciones básicas, incluyendo las siguientes:
- Use solo los aditamentos recomendados por el fabricante. Para reducir el riesgo de lesiones personales o daños a la unidad, use solo accesorios recomendados por Tornado®.



¡IMPORTANTE! El fabricante no puede hacerse responsable por daños causados al no usar el aparato de acuerdo a estas instrucciones o para fines distintos a aquellos para los que está destinado.



¡PRECAUCIÓN! Para reducir el riesgo de incendio, descarga eléctrica, daños o lesiones:

- Ensamble la aspiradora por completo antes de usarla.
- Utilícela y almacénala en una ubicación seca.
- No la use en exteriores ni en superficies mojadas.
- No permita que la usen como un juguete. Preste especial atención cuando se utilice cerca de niños.
- Utilícela solo como se describe en este manual.
- No la use si observa daños en el cable o enchufe. Si la unidad o cargador no funciona adecuadamente, sufrió daños, se dejó en exteriores o se cayó en agua, comuníquese a Servicio a Clientes de Uline al 800-295-5510.
- No jale o transporte el cargador por el cable, no use el cable como asa, no cierre la puerta sobre el cable o lo jale por bordes o esquinas filosas.
- No pase la aspiradora sobre el cable.
- Mantenga el cable lejos de superficies calientes.
- No desenchufe el cargador jalando del cable. Para desenchufar, sujete el enchufe, no el cable.

- No manipule el cargador, incluyendo el enchufe o las terminales de carga, con las manos mojadas.
- No coloque ningún objeto en las aberturas.
- No la use si alguna abertura está obstruida; manténgala libre de polvo, pelusa, cabello o cualquier objeto que pueda reducir el flujo de aire.
- Mantenga el cabello, ropa holgada, dedos y todas las partes del cuerpo lejos de las aberturas y las partes móviles.
- No aspire nada que esté ardiendo o humeando, como cigarrillos, cerillos o ceniza caliente.
- No utilice sin la bolsa de la aspiradora puesta en su lugar.
- Tenga especial cuidado cuando aspire en escaleras.
- No la use para aspirar líquidos inflamables o combustibles como gasolina, ni la use en áreas donde estos pudieran estar presentes.
- No intente darle mantenimiento a la unidad mientras esté conectado el cargador.
- No ponga a cargar la unidad en exteriores.
- Solo cargue a temperaturas desde 0° a 45°C (32° a 113°F).
- No abra la batería, la aplaste, la exponga a calor por encima de 100°C (212°F) o la incinere, aún si se encuentra gravemente dañada. La batería puede explotar si se acerca al fuego.
- Use solo con el cargador suministrado para la batería de la aspiradora inalámbrica.
- La batería y el cargador no tienen partes de servicio.
- Deseche las baterías responsablemente.
- Remueva la batería antes de quitar la placa inferior.

CONTINUACIÓN DE SEGURIDAD

CABLE DE ALIMENTACIÓN, CABLE POLARIZADO DE DOS ALAMBRES

Este producto está equipado con un enchufe polarizado de corriente alterna. Este enchufe entra al tomacorriente de una sola manera. Si no puede insertar el enchufe por completo en el tomacorriente, intente invertirlo. Si el enchufe aún no entra, comuníquese con un electricista para reemplazar la entrada del tomacorriente viejo. No intente alterar o modificar el enchufe polarizado.

 **ADVERTENCIA:** Cáncer y Daños Reproductivos - www.P65Warnings.ca.gov

PARA MEJOR RENDIMIENTO

- Mantenga la aspiradora limpia y en buenas condiciones de funcionamiento.
- Cambie las bolsas de la aspiradora cuando estén llenas a 2/3 de su capacidad para maximizar el rendimiento de limpieza.
- Siempre use bolsas de aspiradora y partes de repuesto originales. El uso de otros productos podría resultar en un rendimiento pobre de limpieza, daños potenciales a la aspiradora y podría anular la garantía del equipo. Los productos originales son diseñados para un rendimiento máximo de limpieza.
- Guarde la máquina con cuidado en un lugar seco.

ENSAMBLE

ENSAMBLAR EL ASA

 **NOTA:** No encienda la aspiradora hasta que termine de ensamblarla.

 **NOTA:** La aspiradora y el asa están empacadas por separado y requieren ensamble.

1. Retire el soporte del asa quitando dos tornillos. (Vea Diagrama 1)
2. Coloque el asa en la parte posterior de la aspiradora alineando los orificios con las clavijas. (Vea Diagrama 2)
3. Asegure el soporte del asa y el asa con los dos tornillos previamente removidos. (Vea Diagrama 2)
4. Introduzca el cable en el espacio a la izquierda del asa.

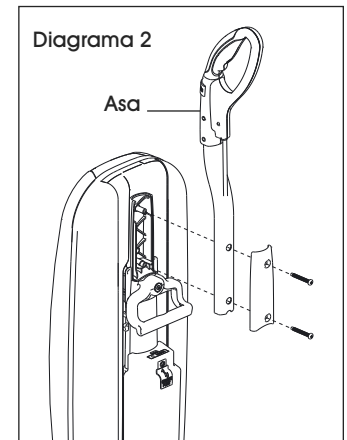
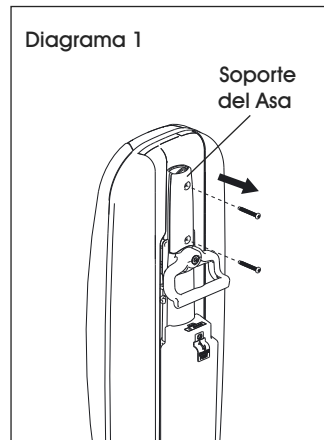



5. Abra el compartimento de la bolsa para aspiradora para asegurarse de que esté en su lugar.

FUNCIONAMIENTO

CARGAR LA BATERÍA

 **NOTA:** Cárguela antes del primer uso.

 **NOTA:** La batería está parcialmente cargada fuera de la caja y funcionará por un periodo corto.

 **NOTA:** La batería está ubicada en la parte posterior de la aspiradora. Puede cargarla mientras está instalada en la aspiradora o puede retirarla de ella y cargarla independientemente.

1. Inserte el cable de CA en el cargador y conecte el extremo opuesto a un tomacorriente en la pared. (Vea Diagrama 3)

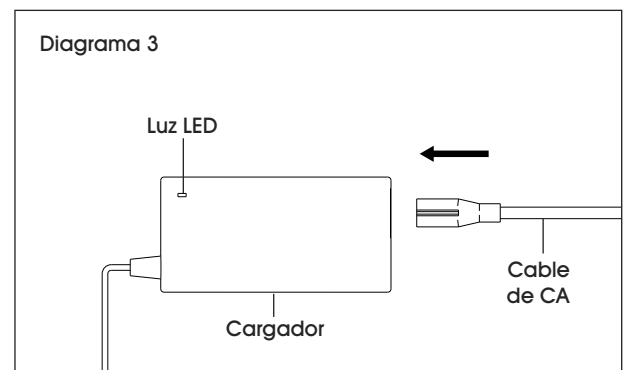

CONTINUACIÓN DE FUNCIONAMIENTO

2. Conecte el cable DC en el punto de carga de la batería. (Vea Diagrama 4)

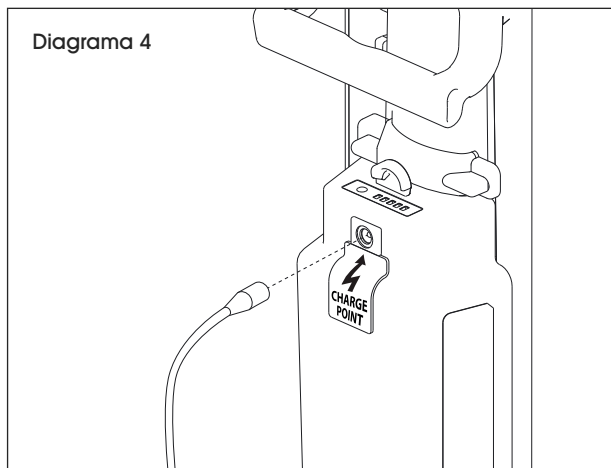



3. La luz LED del cargador se encenderá en rojo durante la carga y se volverá verde cuando el paquete de baterías este completamente cargado.

 **NOTA:** Se debe cargar la batería después de cada uso.

PANTALLA DE VIDA ÚTIL DE LA BATERÍA

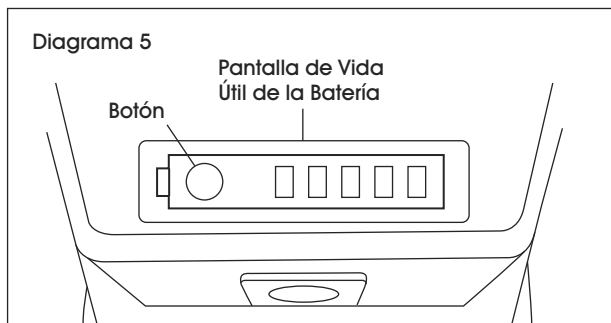
1. Presione el botón de la batería para iluminar las luces LED.
2. Cuando la batería esté completamente cargada, se mostrarán cuatro luces verdes y una roja. (Vea Diagrama 5)



 **NOTA:** A medida que la batería se descarga durante el uso, el número de luces verdes se reducirá de cuatro a ninguna.

 **NOTA:** Cuando todas las luces verdes se apaguen y solo se muestre la luz roja, queda una cantidad de tiempo antes de que la batería se descargue por completo y requiera recargarse.

INTERRUPTOR DE ENCENDIDO/APAGADO

1. Encienda el interruptor para utilizar la aspiradora. Si la aspiradora no enciende, verifique que la batería tenga carga.

 **NOTA:** Siempre desenchufe el cargador del punto de carga antes de usar.

RECLINAR EL ASA

1. Presione el pedal de liberación del mango ubicado en la parte posterior de la aspiradora para reclinar el asa. (Vea Diagrama 6)

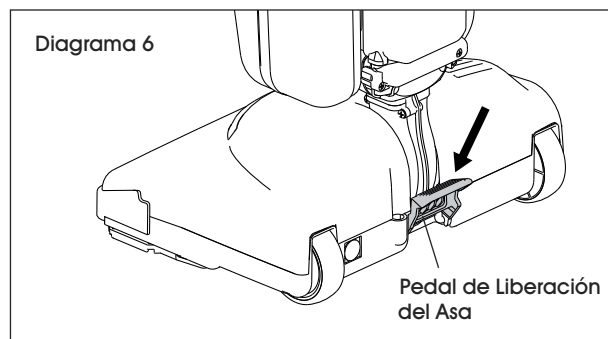

LIMPIEZA DE BORDES

1. La función de limpieza de bordes brinda mejor succión cerca de paredes y muebles fijos. Para una máxima limpieza de bordes, coloque el lado izquierdo de la boquilla, desde la perspectiva del usuario, contra la pared o los muebles fijos. (Vea Diagrama 7)

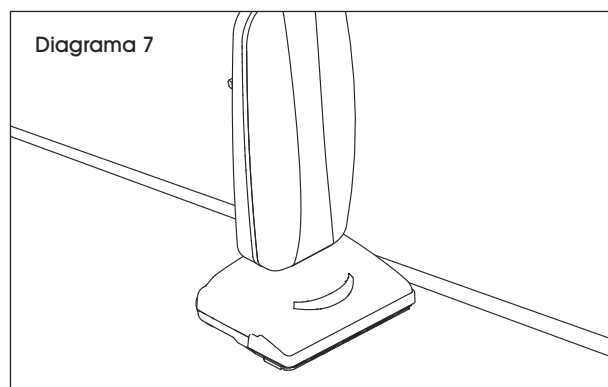

AJUSTE AUTOMÁTICO DE ALTURA PARA ALFOMBRA

1. La aspiradora está diseñada con una boquilla automática y autoajustable. No requiere ajustes manuales. El alto de la boquilla se ajusta automáticamente a la superficie del piso. Esta función de autoajuste permite que la boquilla flote uniformemente sobre todas las superficies de piso.

CONTINUACIÓN DE FUNCIONAMIENTO

LIMPIEZA DE PISO SIN RECUBRIMIENTO

1. La aspiradora está equipada con un jalador para mejorar la limpieza de pisos sin recubrimiento. (Vea Diagrama 8)

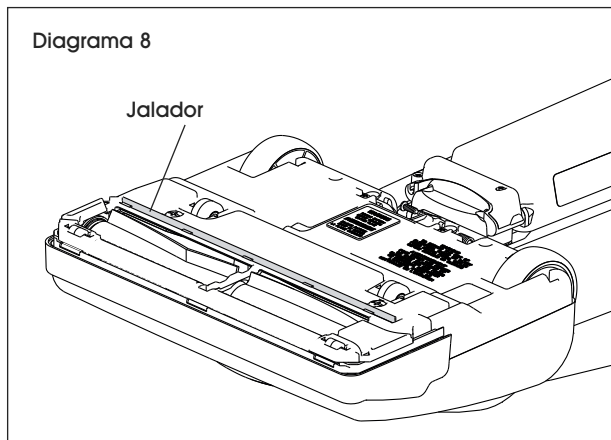

ASPIRAR DEBAJO DE MUEBLES

1. Presione el pedal de liberación del asa una vez para aspiraciones de rutina.
2. Continúe bajando el asa para permitir que la aspiradora quede plana para limpiar debajo de camas, mesas y otros muebles. (Vea Diagrama 9)

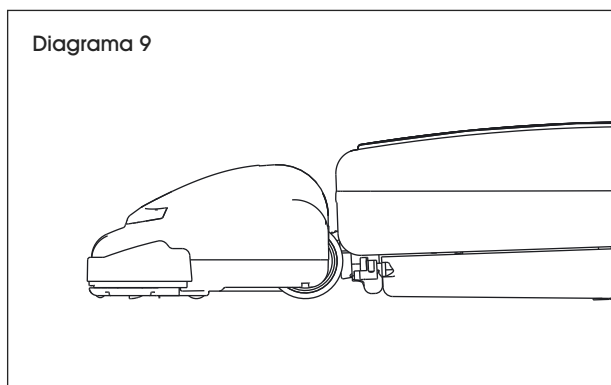

REEMPLAZAR LA BOLSA PARA ASPIRADORA

 **NOTA:** Apague la aspiradora y retire la batería.

1. Abra el compartimiento de la bolsa.
2. Retire la bolsa para aspiradora usada jalando la pestaña de collar verde de la bolsa y separándola de la aspiradora. (Vea Diagrama 10)

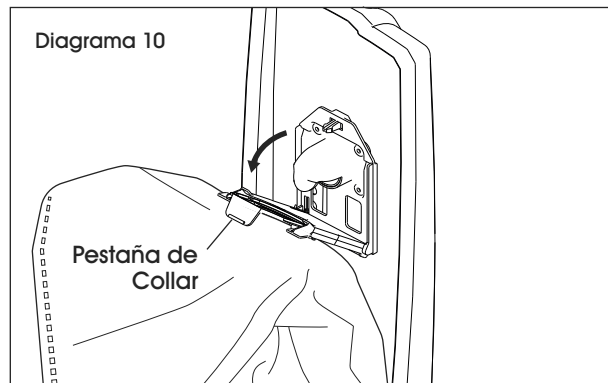

3. Deslice la bolsa usada fuera del soporte para bolsa y deséchela. (Vea Diagrama 11)

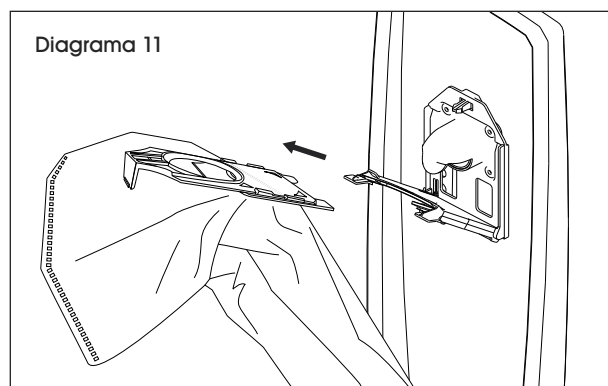

4. Para instalar una bolsa nueva, deslice la parte inferior de la bolsa verde en el soporte para bolsa hasta que encaje en su lugar. (Vea Diagrama 12)

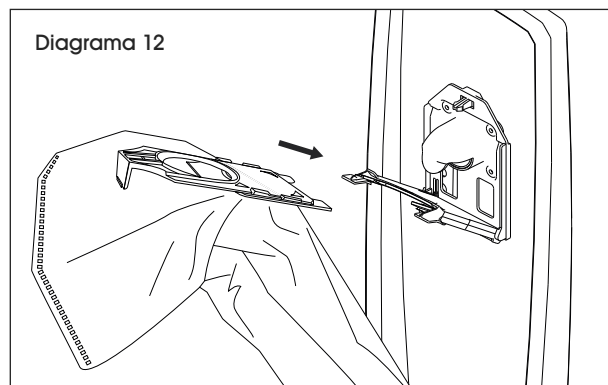

- Empuje la parte superior del collar de la bolsa hacia arriba hasta que el collar encaje en su lugar. (Vea Diagrama 13)

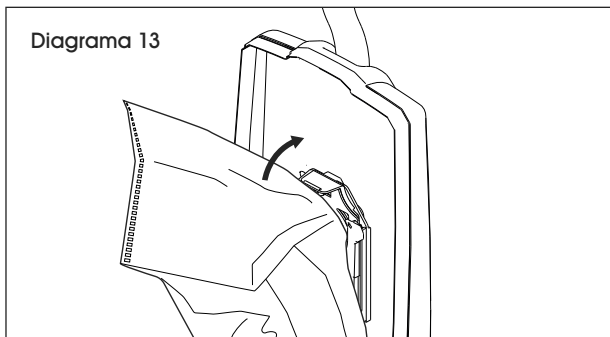

- Introduzca las esquinas de la bolsa en el compartimiento de la bolsa y ciérrelo.

REMOVER Y REINSTALAR LA BATERÍA



¡IMPORTANTE! Apague la aspiradora. Si el cargador de la batería está conectado al punto de carga de la aspiradora, retire el cargador del punto de carga antes de quitar la batería. Puede retirar la batería y cargarla independientemente de la aspiradora.

- Para retirar la batería, empuje el botón de liberación hacia arriba y extráigala. (Vea Diagrama 14)

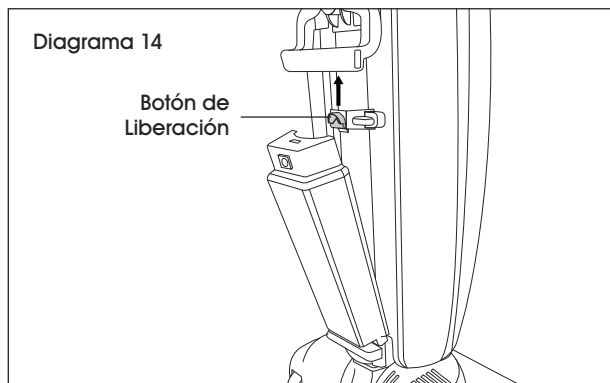

- Para reinstalar la batería, alinee la parte inferior de la batería con los postes de la base de la conexión. Empuje la batería hacia adentro hasta que haga clic. (Vea Diagrama 15)

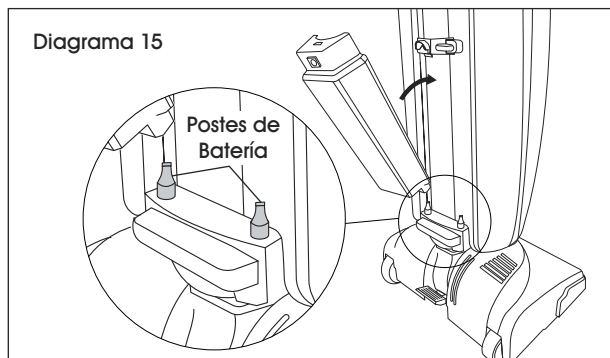

RETIRAR LA PLACA INFERIOR



¡PRECAUCIÓN! Para disminuir el riesgo de descarga eléctrica o lesiones por partes móviles, apague la aspiradora y retire la batería antes de limpiarla o darle mantenimiento.

- Asegúrese de que la aspiradora esté apagada y retire la batería.
- Presione el pedal de liberación del asa para colocar la aspiradora en posición plana.
- Voltee la aspiradora, exponiendo la placa inferior.
- Gire dos tornillos un cuarto de vuelta en contra de las manecillas del reloj para liberar la placa inferior y remuévala. (Vea Diagrama 16)

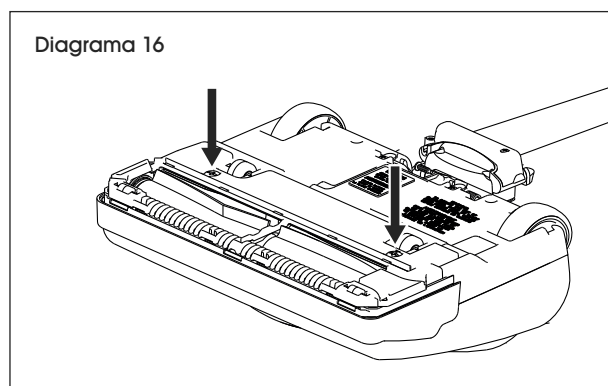

REINSTALAR LA PLACA INFERIOR.

- Alinee el borde frontal de la placa inferior en las muescas dentro de la boquilla. (Vea Diagrama 17)

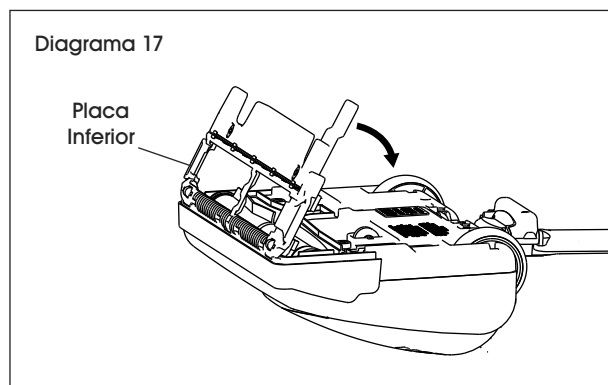

- Presione la placa inferior en posición hasta que haga clic en ambos lados. Apriete los dos tornillos un cuarto de vuelta para asegurar la placa inferior.
- Reinstale la batería.

CONTINUACIÓN DE MANTENIMIENTO

REEMPLAZAR LA BANDA PARA ASPIRADORA

 **NOTA:** Para asegurar la eficiencia máxima de limpieza, la banda debe estar en buenas condiciones. Inspecciónela para revisar si se encuentra estirada o agrietada o si ocurren deslizamientos excesivos. Reemplace según sea necesario.

1. Apague la aspiradora y desenchufe el cargador del punto de carga.
2. Retire la batería.
3. Retire la placa inferior.
4. Retire el rodillo del cepillo y la banda desgastada o rota de la polea del cepillo giratorio y del eje del motor de transmisión.
5. Enlace la banda nueva alrededor del eje del motor de transmisión y el rodillo del cepillo. (Vea Diagrama 18)

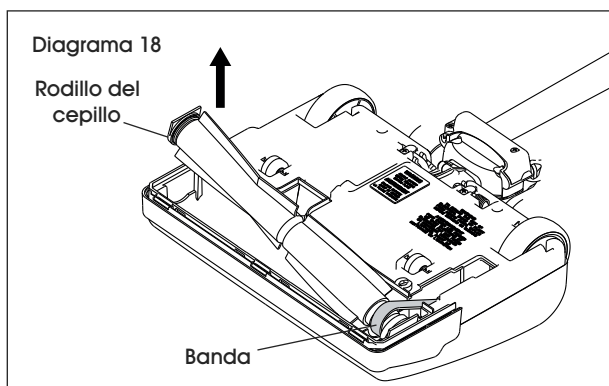

6. Vuelva a instalar el rodillo del cepillo en la boquilla. Gire el rodillo del cepillo con la mano y asegúrese de que la banda no esté torcida y todas las partes giratorias se muevan sin problemas. (Vea Diagrama 19)

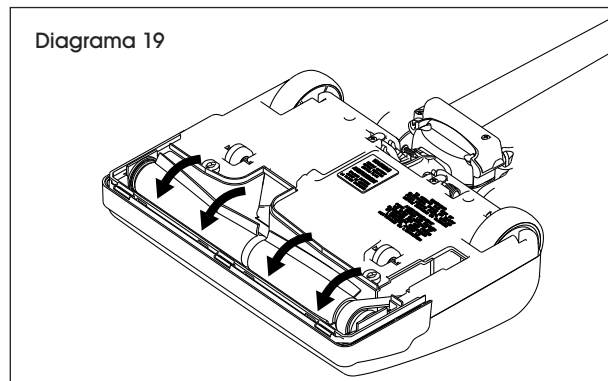

7. Vuelva a instalar la placa inferior.
8. Reinstale la batería.

RETIRAR EL JALADOR

1. Si el jalador se parte o empieza a verse desgastado, deslícelo de su riel y coloque uno nuevo en su lugar.

SOLUCIÓN DE PROBLEMAS

PROBLEMA DE FUNCIONAMIENTO	CAUSAS	RECOMENDACIONES
La aspiradora no enciende.	La batería está descargada.	Verifique la pantalla de vida útil de la batería. Cargue la batería. (Vea Página 10)
La aspiradora tiene pobre succión.	La banda está desgastada o rota. La bolsa del filtro está llena. La ruta del aire tiene obstrucciones.	Cambie la banda. (Vea Página 13) Cambie la bolsa de filtro. (Vea Página 12) Retire la basura de la ruta del aire. Compruebe que el rodillo del cepillo no esté obstruido. Retire la bolsa de filtro de la entrada de la aspiradora y revise si hay basura.
El cepillo no gira.	Banda rota o desgastada. Obstrucción.	Reemplace la banda. (Vea Página 13) Retire la basura de la ruta del aire. Compruebe que el rodillo del cepillo no esté obstruido. Retire la bolsa de filtro de la entrada de la aspiradora y revise si hay basura.
La aspiradora huele a quemado.	Algo puede estar atorado en el rodillo del cepillo. La banda está desgastada o rota.	Retire la basura de la ruta del aire. Compruebe que el rodillo del cepillo no esté obstruido. Retire la bolsa de filtro de la entrada de la aspiradora y revise si hay basura. Cambie la banda. (Vea Página 13)
Se escapa polvo de la aspiradora.	La bolsa de filtro no está bien colocada.	Asegúrese de que la bolsa de filtro esté bien colocada. (Vea Página 12)

ULINE

800-295-5510
uline.mx

ULINE H-9934

TORNADO^{MD} – ASPIRATEUR VERTICAL SANS CORDON

1-800-295-5510

uline.ca

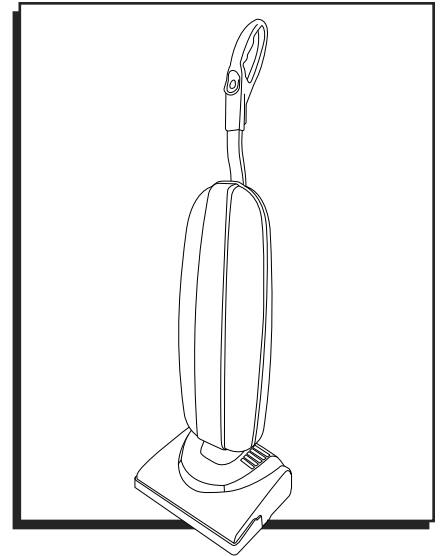

OUTIL REQUIS

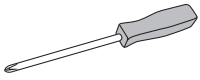

Tournevis cruciforme

SÉCURITÉ



REMARQUE : Veuillez lire et bien comprendre les instructions dans leur intégralité avant d'utiliser cet appareil.

- Lors de l'utilisation d'un appareil électrique, certaines précautions élémentaires doivent toujours être respectées.
- N'utilisez que les accessoires recommandés par le fabricant. Afin de réduire les risques de blessures personnelles et les dommages matériels, n'utilisez que les accessoires Tornado^{MD} recommandés.



IMPORTANT! Le fabricant ne peut être responsable des dommages survenus lors d'une utilisation non conforme à ces instructions ou lors d'un usage autre que celui pour lequel cet appareil a été prévu.



MISE EN GARDE! Pour réduire le risque d'incendie, de choc électrique, de dommages ou de blessures :

- Assemblez complètement l'aspirateur avant de l'utiliser.
- Utilisez et rangez l'appareil dans un endroit sec.
- N'utilisez pas l'appareil à l'extérieur ou sur des surfaces humides.
- L'aspirateur ne doit pas être utilisé en tant que jouet. Soyez particulièrement attentif lorsqu'il est utilisé par des enfants ou dans leur proximité.
- L'aspirateur doit être utilisé uniquement selon les instructions de ce mode d'emploi.
- N'utilisez pas l'aspirateur si le cordon ou la fiche sont endommagés. Si l'appareil ne fonctionne pas adéquatement, s'il est tombé, s'il a été endommagé, s'il a été laissé à l'extérieur ou s'il est tombé dans l'eau, contactez le service à la clientèle de Uline au 1 800 295-5510.
- Ne tirez pas et ne transportez pas le chargeur par son cordon. N'utilisez pas le cordon comme poignée, ne fermez pas de porte sur le cordon et ne contournez pas des coins ou des rebords tranchants avec le cordon.
- Ne faites pas rouler l'aspirateur sur le cordon.
- Gardez le cordon d'alimentation à l'écart des surfaces chaudes.
- Ne débranchez pas le chargeur en tirant sur le cordon. Pour débrancher le chargeur, tirez sur la fiche et non sur le cordon.
- Ne manipulez pas le chargeur, y compris la fiche et les bornes, avec les mains mouillées.
- N'insérez pas d'objets dans les ouvertures.
- N'utilisez pas l'appareil lorsqu'une ouverture est obstruée; maintenez les ouvertures exemptes de poussière, de peluche, de cheveux ou de tout élément pouvant réduire la circulation d'air.
- Gardez les cheveux, les vêtements amples, les doigts et toute autre partie du corps à l'écart des ouvertures et des pièces en mouvement.
- Ne ramassez aucune matière brûlante ou dégageant de la fumée, comme des cigarettes, des allumettes ou des cendres chaudes.
- N'utilisez pas l'aspirateur sans avoir installé un sac à poussière.
- Soyez particulièrement prudent lorsque vous nettoyez un escalier.
- Ne ramassez ni liquides inflammables ni combustibles tels que l'essence, et ne l'utilisez pas dans les endroits où ces produits peuvent être présents.
- N'effectuez aucune réparation lorsque le chargeur est branché.
- Ne chargez pas l'appareil à l'extérieur.
- Chargez l'appareil uniquement à des températures comprises entre 0° et 45 °C (32° et 113 °F).
- Il ne faut en aucun cas que la batterie soit ouverte, écrasée, exposée à plus de 100 °C (212 °F) ou incinérée, même si elle est gravement endommagée. La batterie peut exploser dans un incendie.
- N'utilisez l'appareil qu'au moyen du chargeur fourni avec l'aspirateur à batterie sans cordon.
- La batterie et le chargeur ne contiennent pas de pièces pouvant être réparées par l'utilisateur.
- Les batteries doivent être éliminées de façon responsable.
- Retirez la batterie avant d'enlever la plaque inférieure.

SÉCURITÉ SUITE

CORDON D'ALIMENTATION, CORDON POLARISÉ À DEUX FILS

Ce produit est muni d'une fiche polarisée pour les lignes à courant alternatif. Elle ne peut s'insérer dans une prise que dans un sens. Si la fiche ne rentre pas complètement, essayez de la retourner. Si elle ne rentre toujours pas, contactez un électricien pour remplacer la prise désuète. Il ne faut en aucun cas altérer ou modifier la fiche polarisée.

 **AVERTISSEMENT** : Cause de cancer et effets nocifs sur la reproduction - www.P65Warnings.ca.gov

POUR UN RENDEMENT OPTIMAL

- Gardez l'aspirateur propre et en bon état de marche.
- Remplacez les sacs de l'aspirateur lorsqu'ils sont remplis aux 2/3 pour obtenir de meilleurs résultats de nettoyage.
- Utilisez toujours les sacs d'aspirateur et les pièces de rechange authentiques. L'utilisation de produits autres pourrait donner des résultats de nettoyage médiocres, éventuellement endommager l'aspirateur et de là, annuler la garantie. Les produits d'origine sont conçus afin d'offrir un résultat de nettoyage optimal.
- Rangez l'appareil avec soin dans un endroit sec.

ASSEMBLAGE

INSTALLATION DE LA POIGNÉE

 **REMARQUE** : Attendez d'avoir terminé l'assemblage pour allumer l'aspirateur.

 **REMARQUE** : L'aspirateur et la poignée sont emballés séparément et doivent donc être assemblés.

1. Pour enlever le support de la poignée, dévissez les deux vis qui le retiennent. (Voir Figure 1)
2. Placez la poignée sur l'arrière de l'aspirateur en alignant les trous sur les chevilles. (Voir Figure 2)
3. Fixez le support et la poignée avec les deux vis qui ont été enlevées précédemment. (Voir Figure 2)
4. Rangez le cordon dans l'espace à gauche de la poignée.

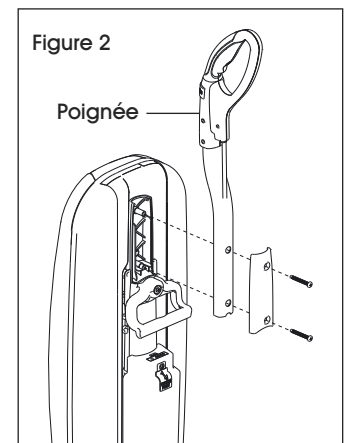
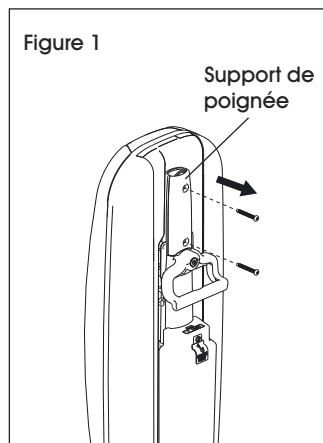

5. Ouvrez le compartiment à sac pour vous assurer qu'un sac d'aspirateur y est bien en place.

FONCTIONNEMENT

CHARGEMENT DE LA BATTERIE

 **REMARQUE** : Chargez l'appareil avant la première utilisation.

 **REMARQUE** : La batterie est à moitié chargée au moment de la livraison et ne fonctionnera que brièvement.

 **REMARQUE** : La batterie se trouve à l'arrière de l'aspirateur. Elle peut être chargée en étant installée sur l'aspirateur ou elle peut être retirée et être chargée à part.

1. Insérez le câble CA dans le chargeur et branchez l'extrémité opposée dans la prise murale. (Voir Figure 3)

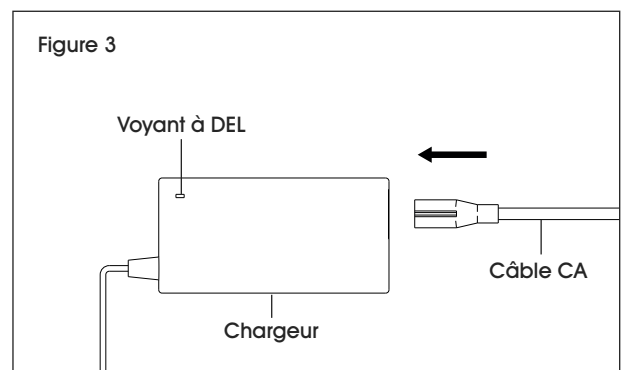

2. Branchez le câble CC au point de chargement sur la batterie. (Voir Figure 4)

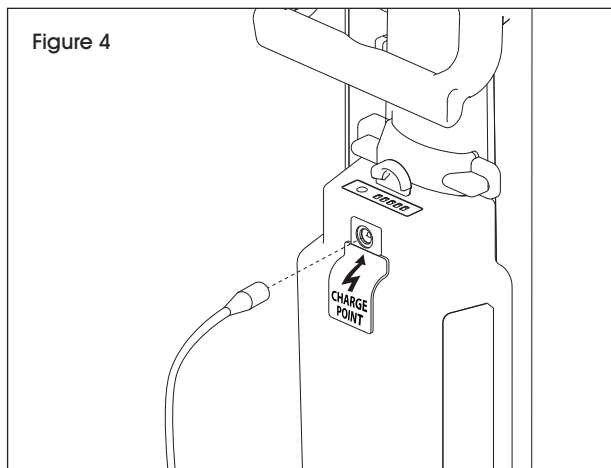

3. Le voyant à DEL du chargeur est rouge durant le chargement et passe au vert quand la batterie est complètement chargée.

REMARQUE : La batterie doit être rechargée après chaque utilisation.

AFFICHAGE DE LA DURÉE D'AUTONOMIE DE LA BATTERIE

1. Appuyez sur le bouton de la batterie pour que les voyants à DEL s'illuminent.
2. Quatre voyants lumineux verts et un rouge figurent sur la batterie lorsqu'elle est à pleine charge. (Voir Figure 5)

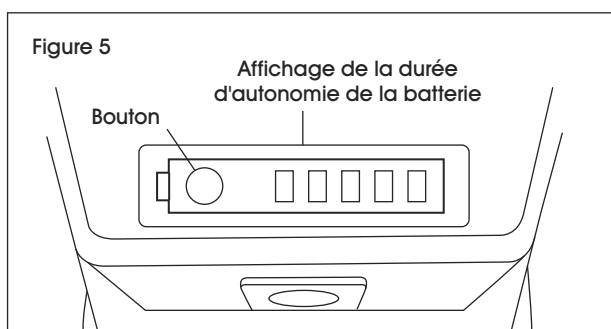

REMARQUE : Le nombre des voyants lumineux verts diminue de quatre à zéro au fur et à mesure que la batterie se décharge.

REMARQUE : À partir du moment où tous les voyants lumineux verts sont éteints et que seule la lumière rouge est allumée, il ne reste qu'un temps limité avant que la batterie ne se décharge complètement et ne nécessite un rechargement.

INTERRUPTEUR MARCHÉ/ARRÊT

1. Allumez l'appareil en appuyant sur l'interrupteur. S'il ne se met pas en marche, assurez-vous que la batterie est chargée.

REMARQUE : Débranchez toujours le chargeur du point de chargement avant l'utilisation.

INCLINAISON DE LA POIGNÉE

1. Appuyez la pédale de dégagement de la poignée située à l'arrière de l'aspirateur pour incliner la poignée. (Voir Figure 6)

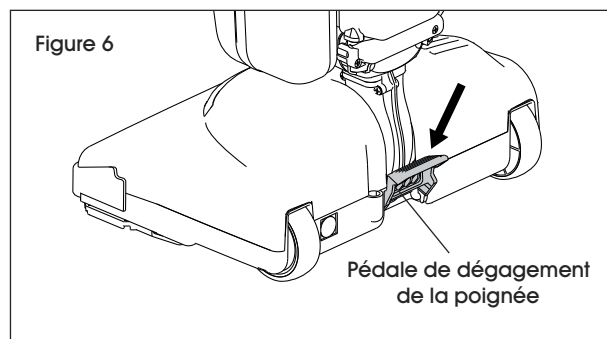

NETTOYAGE DES BORDS

1. La fonction de nettoyage des bords procure une meilleure aspiration dans les endroits proches des murs et des meubles. Du point de vue de l'utilisateur, placez le côté gauche de la buse contre le mur ou le meuble pour assurer un nettoyage optimal des bords. (Voir Figure 7)

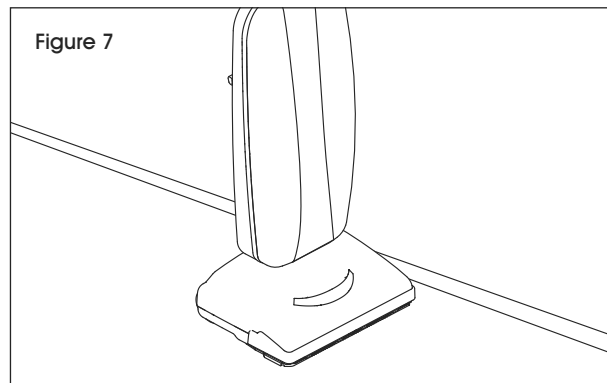

RÉGLAGE AUTOMATIQUE DE LA HAUTEUR DE LA MOQUETTE

1. L'aspirateur est muni d'une buse automatique autoréglable. Il n'y a aucun réglage manuel à effectuer. La hauteur de la buse se règle automatiquement d'après la surface du plancher. Cette fonction autoréglable permet à la buse de glisser uniformément au-dessus des planchers.

NETTOYAGE DE PLANCHERS NUS

1. L'aspirateur est doté d'une raclette pour améliorer le nettoyage des planchers nus. (Voir Figure 8)

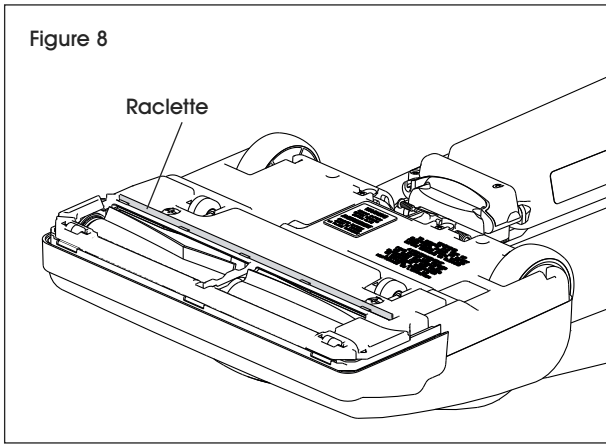

NETTOYAGE SOUS LE MOBILIER

1. Appuyez une fois sur la pédale de dégagement de la poignée pour le nettoyage habituel.
2. Abaissez la poignée et amenez l'aspirateur en position allongée pour nettoyer en dessous des lits, des tables et autres meubles. (Voir Figure 9)

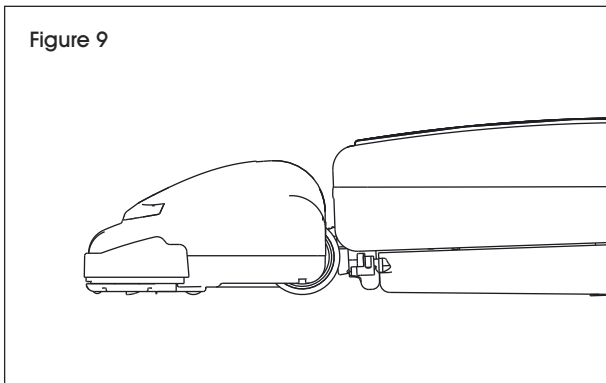

REPLACEMENT DU SAC D'ASPIREUR

 **REMARQUE :** Éteignez l'aspirateur et enlevez la batterie.

1. Ouvrez la fermeture à glissière du compartiment à sac.
2. Enlevez le sac d'aspirateur usagé en tirant sur la languette du collier pour sac vert. (Voir Figure 10)

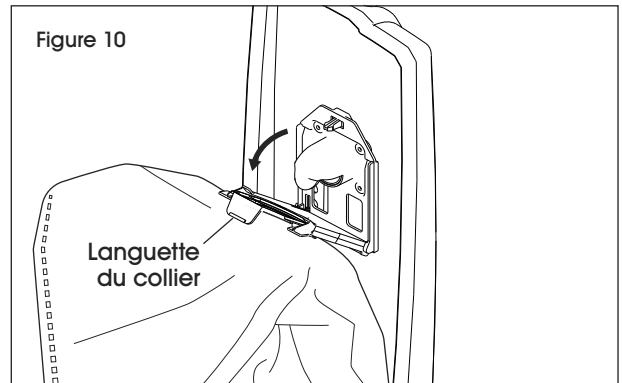

3. Sortez le sac de son support et jetez-le. (Voir Figure 11)

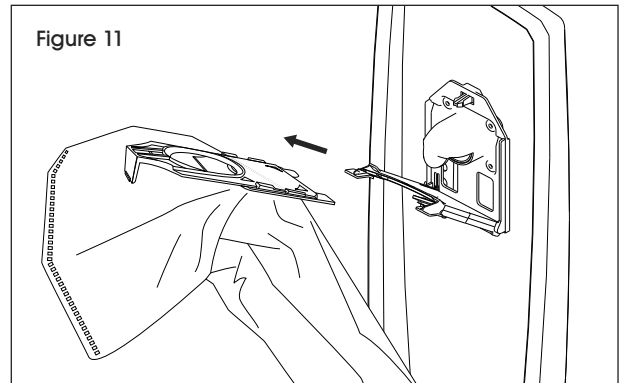

4. Pour installer un nouveau sac, faites glisser le bas du sac vert dans le support jusqu'à ce qu'il s'enclenche en place. (Voir Figure 12)

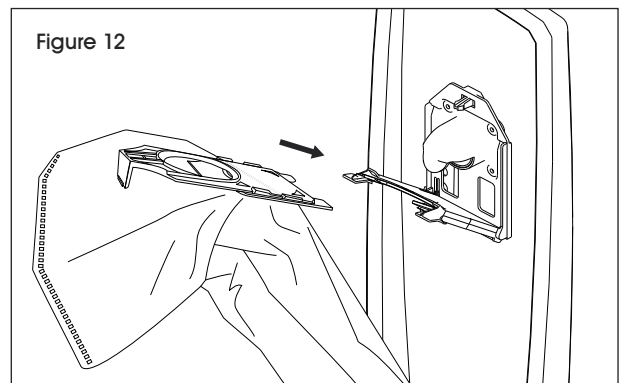

5. Poussez ensuite la partie supérieure du collier vers le haut jusqu'à ce qu'elle s'enclenche en place. (Voir Figure 13)

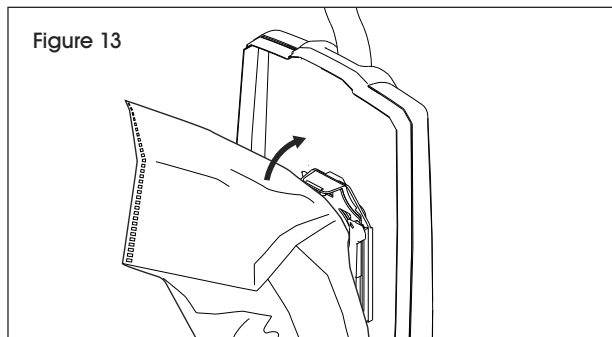

6. Installez convenablement les coins du sac dans le compartiment et refermez celui-ci avec la fermeture à glissière.

RETRAIT ET RÉINSTALLATION DE LA BATTERIE



IMPORTANT! Éteignez l'aspirateur. Si le chargeur de la batterie est branché dans l'aspirateur, retirez-le du point de chargement avant d'enlever la batterie. La batterie peut être retirée de l'aspirateur et être chargée à part.

1. Pour enlever la batterie, poussez le bouton de dégagement vers le haut et soulevez la batterie. (Voir Figure 14)

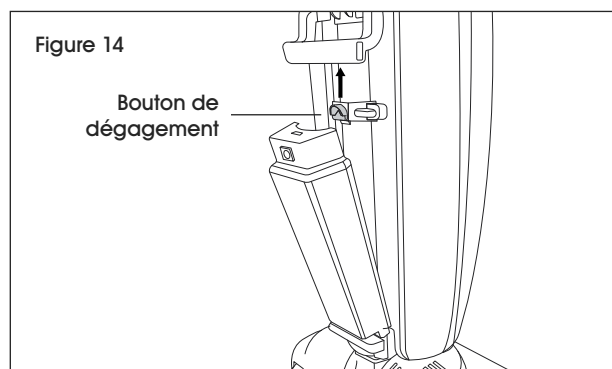

2. Pour replacer la batterie, alignez le bas de la batterie sur les bornes d'accouplement. Poussez sur la batterie jusqu'à ce qu'elle s'enclenche. (Voir Figure 15)

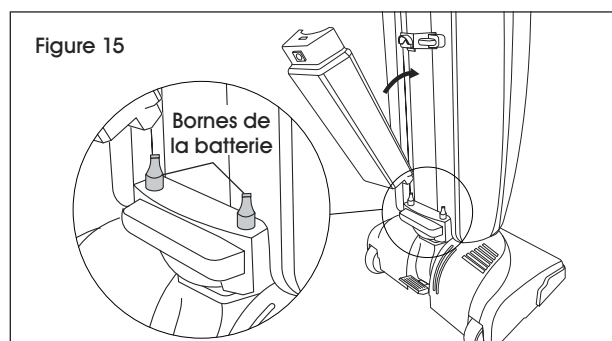

RETRAIT DE LA PLAQUE INFÉRIEURE



MISE EN GARDE! Afin de réduire les risques de choc électrique et les blessures provenant des pièces en mouvement, éteignez l'aspirateur et retirez la batterie avant l'entretien ou le nettoyage.

1. Assurez-vous que l'aspirateur est éteint et retirez la batterie.
2. Appuyez sur la pédale de dégagement de la poignée pour amener l'aspirateur en position allongée.
3. Tournez l'aspirateur à l'envers pour accéder à la plaque inférieure.
4. Tournez les deux vis d'un quart de tour dans le sens antihoraire pour libérer et enlever la plaque inférieure. (Voir Figure 16)

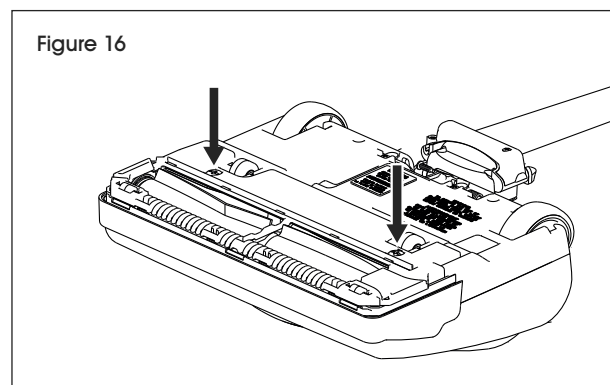

RÉINSTALLATION DE LA PLAQUE INFÉRIEURE

1. Alignez le bord avant de la plaque inférieure sur les encoches situées à l'intérieur de la buse. (Voir Figure 17)

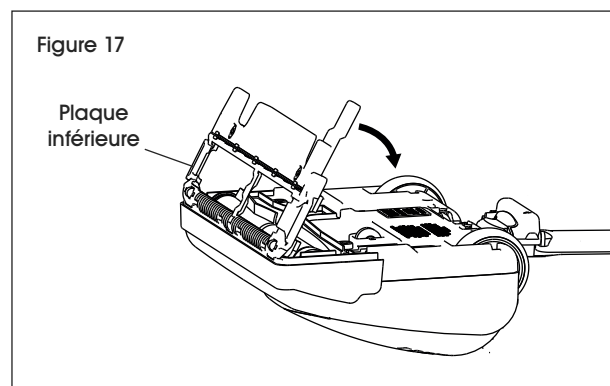

2. Installez la plaque inférieure en position et appuyez dessus pour qu'elle s'enclenche des deux côtés. Serrez les deux vis d'un quart de tour pour fixer la plaque inférieure.
3. Remplacez la batterie.

REPLACEMENT DE LA COURROIE DE L'ASPIRATEUR

 **REMARQUE :** Pour garantir une efficacité optimale de nettoyage, la courroie doit être en bon état. Effectuez une inspection régulière pour voir si la courroie ne s'est pas étirée, fissurée, ou s'il n'y a pas eu un glissement excessif. Remplacez la courroie si nécessaire.

1. Éteignez l'aspirateur et débranchez le chargeur de son point de chargement.
2. Retirez la batterie.
3. Retirez la plaque inférieure.
4. Retirez la brosse de battage et la courroie usée ou endommagée hors de la roue et de l'arbre d'entraînement du moteur.
5. Enroulez la nouvelle courroie autour de l'arbre d'entraînement du moteur et de la brosse de battage. (Voir Figure 18)

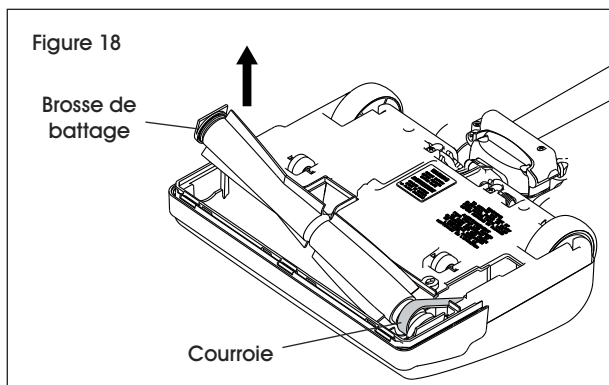

6. Réinstallez la brosse de battage dans la buse. Tournez la brosse de battage à la main pour vous assurer que la courroie n'est pas emmêlée et que toutes les pièces mobiles tournent sans difficulté. (Voir Figure 19)

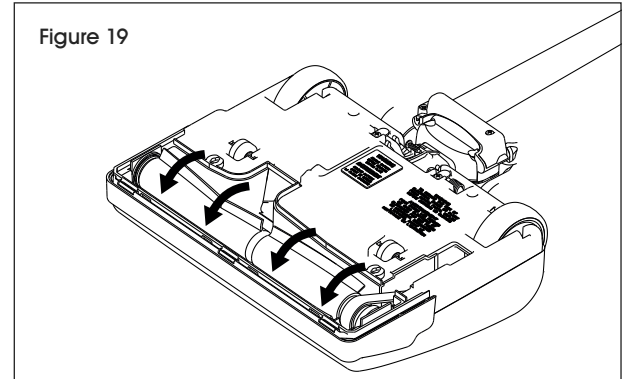

7. Réinstallez la plaque inférieure.
8. Remplacez la batterie.

REPLACEMENT DE LA RACLETTE

1. Si la raclette présente des signes d'usure ou de fendillement, sortez-la hors de son rail et glissez-y à la place une nouvelle raclette.

DÉPANNAGE

PROBLÈME	CAUSES	RECOMMANDATIONS
L'aspirateur ne démarre pas.	La batterie est déchargée.	Vérifiez l'affichage de la durée d'autonomie de la batterie. Chargez la batterie. (Voir la page 17)
L'aspiration est faible.	La courroie est usée ou brisée. Le sac-filtre est plein. Le passage d'air est bloqué.	Remplacez la courroie. (Voir la page 20) Remplacez le sac-filtre. (Voir la page 19) Enlevez la saleté dans le passage d'air. Vérifiez que la brosse de battage n'est pas engorgée. Enlevez le sac-filtre de l'entrée de l'aspirateur et vérifiez s'il n'y a pas de saletés.
La brosse ne tourne pas.	Courroie usée ou brisée. Obstruction.	Remplacez la courroie. (Voir la page 20) Enlevez la saleté dans le passage d'air. Vérifiez que la brosse de battage n'est pas engorgée. Enlevez le sac-filtre de l'entrée de l'aspirateur et vérifiez s'il n'y a pas de saletés.
L'aspirateur dégage une odeur de brûlé.	Quelque chose est peut-être pris dans la brosse cylindrique. La courroie est usée ou brisée.	Enlevez la saleté dans le passage d'air. Vérifiez que la brosse de battage n'est pas engorgée. Enlevez le sac-filtre de l'entrée de l'aspirateur et vérifiez s'il n'y a pas de saletés. Remplacez la courroie. (Voir la page 20)
De la poussière s'échappe de l'aspirateur.	Le sac-filtre n'est pas placé correctement.	Assurez-vous que le sac-filtre est installé correctement. (Voir la page 19)

ULINE

1-800-295-5510
uline.ca