

ULINE

**INSULATED BOX
LINERS**

1-800-295-5510
uline.com

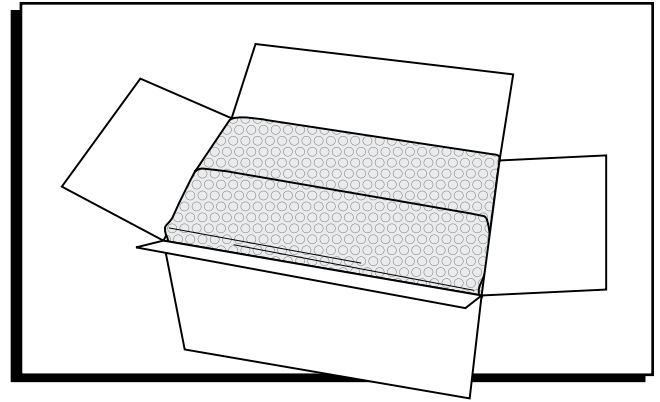

ASSEMBLY

1. Open gusseted liner, forming a square bottom.
2. Insert the liner into box. Load contents and refrigerant. (See Figure 1)

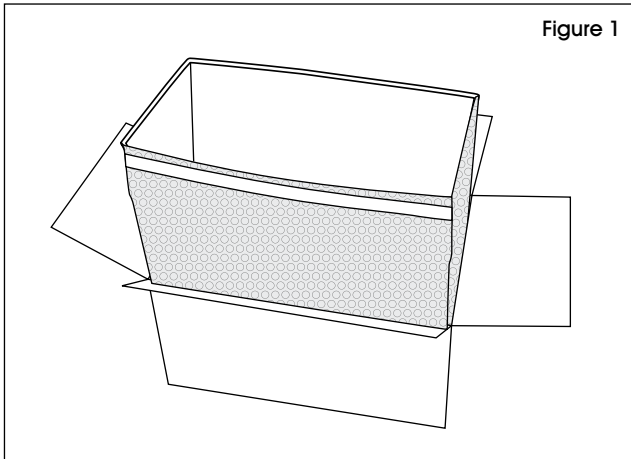

Figure 1

4. Seal the liner. The side with the adhesive strip should be on the bottom. Smooth over the length of the seam to ensure a tight seal. (See Figure 3)

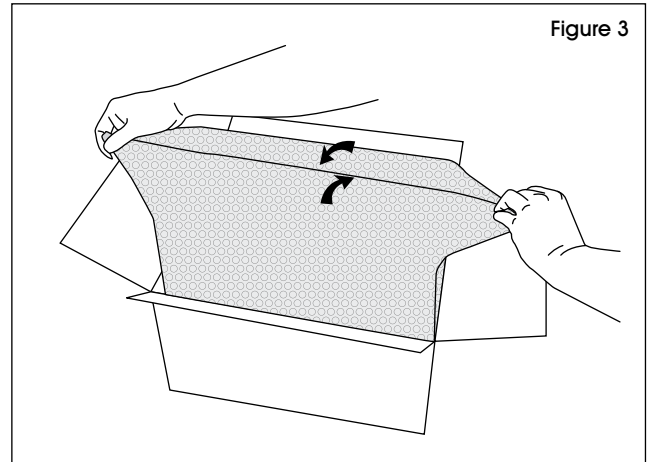

Figure 3

3. Peel the backing paper off of adhesive strip. Pull liner on opposite ends along adhesive strip. (See Figure 2)

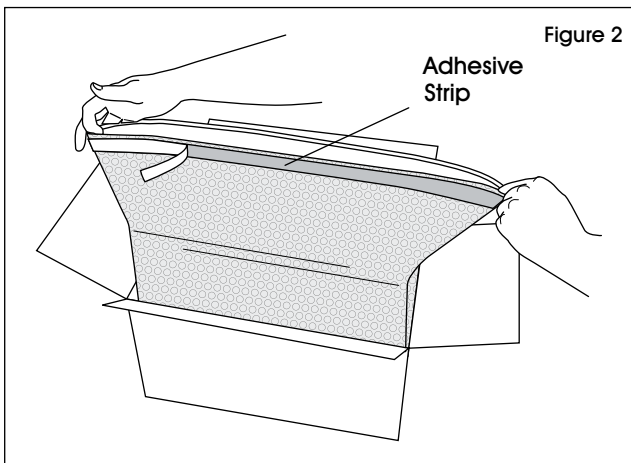

Figure 2

5. Slightly lift liner out of box, tuck edges, then lower the liner into place. (See Figure 4)

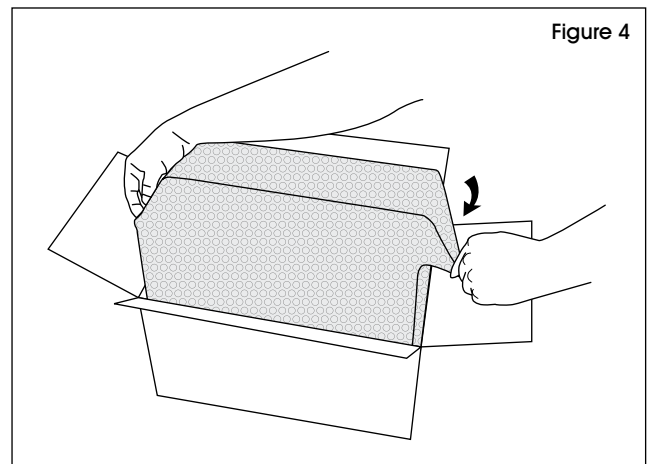
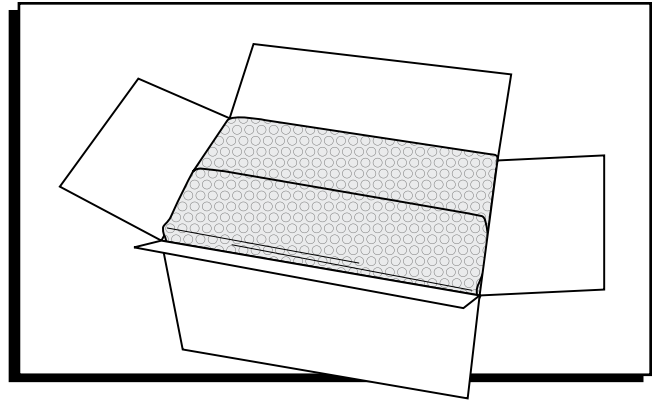
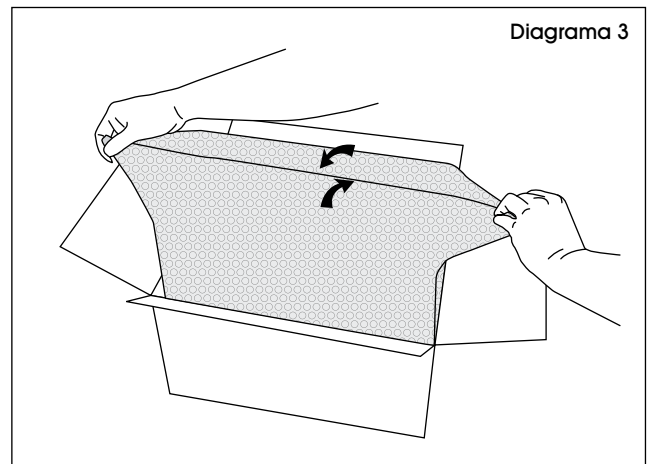
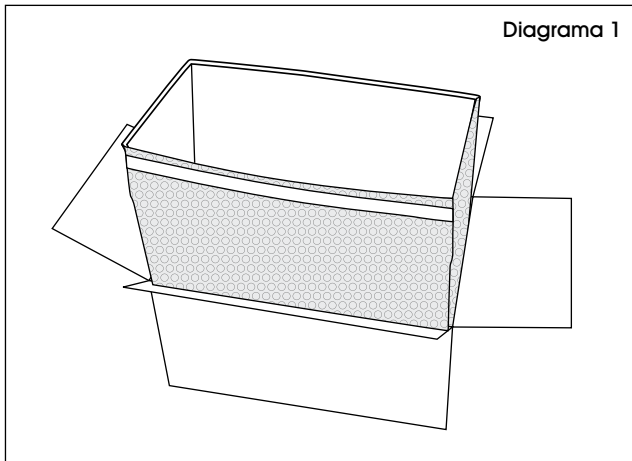

Figure 4

**ENSAMBLE**

1. El forro con fuelle abierto forma una base cuadrada.
2. Inserte el forro dentro de la caja. Cargue el contenido y el refrigerante. (Vea Diagrama 1)
3. Despegue el reverso de papel de la tira adhesiva. Estire el forro por los extremos opuestos a lo largo de la tira adhesiva. (Vea Diagrama 2)
4. Selle el forro. El lado con la tira adhesiva deberá quedar en la parte inferior. Alise la costura con la mano a lo largo para garantizar un sellado hermético. (Vea Diagrama 3)
5. Con cuidado, saque un poco el forro de la caja, meta los extremos por dentro y luego vuelva a poner el forro en su sitio. (Vea Diagrama 4)



3. Despegue el reverso de papel de la tira adhesiva. Estire el forro por los extremos opuestos a lo largo de la tira adhesiva. (Vea Diagrama 2)

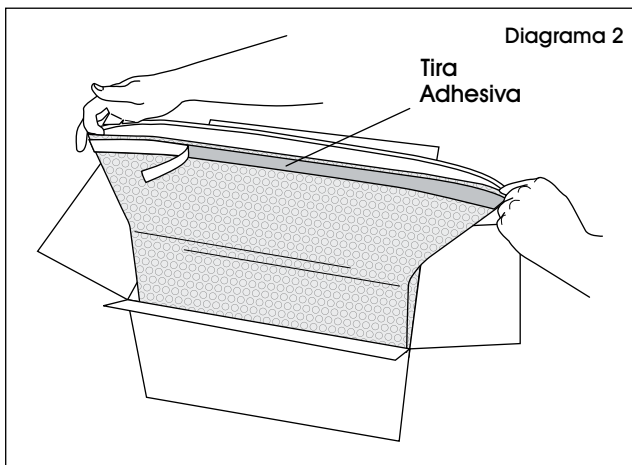

5. Con cuidado, saque un poco el forro de la caja, meta los extremos por dentro y luego vuelva a poner el forro en su sitio. (Vea Diagrama 4)

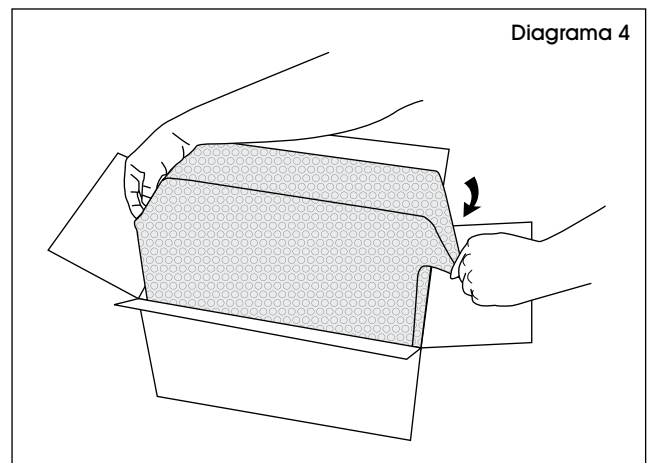

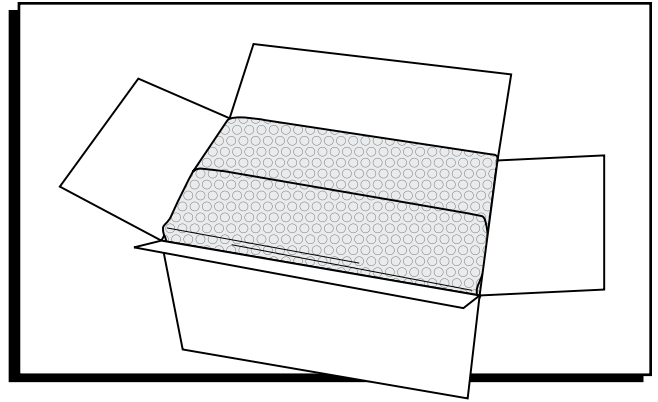
**ASSEMBLAGE**

1. Ouvrez le revêtement à soufflets pour former un fond carré.
2. Insérez le revêtement dans la boîte. Placez le contenu et le sachet réfrigérant dans la boîte. (Voir Figure 1)
4. Scellez le revêtement. Le côté avec la bande adhésive doit être en dessous. Pressez délicatement sur toute la longueur du joint pour assurer l'étanchéité. (Voir Figure 3)

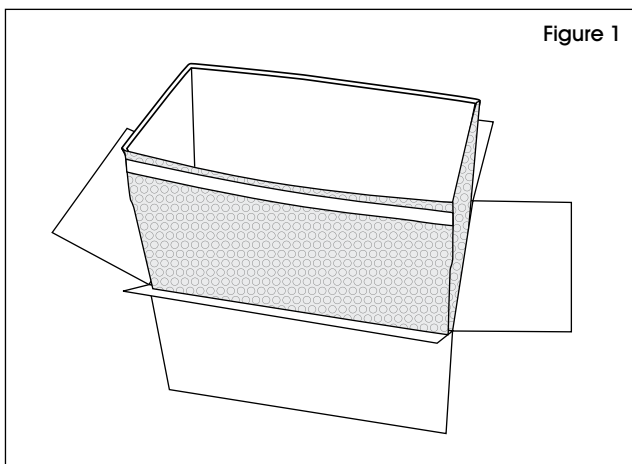

Figure 1

3. Décollez la pellicule protectrice de la bande adhésive. Tirez sur le revêtement aux extrémités de la bande adhésive. (Voir Figure 2)

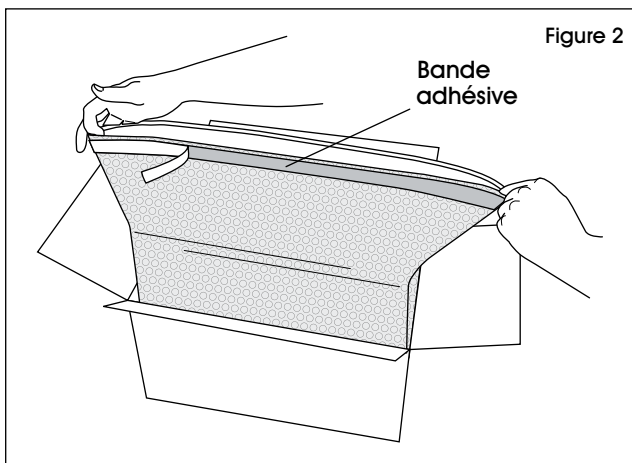

Figure 2

5. Soulevez légèrement le revêtement hors de la boîte, rentrez les côtés, puis abaissez le revêtement en position. (Voir Figure 4)

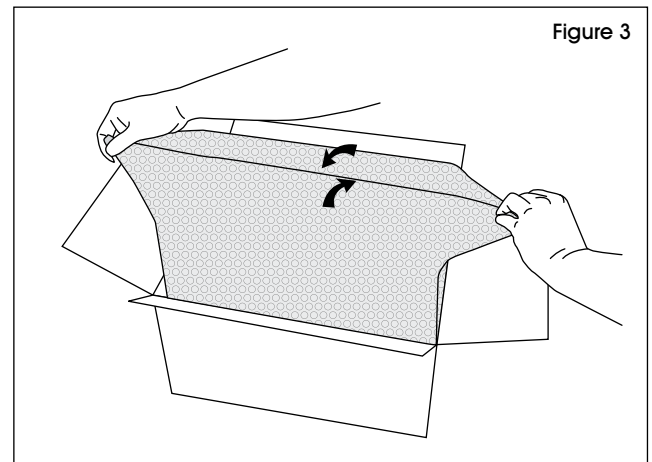

Figure 3

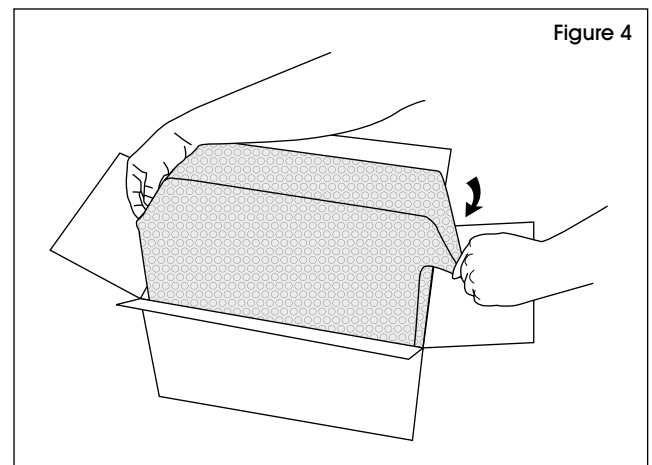

Figure 4