

ULINE S-18286, S-18288

4 X 1 GALLON F-STYLE JUG SHIPPER

1-800-295-5510
uline.com

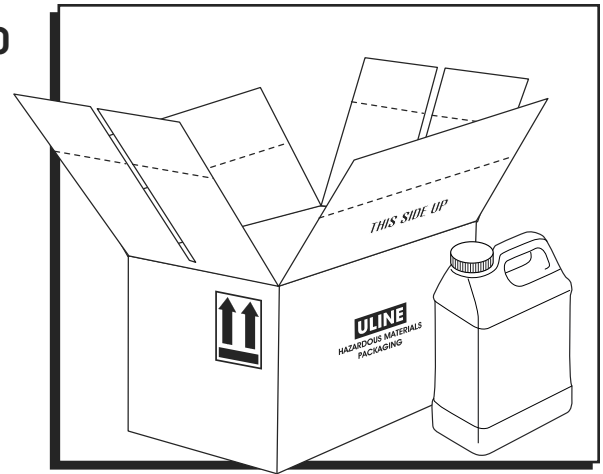

COMPONENTS

- 1 Corrugated Carton
 - 4 - 1 Gallon F-Style Plastic Jug (For Uline Model # S-18286)
 - 4 Child Resistant Screw Cap Closures
 - 4 - 1 Mil Poly Bag
 - 4 - 5.5" 40# Cable Tie
 - 2" Wide (2.6 mil) Polypropylene Tape (Uline Model # S-14564*)
- *Sold Separately

ASSEMBLY

1. Fold four small side flaps along dotted lines on bottom of box. Tuck to form box bottom. (See Figure 1)

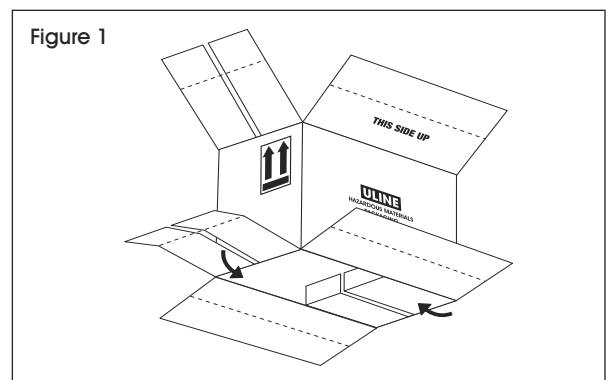

2. Fold two large side flaps along dotted lines on bottom of box. Tuck into small side flaps to complete box bottom. (See Figure 2)

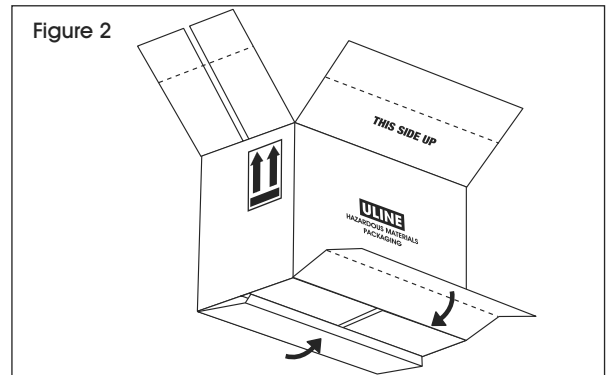

3. Seal bottom of carton down the center seam with one strip of 2" wide (2.6 mil) polypropylene tape (Uline model # S-14564). The tape must extend 3" over each end of the carton. (See Figure 3)

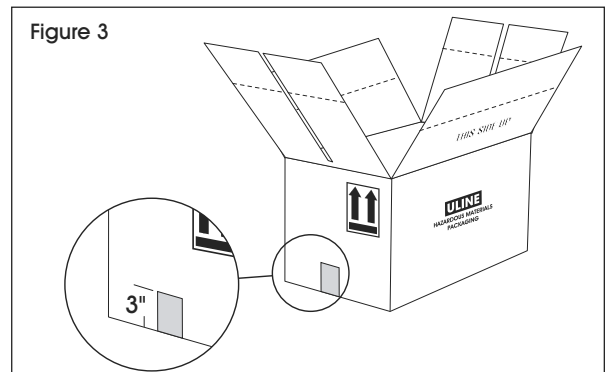

4. Fill jugs.



NOTE: Do not overfill.

ASSEMBLY CONTINUED

5. Seal jugs by threading caps onto openings with 17-26 in-lbs of torque. Place jugs into carton, bottom first. Finish side of the jugs (caps) must be facing in. (See Figure 4)



NOTE: If shipping by air, jugs must be placed into the included 1 mil poly bags. Poly bags must be sealed with the included 5.5" 40# cable ties.

6. Fold four small side flaps along dotted lines on top of box. Tuck to form box top. (See Figure 5)

7. Fold two large side flaps along dotted lines on top of box. Tuck into small side flaps to complete box top. (See Figure 6)

8. Seal top of carton down the center seam with one strip of 2" wide (2.6 mil) polypropylene tape (Uline model # S-14564). The tape must extend 3" over each end of the carton. (See Figure 7)

Figure 4

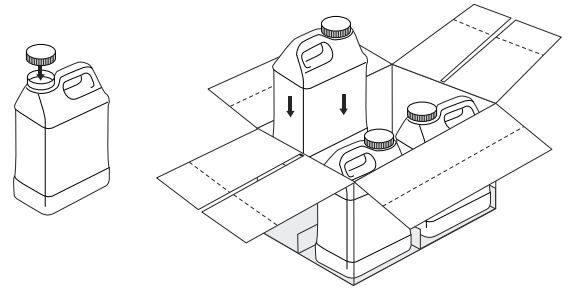

Figure 5

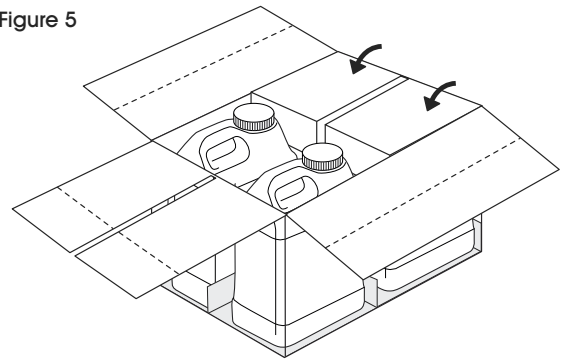

Figure 6

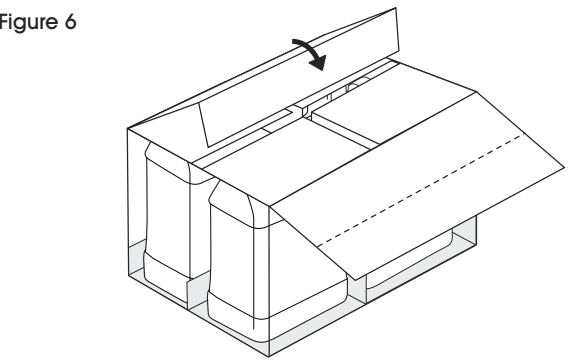
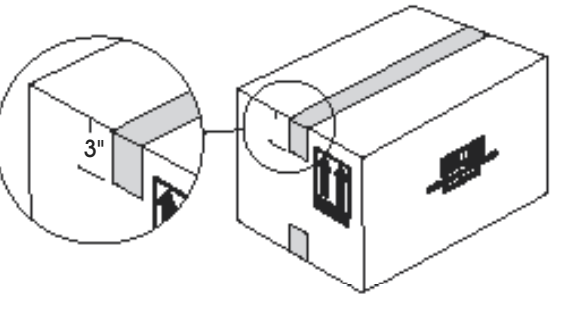

Figure 7



ULINE

1-800-295-5510
uline.com

ULINE S-18286, S-18288

CAJA PARA ENVÍOS DE 4 BOTES ESTILO F DE 1 GALÓN

COMPONENTES

- 1 Caja de Cartón
 - 4 Botes Estilo F de Plástico de 1 Galón (Para de Modelo de Uline S-18286)
 - 4 Cierres de Tapa de Rosca a Prueba de Niños
 - 4 Bolsas de Polietileno de 1 Mil
 - 4 Cinchos de 14 cm (5.5") 40#
 - Cinta de Polipropileno de 5 cm (2") de ancho (grosor 2.6 mil)
(No. de modelo de Uline S-14564*)
- *Se vende por separado

800-295-5510
uline.mx

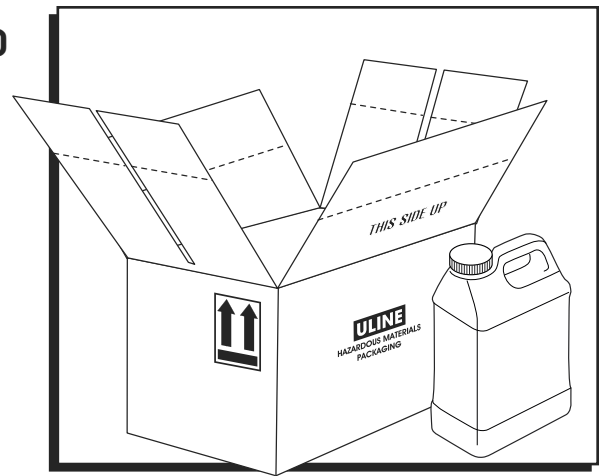

ENSAMBLE

1. Doble las cuatro solapas laterales pequeñas por las líneas punteadas de la parte inferior de la caja. Insértelas hacia adentro para formar la parte inferior de la caja. (Vea Diagrama 1)

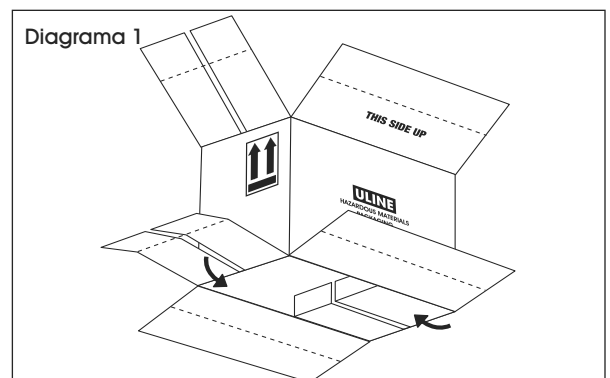

2. Doble las dos solapas laterales grandes por las líneas punteadas de la parte inferior de la caja. Insértelas en las solapas laterales para completar la parte inferior de la caja. (Vea Diagrama 2)

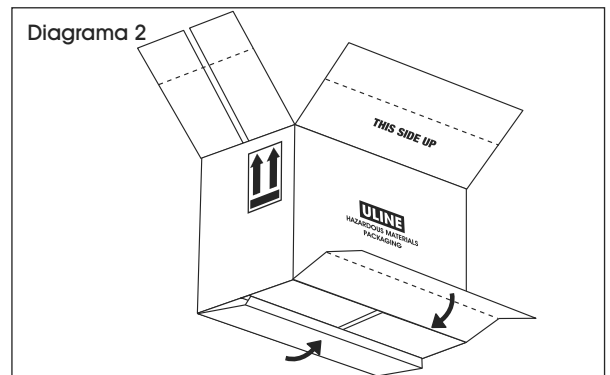

3. Selle la base de la caja de cartón por la abertura central con una tira de cinta de polipropileno de 5 cm (2") de ancho (grosor 2.6 mil) (No. de modelo de Uline S-14564). La cinta debe extenderse 7.6 cm (3") por cada uno de los extremos de la caja de cartón. (Vea Diagrama 3)

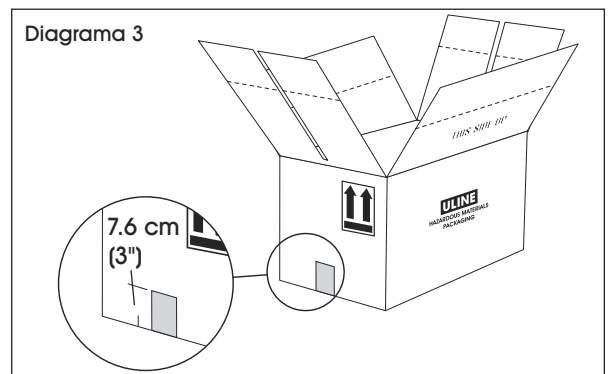

4. Llene los botes.



NOTA: No lo llene demasiado.

CONTINUACIÓN DE ENSAMBLE

5. Selle los botes enroscando las tapas en las aberturas y aplicando una torsión de apriete de 17-26 in-lbs. Coloque los botes en la caja - primero la base. La parte superior de los botes (las tapas) deben estar hacia adentro. (Vea Diagrama 4)



NOTA: Si se van a enviar por avión, los botes deberán colocarse dentro de las bolsas de polietileno de 1 mil que se incluyen. Las bolsas de polietileno deberán sellarse con los cinchos de 14 cm (5.5") 40# que se incluyen.

6. Doble las cuatro solapas laterales pequeñas por las líneas punteadas de la parte superior de la caja. Insértelas hacia dentro para formar la parte superior de la caja. (Vea Diagrama 5)

7. Doble las dos solapas laterales grandes por las líneas punteadas de la parte superior de la caja. Insértelas en las solapas laterales para completar la parte superior de la caja. (Vea Diagrama 6)

8. Selle la parte superior de la caja de cartón por la abertura central con una tira de cinta de polipropileno de 5 cm (2") de ancho (2.6 mil) (No. de modelo de Uline S-14564). La cinta debe extenderse 7.6 cm (3") por cada uno de los extremos de la caja de cartón. (Vea Diagrama 7)

Diagrama 4



Diagrama 5



Diagrama 6

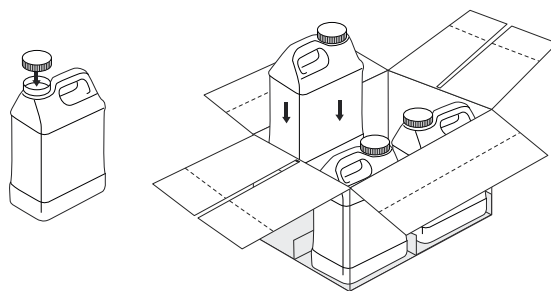

Diagrama 7

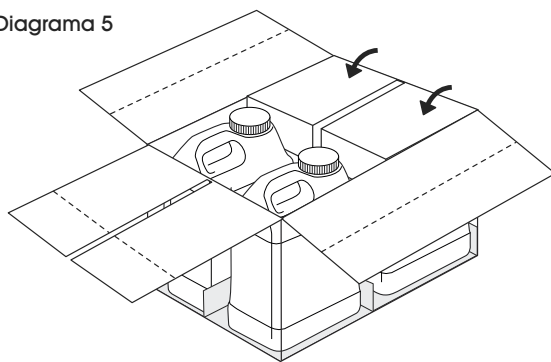

ULINE

800-295-5510
uline.mx

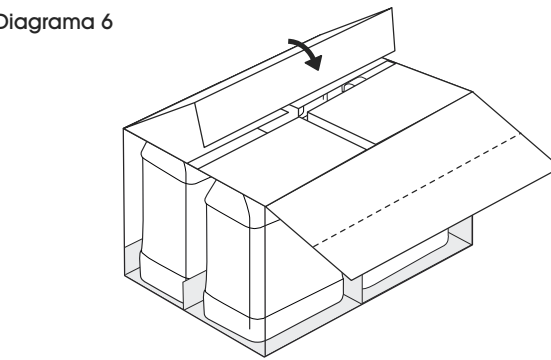
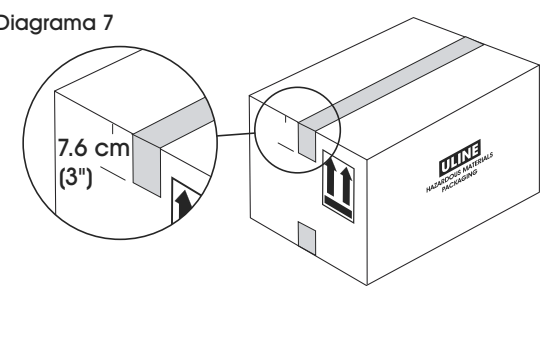
ULINE S-18286, S-18288

1 800 295-5510

uline.ca

EMBALLAGE D'EXPÉDITION POUR 4 BIDONS EN PLASTIQUE DE STYLE F DE 3,8 LITRES (1 GALLON)

COMPOSANTS

1 carton ondulé

4 bidons en plastique de style F de 3,8 litres (1 gallon) (Pour de Modèle Uline S-18286)

4 bouchons filetés à l'épreuve des enfants

4 sacs en polyéthylène de 1 mil

4 attache-câbles de 40 lb de 14 cm (5,5 po)

Ruban adhésif en polypropylène (2,6 mil) de 5 cm (2 po) de largeur (n° de modèle Uline S-14564*)

*Vendu séparément

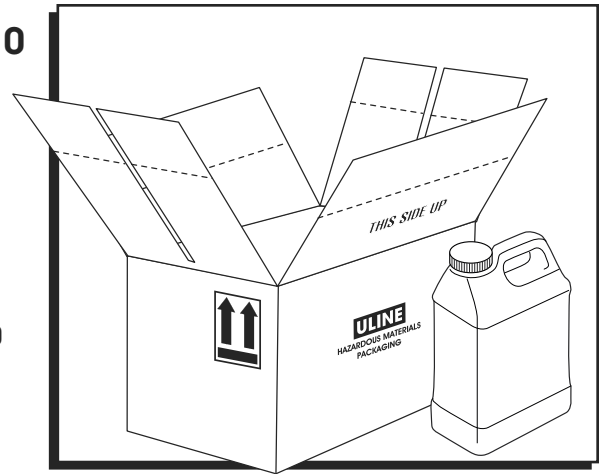

ASSEMBLAGE

1. Pliez les quatre petits rabats latéraux du dessous de la boîte le long des lignes pointillées. Rentrez les rabats pour former le fond de la boîte. (Voir Figure 1)

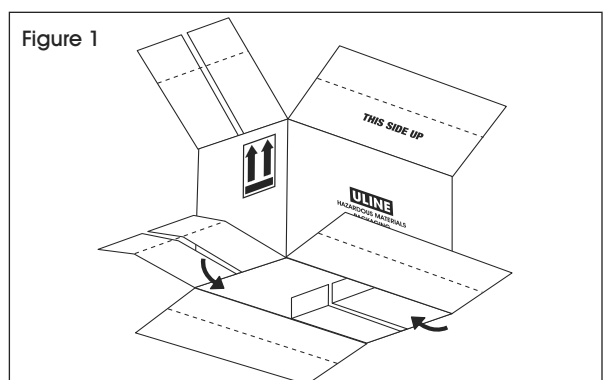

2. Pliez les deux grands rabats latéraux du dessous de la boîte le long des lignes pointillées. Rentrez les rabats latéraux pour finir de constituer le fond de la boîte. (Voir Figure 2)

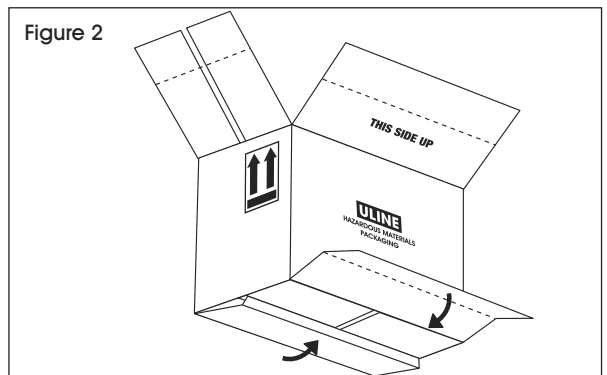

3. Scellez le dessous de la boîte le long de la jointure centrale à l'aide d'une bande de ruban adhésif en polypropylène (2,6 mil) de 5 cm (2 po) de largeur (n° de modèle Uline S-14564). Le ruban adhésif doit dépasser de 7,6 cm (3 po) à chaque extrémité de la boîte. (Voir Figure 3)

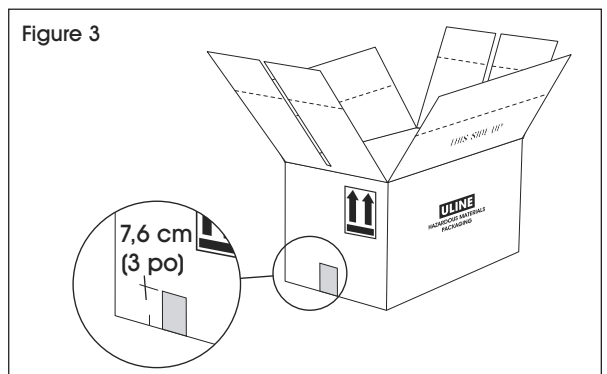

4. Remplissez les bidons.



REMARQUE: Évitez de trop remplir.

ASSEMBLAGE SUITE

5. Scellez les bidons en vissant les bouchons sur les ouvertures avec un couple de 1,9 à 2,9 Nm (17 à 26 lb-po). Placez les bidons dans la boîte, le fond en premier. Le côté fini des bidons (bouchons) doit être orienté vers l'intérieur. (Voir Figure 4)

 **REMARQUE :** Si la boîte est expédiée par avion, les bidons doivent être placés dans les sacs en polyéthylène de 1 mil fournis. Les sacs en polyéthylène doivent être fermés à l'aide des attache-câbles de 40 lb de 14 cm (5,5 po) fourni.

6. Pliez les quatre petits rabats latéraux du dessus de la boîte le long des lignes pointillées. Rentrez les rabats pour former le dessus de la boîte. (Voir Figure 6)

7. Pliez les deux grands rabats latéraux du dessus de la boîte le long des lignes pointillées. Rentrez les rabats latéraux pour finir de constituer le dessus de la boîte. (Voir Figure 7)

8. Scellez le dessus de la boîte le long de la jointure centrale à l'aide d'une bande de ruban adhésif en polypropylène (2,6 mil) de 5 cm (2 po) de largeur (n° de modèle Uline S-14564). Le ruban adhésif doit dépasser de 7,6 cm (3 po) à chaque extrémité de la boîte. (Voir Figure 8)

Figure 4

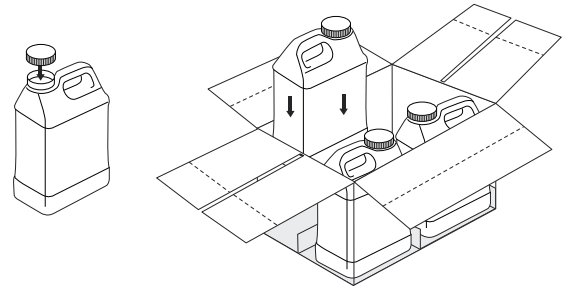

Figure 5

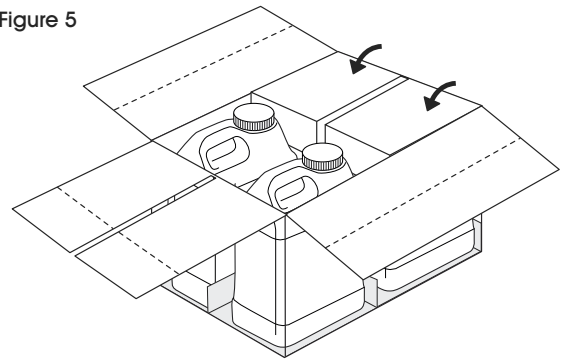

Figure 6

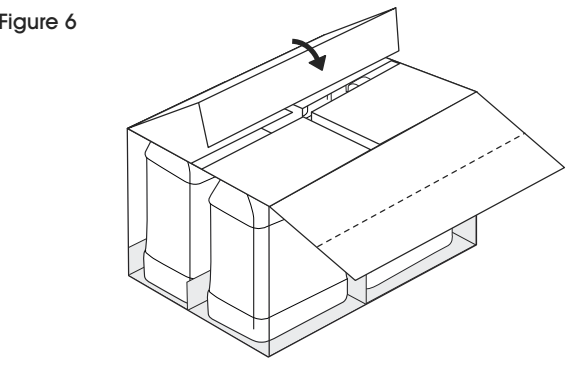
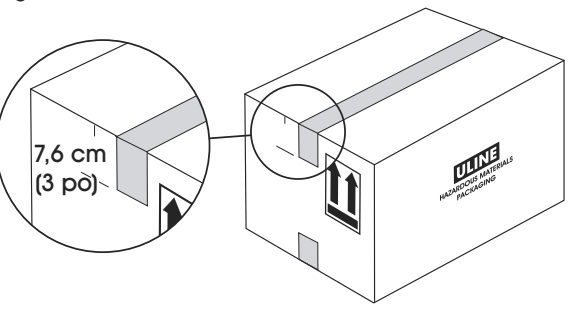

Figure 7



ULINE

1 800 295-5510
uline.ca