

ULINE S-20122
S-22151

1-1 GALLON F-STYLE CAN SHIPPER

1-800-295-5510
uline.com

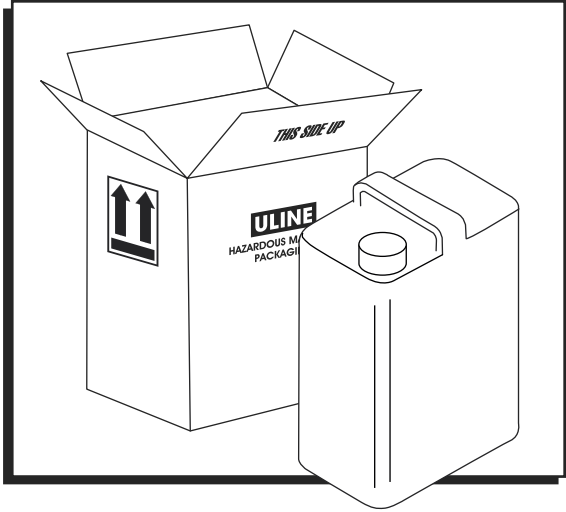

COMPONENTS

- 1 Corrugated Carton
 - 1 - 1 Gallon F-Style Metal Can
 - 1 Screw Cap Closure and Inner Seal
 - 1 - 1 Mil Poly Bag
 - 1 - 5.5" 40# Cable Tie
 - 2" Wide (2.6 mil) Polypropylene Tape (Uline Model # S-14564*)
- *Sold Separately

ASSEMBLY INSTRUCTIONS

Figure 1

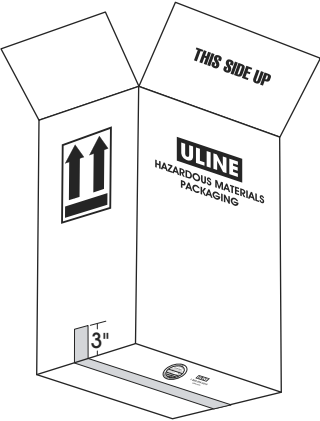

Figure 2

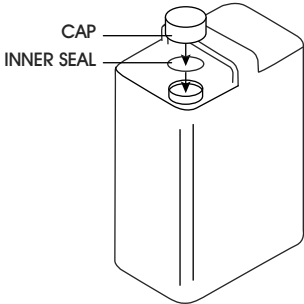
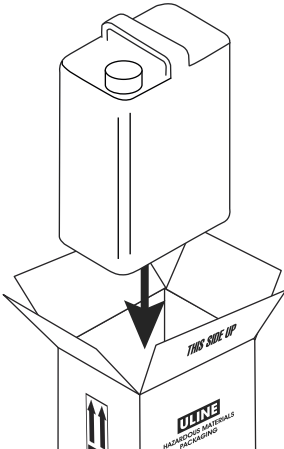



Figure 3



1. Fold flaps on bottom of carton so that they meet. Manufacturer's certification must be visible on the outside of the carton.
 2. Seal bottom of carton down the center seam with one strip of 2" wide (2.6 mil) polypropylene tape (Uline Model # S-14564). The tape must extend at least 3" over each end of the carton. (See Figure 1)
 3. Fill can. Do not overfill.
 4. Place inner seal inside opening and tap it down using a rubber mallet until it is securely in place. Seal can by threading cap onto opening with 17-26 in-lbs of torque. (See Figure 2)
 5. Place can into carton – bottom first. (See Figure 3)
-  **NOTE:** If shipping by air, can must be placed into the included 1 mil poly bag. Poly bag must be sealed with the included 5.5" 40# cable tie.

ASSEMBLY INSTRUCTIONS CONTINUED



6. Fold flaps on top of carton so that they meet. "THIS SIDE UP" must be visible on the outside of the carton.
7. Seal top of carton down the center seam with one strip of 2" wide (2.6 mil) polypropylene tape (Uline Model # S-14564). The tape must extend at least 3" over each end of the carton. (See Figure 4)

ULINE

1-800-295-5510
uline.com

CAJA PARA ENVÍOS DE 1 LATA ESTILO F DE 3.8 LITROS (1 GALÓN)

COMPONENTES

- 1 Caja de Cartón
 - 1 Lata de Metal de Estilo F de 3.8 Litros (1 Galón)
 - 1 Cierre de Tapa a Rosca y Sello Interior
 - 1 Bolsa de Polietileno de 1 Mil
 - 1 Cincho de 14 cm (5.5") 40#
 - Cinta de Polipropileno de 5 cm (2") de ancho (2.6 mil) (No. de Modelo de Uline S-14564*)
- *Se vende por separado

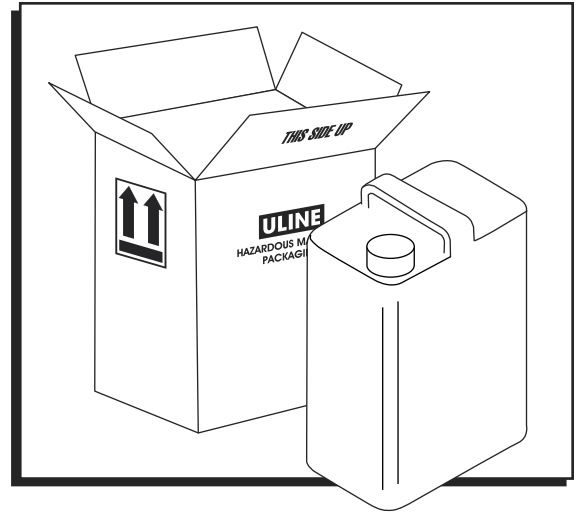

INSTRUCCIONES DE ENSAMBLE

Diagrama 1

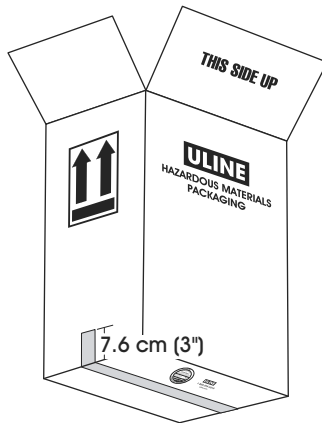

1. Doble las solapas de la parte inferior de la caja de cartón de forma que coincidan. La certificación del fabricante debe quedar a la vista en la parte exterior de la caja.

2. Selle la base de la caja de cartón por la abertura central con una tira de cinta de polipropileno de 5 cm (2") de ancho (2.6 mil) (No. de Modelo de Uline S-14564). La cinta debe extenderse al menos 7.6 cm (3") por cada uno de los extremos de la caja de cartón. (Vea Diagrama 1)

Diagrama 2

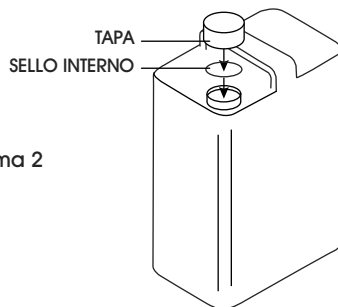

3. Llene la lata. No la llene demasiado.

4. Coloque el sello interior dentro de la abertura y golpéelo usando un mazo de caucho hasta que esté bien trabado en su lugar. Selle la lata enroscando la tapa en la abertura y aplicando una torsión de 1.9 y 2.9 Nm (17-26 in-lbs.) (Vea Diagrama 2)

Diagrama 3

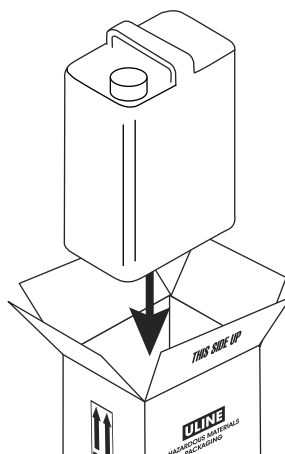

5. Inserte la lata en la caja de cartón – inserte primero la parte inferior. (Vea Diagrama 3)



NOTA: Si se va a enviar por avión, la lata deberá colocarse dentro de la bolsa de polietileno de 1 mil que se incluye. La bolsa de polietileno deberá sellarse con el cincho de 14 cm (5.5") 40# que se incluye.

CONTINUACIÓN DE INSTRUCCIONES DE ENSAMBLE



Diagrama 4

6. Doble las solapas de la parte superior de la caja de cartón de forma que coincidan. La advertencia "THIS SIDE UP" (este lado hacia arriba) debe quedar a la vista en la parte exterior de la caja.
7. Selle la parte superior de la caja de cartón por la abertura central con una tira de cinta de polipropileno de 5 cm (2") de ancho (2.6 mil) (No. de Modelo de Uline S-14564). La cinta debe extenderse al menos 7.6 cm (3") por cada uno de los extremos de la caja de cartón. (Vea Diagrama 4)

ULINE

800-295-5510
uline.mx

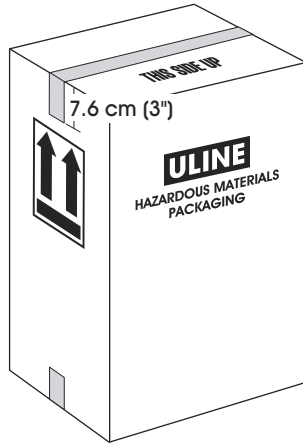
EMBALLAGE D'EXPÉDITION POUR 1 CONTENANT DE STYLE F DE 3,8 LITRES (1 GALLON)

COMPOSANTS

- 1 boîte de carton ondulé
- 1 contenant en métal de style F de 3,8 litres (1 gallon)
- 1 bouchon fileté et 1 joint intérieur
- 1 sac en polyéthylène de 1 mil
- 1 attache-câbles de 40 lb de 14 cm (5,5 po)
- Ruban adhésif en polypropylène (2,6 mil) de 5 cm (2 po) de largeur (n° de modèle Uline S-14564*)

*Vendu séparément

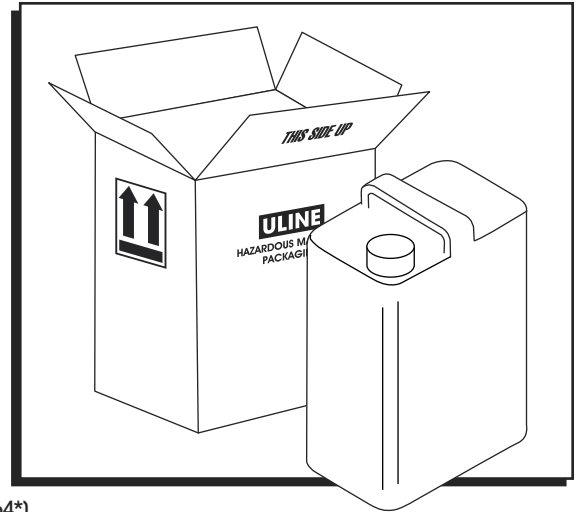

INSTRUCTIONS D'ASSEMBLAGE

Figure 1

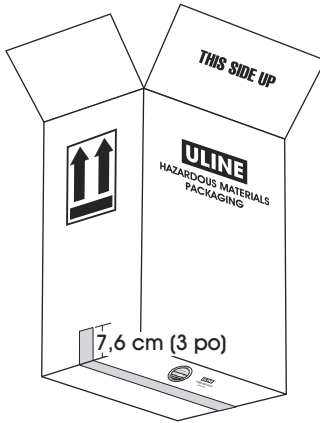

Figure 2

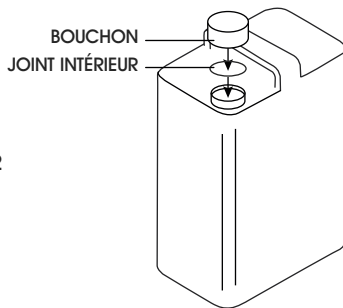
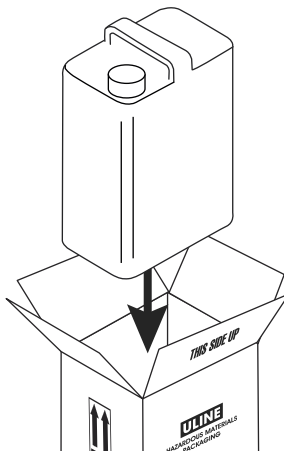

Figure 3



1. Pliez les rabats du dessous de la boîte de façon à ce qu'ils se rejoignent. La certification du fabricant doit être visible à l'extérieur de la boîte.
2. Scellez le dessous de la boîte le long de la jointure centrale à l'aide d'une bande de ruban adhésif en polypropylène (2,6 mil) de 5 cm (2 po) de largeur (n° de modèle Uline S-14564). Le ruban adhésif doit dépasser d'au moins 7,6 cm (3 po) à chaque extrémité de la boîte. (Voir Figure 1)
3. Remplissez le contenant. Évitez de trop remplir.
4. Placez le joint à l'intérieur de l'ouverture et tapotez-le à l'aide d'un maillet en caoutchouc jusqu'à ce qu'il soit bien en place. Scellez le contenant en vissant le bouchon sur l'ouverture en appliquant un couple de 1,9 à 2,9 Nm (17 à 26 lb-po). (Voir Figure 2)
5. Placez le contenant dans la boîte – le fond en premier. (Voir Figure 3)



REMARQUE : Si la boîte est expédiée par avion, le contenant doit être placé dans le sac en polyéthylène de 1 mil fourni. Le sac en polyéthylène doit être fermé à l'aide de l'attache-câbles de 40 lb de 14 cm (5,5 po) fourni.

INSTRUCTIONS D'ASSEMBLAGE SUITE

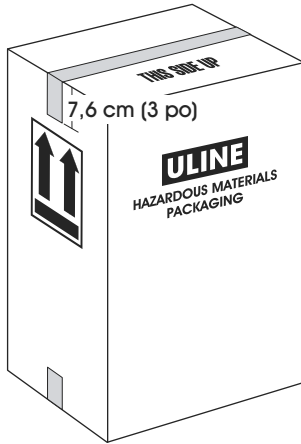

Figure 4

6. Pliez les rabats sur le dessus de la boîte de façon à ce qu'ils se rejoignent. « THIS SIDE UP » (ce côté vers le haut) doit être visible à l'extérieur de la boîte.
7. Scellez le dessus de la boîte le long de la jointure centrale à l'aide d'une bande de ruban adhésif en polypropylène (2,6 mil) de 5 cm (2 po) de largeur (n° de modèle Uline S-14564). Le ruban adhésif doit dépasser d'au moins 7,6 cm (3 po) à chaque extrémité de la boîte. (Voir Figure 4)

ULINE

1-800-295-5510
uline.ca