

ULINE S-22146

1 X 1 QUART DUST-FREE VARIATION 2 SHIPPER KIT

1-800-295-5510
uline.com

COMPONENTS

- 1 Corrugated Carton
 - 1 Corrugated Insert
 - 1 Sorbent Pouch
 - 1 – 3 mil Poly Bag
 - 1 – 5.5" 40# Cable Tie
 - 2" Wide (2.6 mil) Polypropylene Tape (Uline Model # S-14564*)
- *Sold Separately

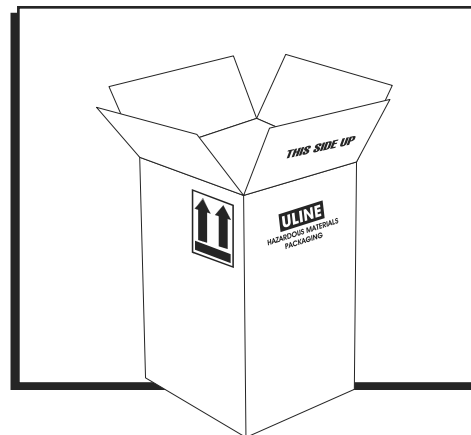

ASSEMBLY

1. Obtain the appropriate inner packaging in accordance with specifications listed in the 49 CFR.
2. Fold flaps on bottom of carton so they meet. Manufacturer's certification must be visible on the outside of the carton. (See Figure 1)

Figure 1

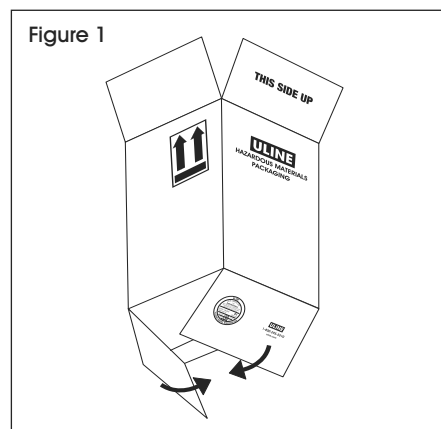

3. Seal bottom of carton with three parallel strips of 2" wide (2.6 mil) polypropylene tape (Uline model # S-14564). Tape must overlap 0.5" side to side and extend 3" over each end of the carton. (See Figure 2)

Figure 2

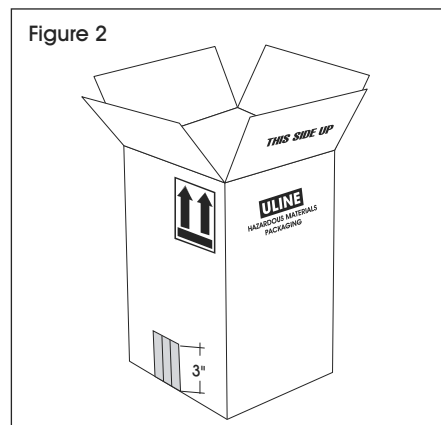

4. Unfold insert. To set up bottom of insert, bend back flaps on panel A and fold so tab locks into the slot. (See Figure 3)

Figure 3

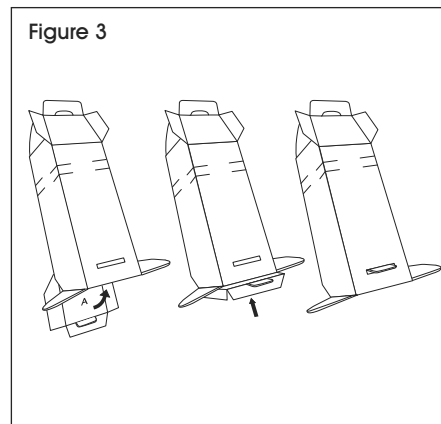

ASSEMBLY CONTINUED

- Place insert upright into carton (panel A first), so corner flaps line up with two corners of the carton. Corner flaps of insert should be flat against the bottom of carton. (See Figure 4)

Figure 4

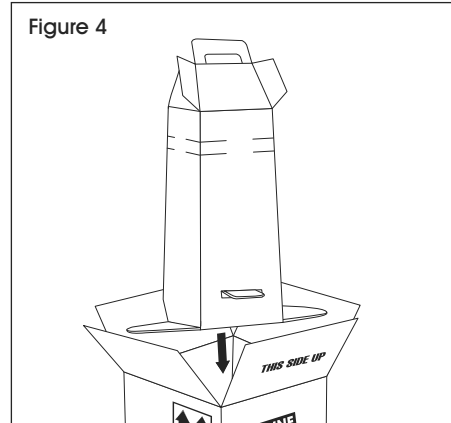

- Place inner container into the sorbent pouch. Then, place filled sorbent pouch into the included 3 mil poly bag.
- Twist poly bag and seal with included 5.5" 40# cable tie.
- Place sealed poly bag into the corrugated insert in an upright position. (See Figure 5)

Figure 5

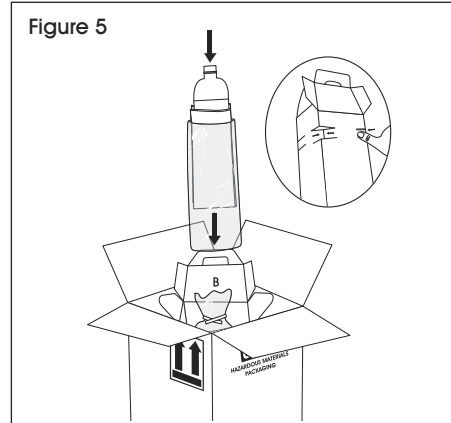

-  **NOTE:** Secure containers by pressing in the push-in tabs on the corrugated insert, as appropriate. (See Figure 5)

- To close the insert, bend back flaps on panel B and fold so that the tab locks into the slot. Corner flaps of insert should be flat against the top of carton. (See Figure 6)

Figure 6

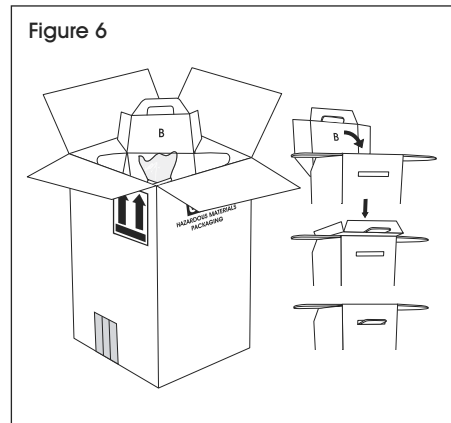

- Fold flaps on top of carton so they meet.

-  **NOTE:** "THIS SIDE UP" must be visible on the outside of the carton.

- Seal top of carton with three parallel strips of 2" wide (2.6 mil) polypropylene tape (Uline model # S-14564). Tape must overlap 0.5" side to side and extend 3" over each end of the carton. (See Figure 7)

Figure 7

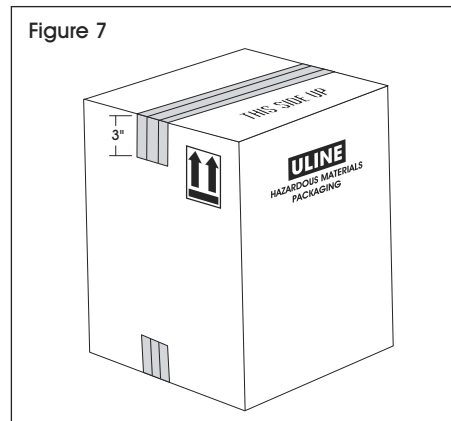

ULINE

1-800-295-5510

uline.com

ULINE S-22146

KIT DE CAJAS PARA ENVÍOS VARIACIÓN 2 LIBRE DE POLVO DE 1 X 1 CUARTO DE GALÓN

800-295-5510
uline.mx

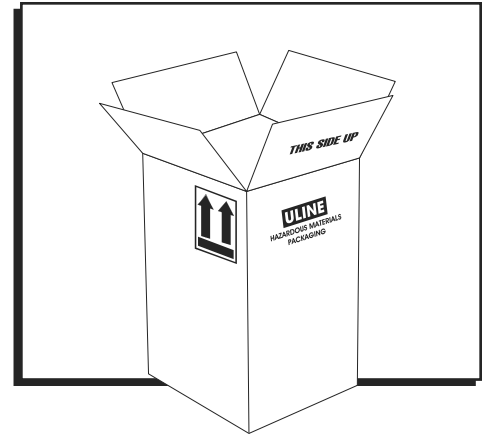

COMPONENTES

- 1 Caja de Cartón
- 1 Inserto de Cartón
- 1 Bolsa Absorbente
- 1 Bolsa de Polietileno de 3 mil
- 1 Cincho #40 de 5.5"
- Cinta de 2" de Ancho (2.6 mil) de Polipropileno (Modelo Uline S-14564*)

*Se Vende por Separado

ENSAMBLE

1. Obtenga el empaque interior apropiado de acuerdo a la especificaciones listadas en el 49 CFR (Código de Regulaciones Federales - USA).
2. Doble las solapas de la parte inferior de la caja para que se unan. La certificación del fabricante debe estar visible en la parte exterior de la caja. (Vea Diagrama 1)
3. Selle la parte inferior de la caja con tres tiras paralelas de 5 cm (2") de ancho con cinta (2.6 mil) de polipropileno (modelo Uline S-14564). La cinta debe superponerse 1.3 cm (0.5") de lado a lado y extenderse 7.6 cm (3") sobre cada extremo de la caja. (Vea Diagrama 2)
4. Desdoble el inserto. Para armar la parte inferior del inserto, mueva hacia atrás las solapas del panel A y dóblelas para que la pestaña se ajuste en la ranura. (Vea Diagrama 3)

Diagrama 1



Diagrama 2





Diagrama 3

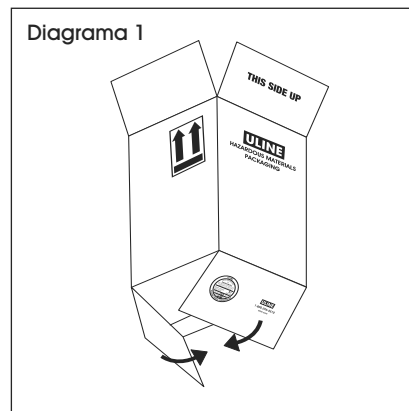

CONTINUACIÓN DE ENSAMBLE

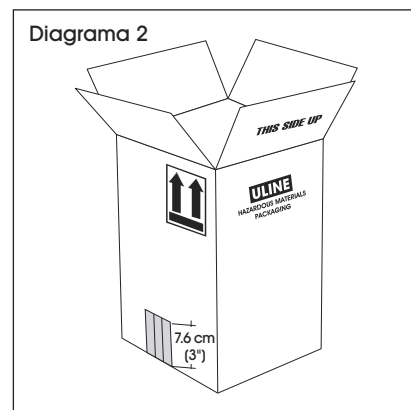
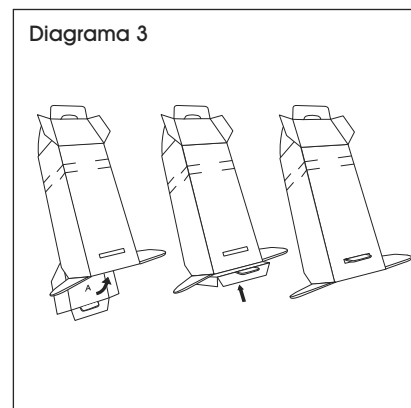
- Coloque el inserto vertical en la caja (primero el panel A), para que las solapas de las esquinas se alineen con las dos esquinas de la caja. Las solapas de las esquinas del inserto deberán de quedar planas en el fondo de la caja. (Vea Diagrama 4)
- Coloque el contenedor interno en la bolsa absorbente. Luego, coloque la bolsa llena en la bolsa incluida de polietileno de 3 mil.
- Tuerza la bolsa de plástico y séllela con el cincho #40 de 14 cm (5.5") incluido.
- Coloque la bolsa de plástico sellada en el inserto de cartón en posición vertical. (Vea Diagrama 5)

 **NOTA:** Asegure los contenedores presionando las pestañas de inserción del inserto de corrugado, como se apropiado. (Vea Diagrama 5)

- Para cerrar el inserto, mueva hacia atrás las solapas del panel B y dóblelas para que las pestañas se aseguren en las ranuras. Las solapas de las esquinas del inserto deberán de quedar planas en el fondo de la caja. (Vea Diagrama 6)
- Doble las solapas de arriba de la caja hasta que se unan.

 **NOTA:** "THIS SIDE UP" (ESTE LADO HACIA ARRIBA) deberá quedar visible por fuera de la caja.

- Selle la parte superior de la caja con tres tiras paralelas de cinta de 5 cm (2") de ancho (2.6 mil) de polipropileno (Uline modelo S-14564). La cinta debe superponerse 1.3 cm (0.5") de lado a lado y extenderse 7.6 cm (3") más allá de la orilla de la caja. (Vea Diagrama 7)

Diagrama 4



Diagrama 5



Diagrama 6

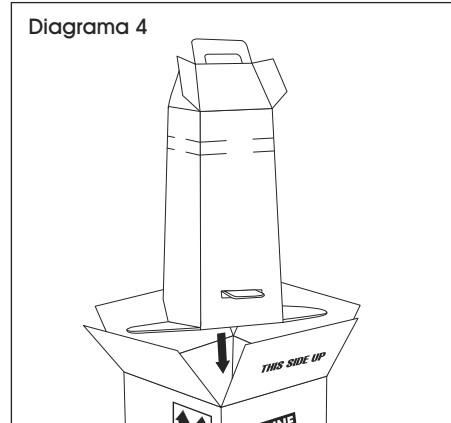

Diagrama 7

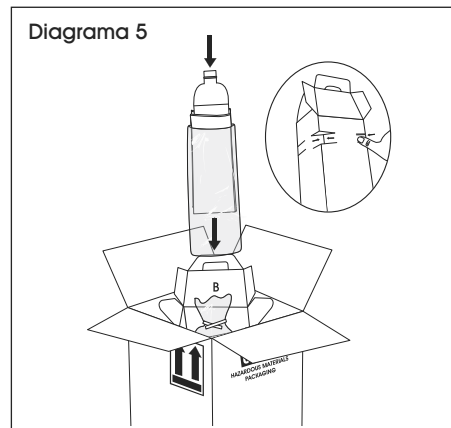

ULINE

800-295-5510
uline.mx

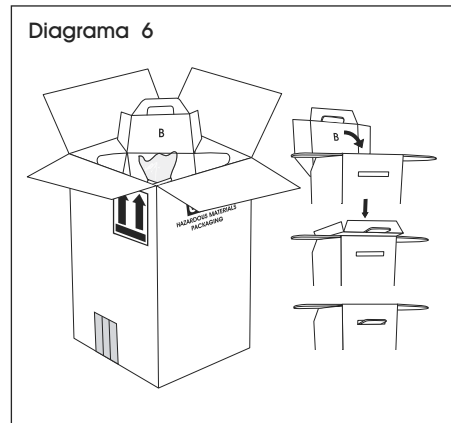
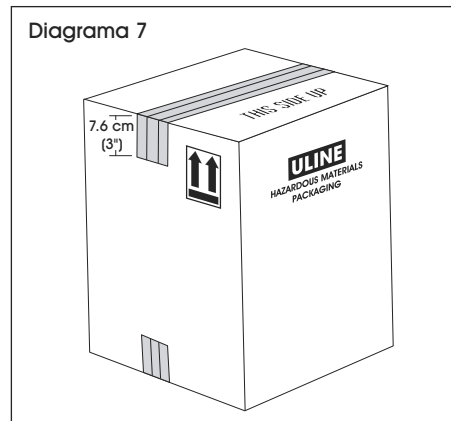
ULINE S-22146

1 800 295-5510
uline.ca

ENSEMBLE D'EMBALLAGE D'EXPÉDITION À VARIATION 2 – 1 X 1 QUART, EXEMPT DE POUSSIÈRE

COMPOSANTS

- 1 boîte en carton ondulé
 - 1 support intercalaire en carton ondulé
 - 1 pochette de sorbant
 - 1 sac en polyéthylène de 3 mil
 - 1 attache-câble de 40 lb de 14 cm (5,5 po)
 - Ruban adhésif en polypropylène (2,6 mil) de 5 cm (2 po) de largeur (n° de modèle Uline S-14564*)
- *Vendu séparément

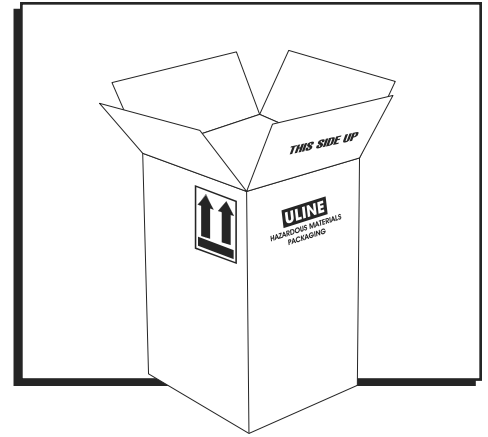

ASSEMBLAGE

1. Procurez-vous les emballages intérieurs conformément aux spécifications mentionnées au Titre 49 CFR.
2. Pliez les rabats du dessous de la boîte de façon à ce qu'ils se rejoignent. La certification du fabricant doit être visible à l'extérieur de la boîte. (Voir Figure 1)
3. Scellez le dessous de la boîte à l'aide de trois bandes parallèles de ruban adhésif en polypropylène (2,6 mil) de 5 cm (2 po) de largeur (n° de modèle Uline S-14564). Les bandes de ruban adhésif doivent se chevaucher de 1,3 cm (0,5 po) de chaque côté et dépasser les bords de la boîte d'au moins 7,6 cm (3 po). (Voir Figure 2)
4. Dépliez le support intercalaire. Pour assembler le fond du support, repliez les rabats du panneau A afin que les languettes puissent se fixer dans la fente. (Voir Figure 3)

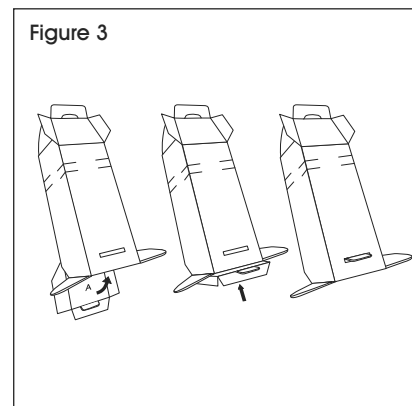
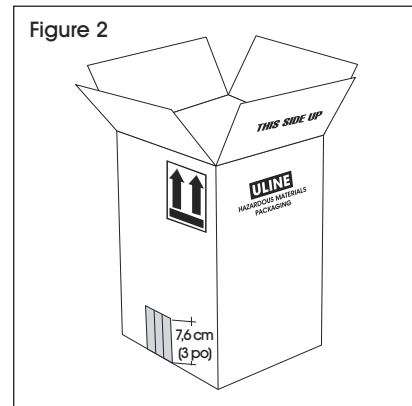
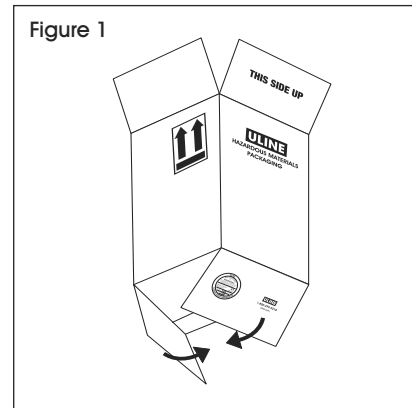

ASSEMBLAGE SUITE

5. Installez le support intercalaire dans la boîte (le panneau A en premier), de sorte que les languettes de coin s'alignent avec les deux coins de la boîte. Les languettes de coin du support doivent être à plat contre le fond de la boîte. (Voir Figure 4)
6. Placez le contenant interne dans la pochette de sorbant. Placez ensuite la pochette remplie dans le sac en polyéthylène de 3 mil fourni.
7. Nouez le sac en polyéthylène avec l'attache-câble de 40 lb de 14 cm (5,5 po) fourni.
8. Placez le sac fermé en polyéthylène à la verticale dans le support intercalaire en carton ondulé. (Voir Figure 5)

 **REMARQUE :** Selon le cas, sécurisez le contenant en enfonçant les languettes du support intercalaire en carton ondulé. (Voir Figure 5)

9. Pour fermer le support intercalaire, repliez les rabats du panneau B afin que les languettes puissent se fixer dans la fente. (Voir Figure 6)
10. Pliez les rabats du dessus de la boîte de façon à ce qu'ils se rejoignent.

 **REMARQUE :** « THIS SIDE UP » (c-à-d. ce côté vers le haut) doit être visible à l'extérieur de la boîte.

11. Scellez le dessus de la boîte à l'aide de trois bandes parallèles de ruban adhésif en polypropylène (2,6 mil) de 5 cm (2 po) de largeur (n° de modèle Uline S-14564). Les bandes de ruban adhésif doivent se chevaucher de 1,3 cm (0,5 po) de chaque côté et dépasser les bords de la boîte d'au moins 7,6 cm (3 po). (Voir Figure 7)

Figure 4

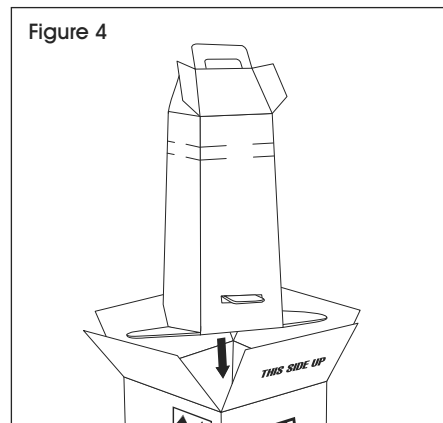

Figure 5

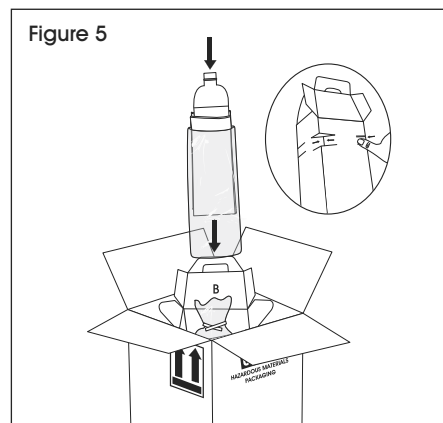

Figure 6

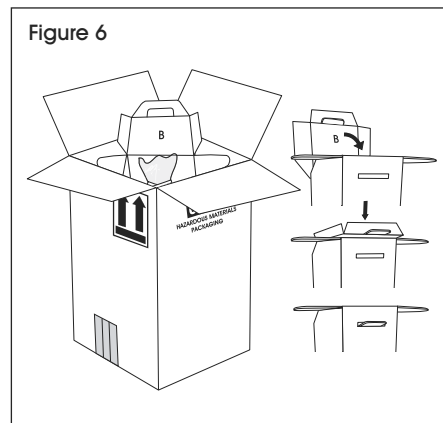
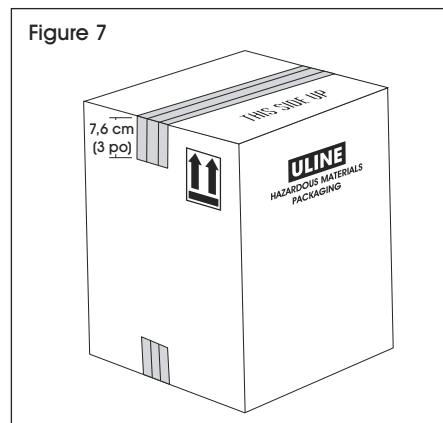

Figure 7



ULINE

1 800 295-5510
uline.ca