

ULINE S-22147

4 X 1 QUART DUST-FREE VARIATION 2 SHIPPER KIT

1-800-295-5510
uline.com

COMPONENTS

- 1 Corrugated Carton
 - 2 Top/Bottom Pad Inserts
 - 1 – 4 Cell Partition Set
 - 4 Sorbent Pouches
 - 4 – 3 mil Poly Bag
 - 4 – 5.5" 40# Cable Tie
 - 2" Wide (2.6 mil) Polypropylene Tape (Uline Model # S-14564*)
- *Sold Separately

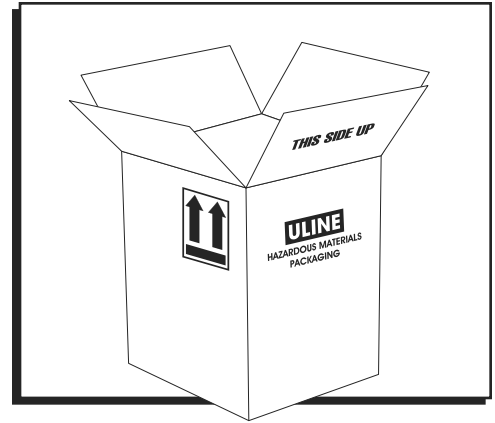

ASSEMBLY

1. Obtain the appropriate inner packaging in accordance with specifications listed in the 49 CFR.
2. Fold flaps on bottom of carton so they meet. Manufacturer's certification must be visible on the outside of the carton. (See Figure 1)
3. Seal bottom of carton with three parallel strips of 2" wide (2.6 mil) polypropylene tape (Uline model # S-14564). The tape must overlap 0.5" side to side and extend 3" over each end of the carton. (See Figure 2)
4. Fold flaps of top/bottom pad insert and place into bottom of carton so the flaps are facing down toward the bottom of the carton. (See Figure 3)

Figure 1

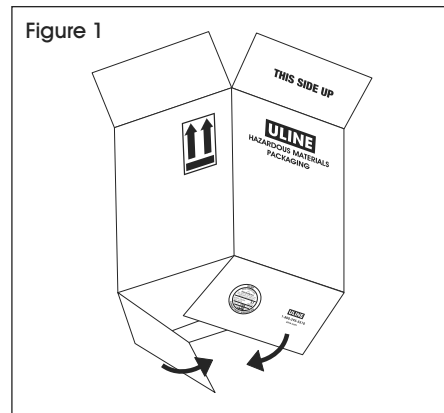

Figure 2

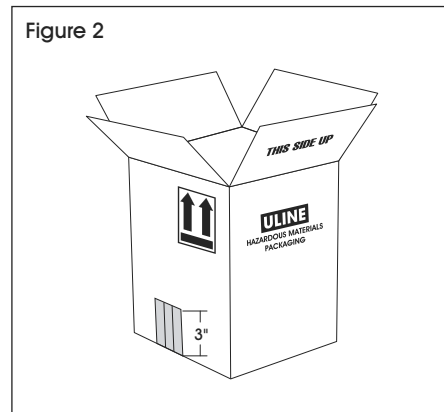
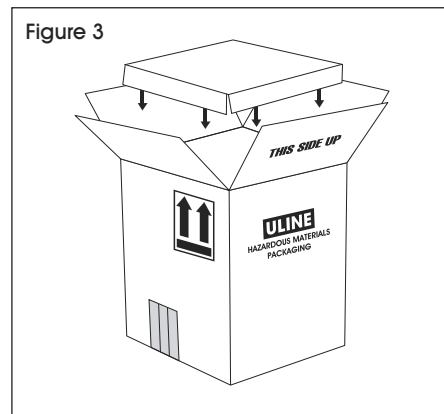

Figure 3



ASSEMBLY CONTINUED

5. Assemble partition set to form four partition cells.
6. Place partition set upright into carton. (See Figure 4)

7. Place inner containers into the sorbent pouches. Then, place filled sorbent pouches into the included 3 mil poly bags.
8. Twist poly bags and seal with included 5.5" 40# cable ties.
9. Place sealed poly bags into partition cells in upright position. (See Figure 5)

10. Fold flaps of top/bottom pad insert and place on top of partitions so the flaps are facing up towards the top of the carton. (See Figure 6)

11. Fold flaps on top of carton so they meet.



NOTE: "THIS SIDE UP" must be visible on the outside of the carton.

12. Seal top of carton with three parallel strips of 2" wide (2.6 mil) polypropylene tape (Uline model # S-14564). Tape must overlap 0.5" side to side and extend 3" over each end of the carton. (See Figure 7)

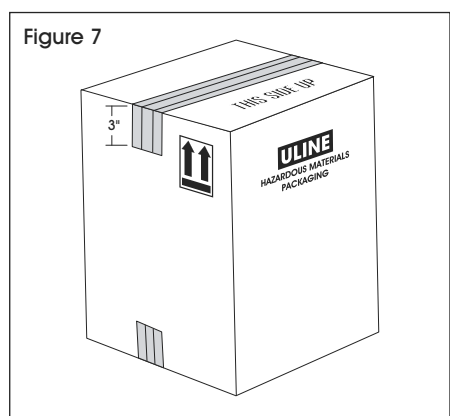
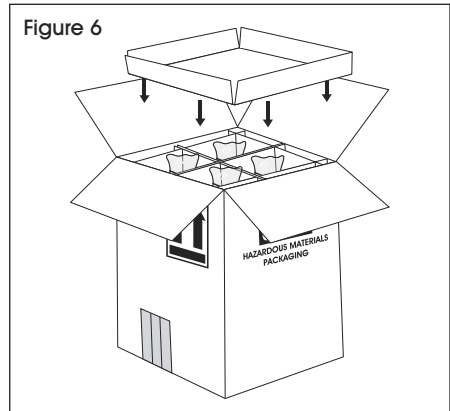
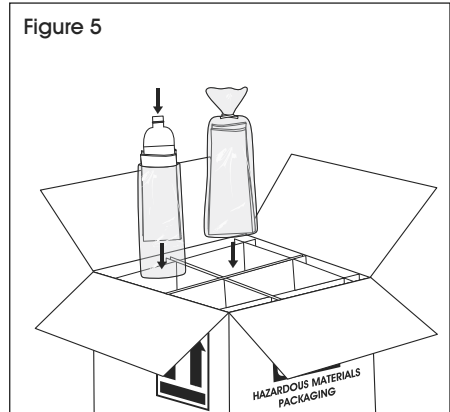
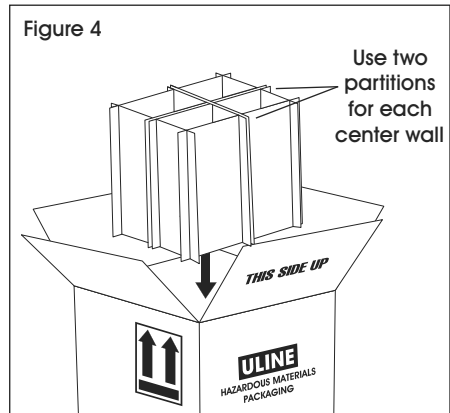

ULINE

1-800-295-5510
uline.com

ULINE S-22147

KIT DE CAJAS PARA ENVÍOS VARIACIÓN 2 LIBRE DE POLVO DE 4 X 1 CUARTO DE GALÓN

800-295-5510
uline.mx

COMPONENTES

- 1 Caja de Cartón Corrugado
 - 2 Láminas de Insertos Inferior y Superior
 - 1 Set de 4 Celdas de Separadores
 - 4 Bolsas Absorbentes
 - 4 Bolsas de Polietileno de 3 mil
 - 4 Cinchos de 14 cm (5.5") 40#
 - Cinta de Polipropileno de 5 cm (2") de Ancho (2.6 mil) (Uline Modelo S-14564*)
- *Se vende por separado

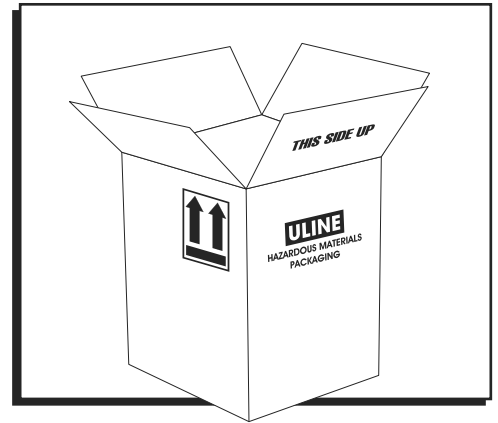

ENSAMBLE

1. Consiga el empaque interior apropiado de acuerdo con las especificaciones indicadas en el CFR 49 (Código de Regulaciones Federales - USA).
2. Doble las solapas de la parte inferior de la caja de cartón de forma que coincidan. La certificación del fabricante debe quedar a la vista en la parte exterior de la caja. (Vea Diagrama 1)
3. Selle la base de la caja de cartón con tres tiras paralelas de cinta de polipropileno de 5 cm (2") de ancho (2.6 mil) (Uline modelo # S-14564). La cinta debe traslaparse 1.3 cm (0.5") de lado a lado y extenderse 7.6 cm (3") sobre cada uno de los extremos de la caja de cartón. (Vea Diagrama 2)
4. Doble las solapas inferior y superior de la lámina de inserto y colóquela en el fondo de la caja de manera que las solapas queden volteadas hacia el fondo de la misma. (Vea Diagrama 3)

Diagrama 1



Diagrama 2



Diagrama 3

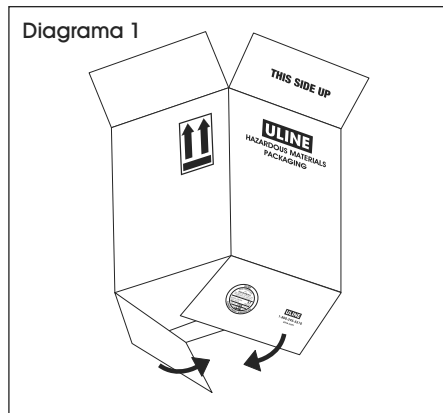

CONTINUACIÓN DE ENSAMBLE

5. Ensamble el set de separadores para formar cuatro celdas.
6. Coloque el set de separadores de forma vertical dentro de la caja. (Vea Diagrama 4)

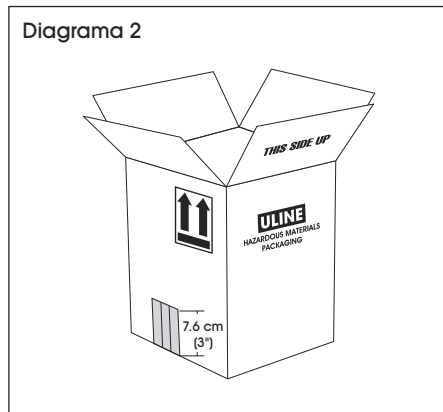
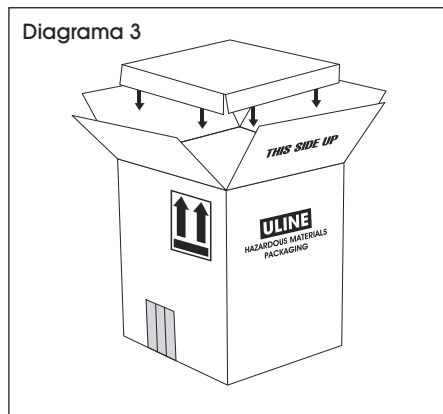
Diagrama 4

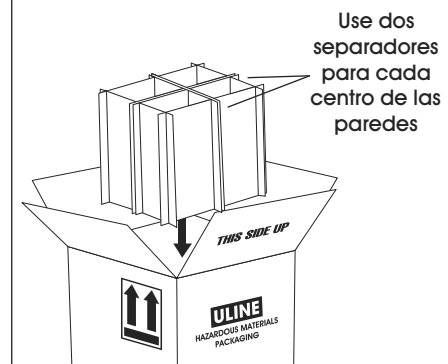

7. Coloque los envases interiores dentro de las bolsas absorbentes. Luego coloque las bolsas absorbentes llenas dentro de las bolsas de polietileno de 3 mil que se incluyen.
8. Tuerza las bolsas de polietileno y séllelas con los cinchos de 14 cm (5.5") 40#.
9. Coloque las bolsas de polietileno selladas de manera vertical dentro de las celdas. (Vea Diagrama 5)

Diagrama 5

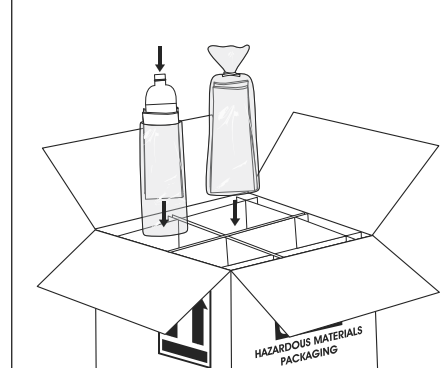

10. Doble las solapas inferior y superior de la lámina de inserto y colóquela en la parte superior de los separadores de manera que las solapas queden volteadas hacia arriba de la parte superior de la cada. (Vea Diagrama 6)
11. Doble las solapas de la parte superior de la caja de cartón de forma que coincidan.



NOTA: La advertencia "THIS SIDE UP" (Este lado hacia arriba) debe quedar a la vista en la parte exterior de la caja.

12. Selle la parte superior de la caja de cartón con tres tiras paralelas de cinta de polipropileno de 5 cm (2") de ancho (2.6 mil) (Uline modelo # S-14564). La cinta debe traslaparse 1.3 cm (0.5") de lado a lado y extenderse 7.6 cm (3") sobre cada uno de los extremos de la caja de cartón. (Vea Diagrama 7)

Diagrama 6



Diagrama 7



ULINE

800-295-5510
uline.mx

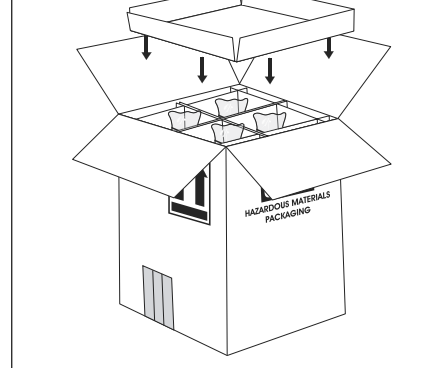
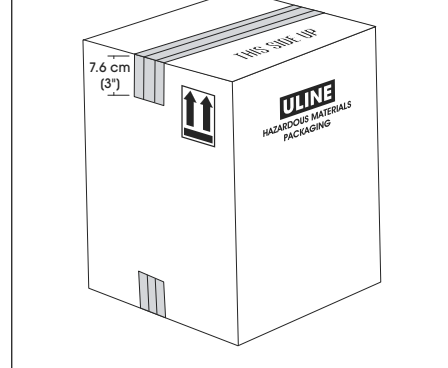
ULINE S-22147

ENSEMBLE D'EMBALLAGE D'EXPÉDITION À VARIATION 2 – 4 X 1 QUART, EXEMPT DE POUSSIÈRE

COMPONENTS

- 1 boîte en carton ondulé
 - 2 supports intercalaires supérieur/inférieur
 - 1 ensemble de cloisons à 4 sections
 - 4 pochettes de sorbant
 - 4 sacs en polyéthylène de 3 mil
 - 4 attache-câbles de 40 lb de 14 cm (5,5 po)
 - Ruban adhésif en polypropylène (2,6 mil) de 5 cm (2 po) de largeur (n° de modèle Uline S-14564*)
- *Vendu séparément

1 800 295-5510
uline.ca

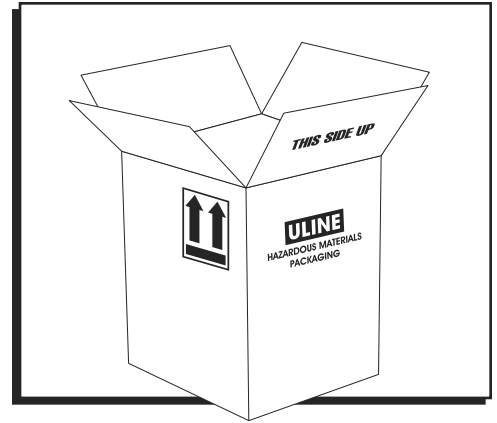

ASSEMBLAGE

1. Procurez-vous les emballages intérieurs conformément aux spécifications mentionnées au Titre 49 CFR.
2. Pliez les rabats du dessous de la boîte de façon à ce qu'ils se rejoignent. La certification du fabricant doit être visible à l'extérieur de la boîte. (Voir Figure 1)
3. Scellez le dessous de la boîte à l'aide de trois bandes parallèles de ruban adhésif en polypropylène (2,6 mil) de 5 cm (2 po) de largeur (n° de modèle Uline S-14564). Les bandes de ruban adhésif doivent se chevaucher de 1,3 cm (0,5 po) de chaque côté et dépasser les bords de la boîte d'au moins 7,6 cm (3 po). (Voir Figure 2)
4. Pliez les rabats du support intercalaire supérieur/inférieur et installez-le au fond la boîte de sorte que les rabats soient orientés vers le fond. (Voir Figure 3)

Figure 1

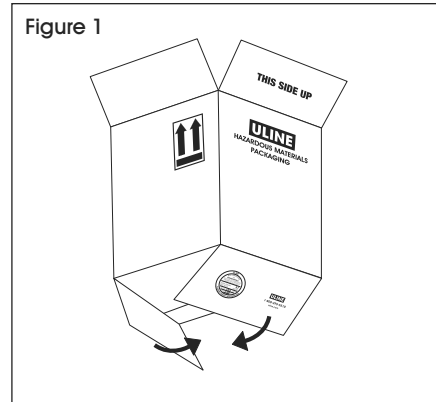

Figure 2

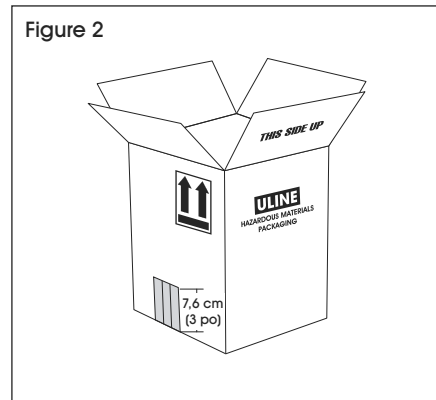
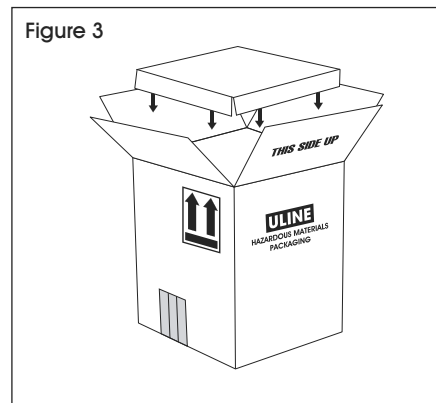

Figure 3



ASSEMBLAGE SUITE

5. Assemblez l'ensemble de cloisons afin de créer quatre sections.
6. Placez les cloisons à la verticale dans la boîte. (Voir Figure 4)
7. Placez les contenants internes dans les pochettes de sorbant. Placez ensuite les pochettes remplies dans les sacs en polyéthylène de 3 mil fournis.
8. Nouez les sacs en polyéthylène avec les attaches-câbles de 40 lb de 14 cm (5,5 po) fournis.
9. Placez les sacs fermés en polyéthylène à la verticale dans les sections cloisonnées. (Voir Figure 5)
10. Pliez les rabats du support intercalaire supérieur/inferieur et placez-le par-dessus les cloisons de sorte que les rabats soient orientés vers le haut de la boîte. (Voir Figure 6)
11. Pliez les rabats du dessus de la boîte de façon à ce qu'ils se rejoignent.



REMARQUE : « THIS SIDE UP » (c-à-d. ce côté vers le haut) doit être visible à l'extérieur de la boîte.

12. Scellez le dessus de la boîte à l'aide de trois bandes parallèles de ruban adhésif en polypropylène (2,6 mil) de 5 cm (2 po) de largeur (n° de modèle Uline S-14564). Les bandes de ruban adhésif doivent se chevaucher de 1,3 cm (0,5 po) de chaque côté et dépasser les bords de la boîte d'au moins 7,6 cm (3 po). (Voir Figure 7)

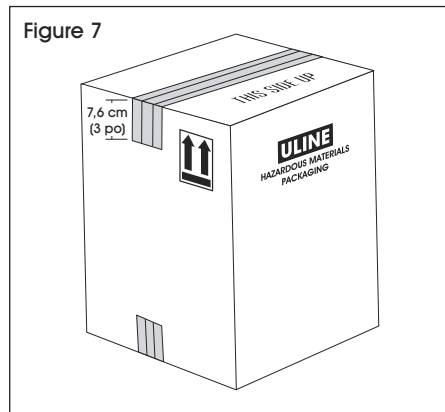
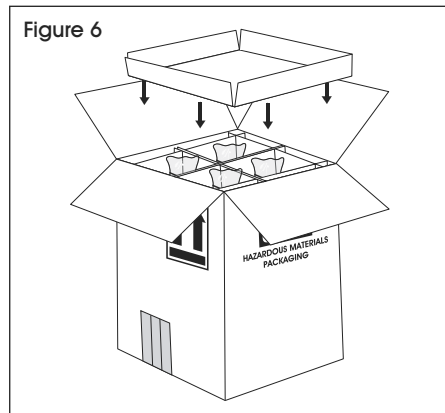
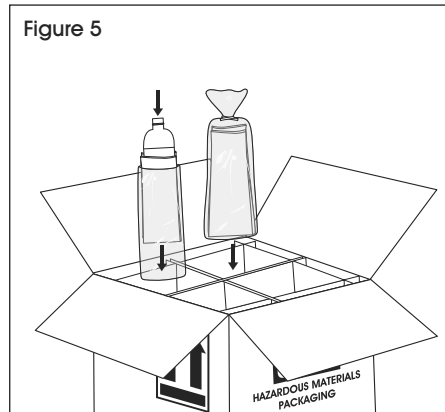
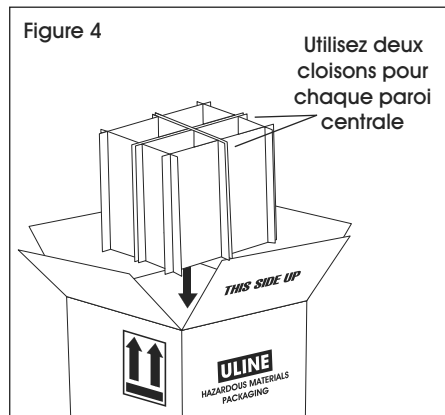

ULINE

1 800 295-5510
uline.ca