

ULINE S-24618, S-24619
S-24620

HEADGEAR AND FACE SHIELD

1-800-295-5510
uline.com

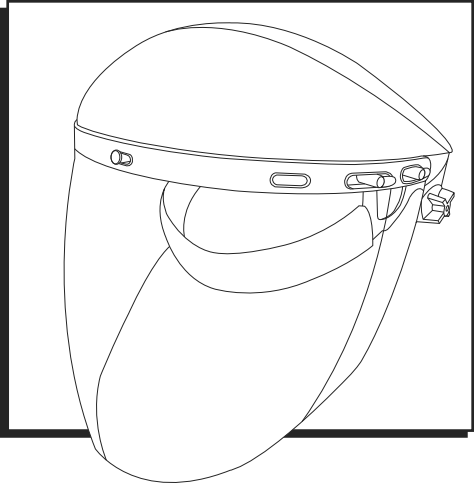

ASSEMBLY

1. Align center and side notches of headgear and face shield. (See Figure 1)

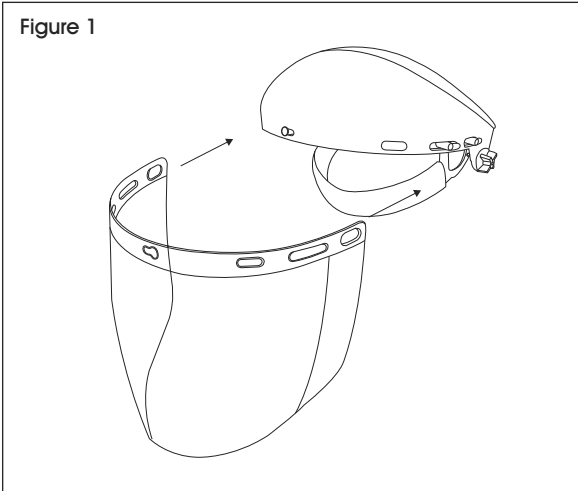

2. Press face shield onto notches of headgear. (See Figure 2)

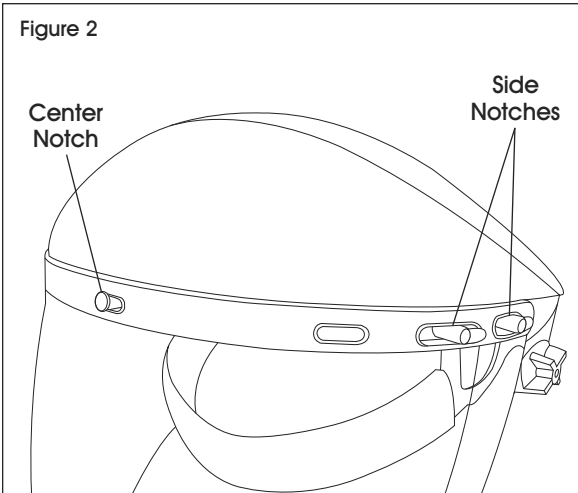

3. Push face shield sideways until center notch locks in place. (See Figure 3)

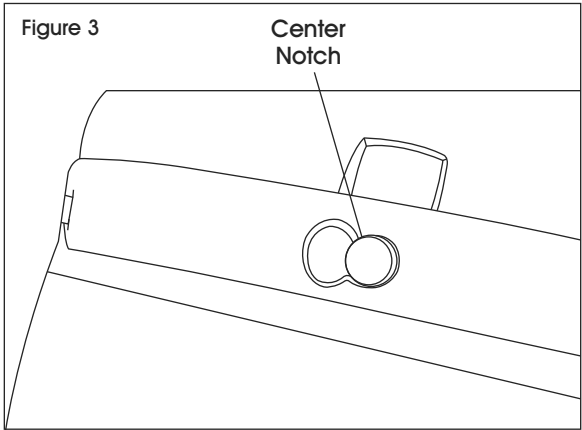

4. Turn side notches up or down to secure face shield. (See Figure 4)

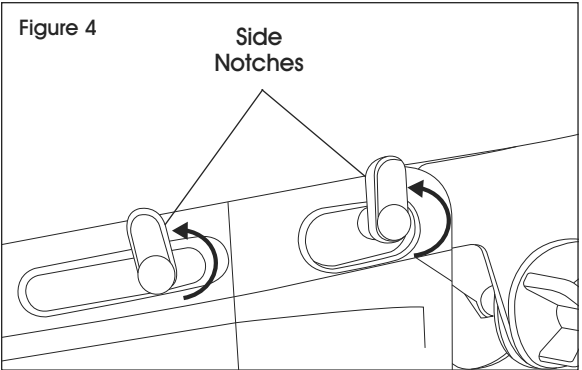

INSTRUCTIONS

FITTING

- Headgear can be adjusted to fit different head sizes. Use the ratchet in the back to hold the visor in place and the pinlock at the top to move the visor higher or lower on the head. (See Figure 5)

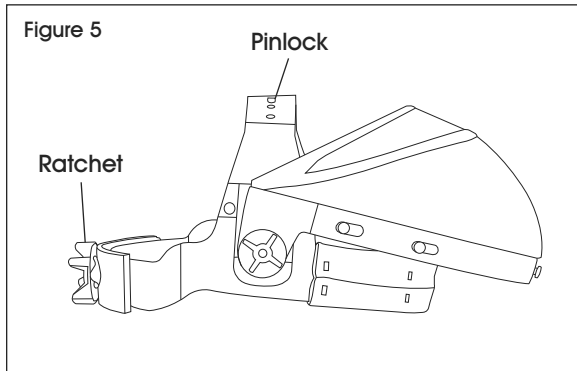

 **NOTE:** The headgear should fit snug – tight enough to be secure but not so tight that it is uncomfortable.

CLEANING

- Clean headgear with soap and warm water.
- Lens is scratch resistant, but keep wiping to a minimum and only use a nonabrasive cloth. Can be cleaned with Uline Safety Glass Wipes (Uline model # S-19310).

IMPORTANT INFORMATION

MAINTENANCE AND STORAGE

- Store in a cool, dry place away from light and frost.
- Do not transport under heavy loads.

INSPECTION

- Regularly inspect product for noticeable scratching, pitting or other damage to the lens or headgear. Scratches or damage can reduce the level of impact protection, and such product should be replaced.

PROTECTION

- Protects face and eyes against high-speed particles and high-energy impacts (190m/s), splashes and projections of liquids, molten metal and hot solids.
- Face shield is heat resistant up to 212°F and offers UV protection.

LIMITATIONS OF USE

- Does not protect against fine dust particles, electrical risks, gas or infrared rays.
- Only use for purposes described above.
- Not recommended to be worn over prescription frames.

ULINE

1-800-295-5510
uline.com

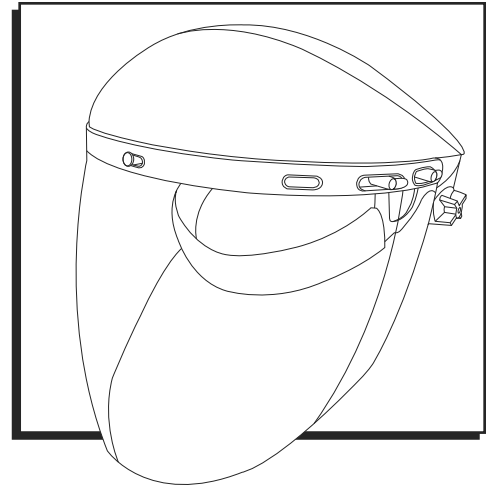

ENSAMBLE

1. Alinee las muescas central y laterales del equipo para cabeza y careta. (Vea Diagrama 1)

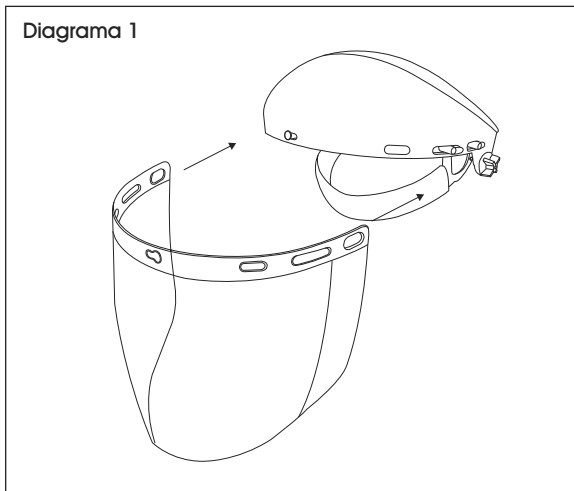

2. Presione la careta en las muescas del equipo para cabeza. (Vea Diagrama 2)

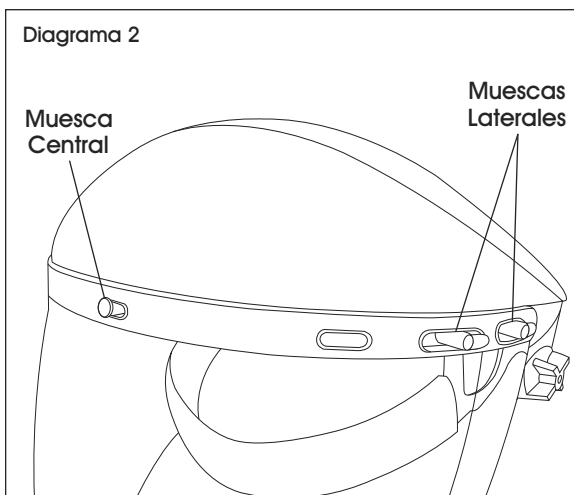

3. Empuje la careta hacia un lado hasta que la muesca central se fije en su lugar. (Vea Diagrama 3)

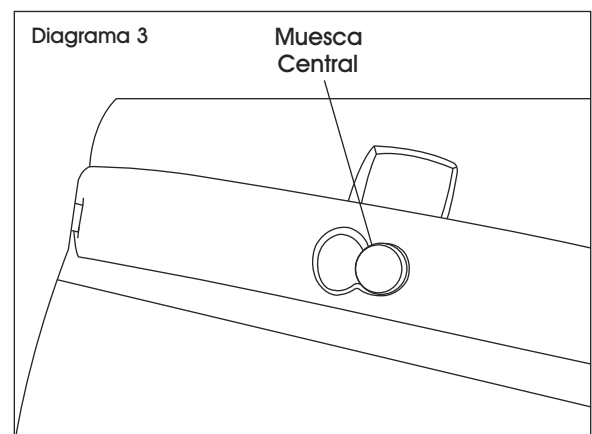

4. Gire las muescas laterales hacia arriba o hacia abajo para asegurar la careta. (Vea Diagrama 4)

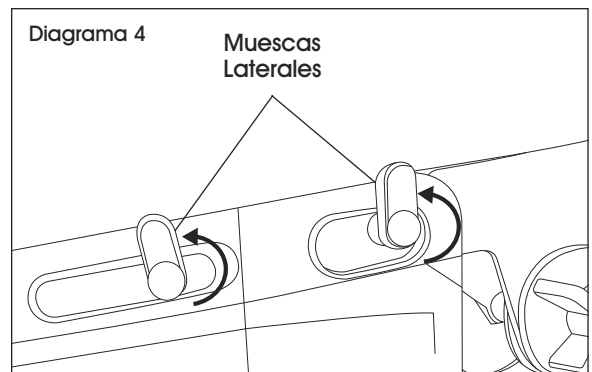

INSTRUCCIONES

COLOCACIÓN

- Se puede ajustar la careta a diferentes tamaños de cabeza. Use el trinquete en la parte posterior para mantener la visera en su lugar y el pasador de bloqueo en la parte superior para subir o bajar la visera en la cabeza. (Vea Diagrama 5)

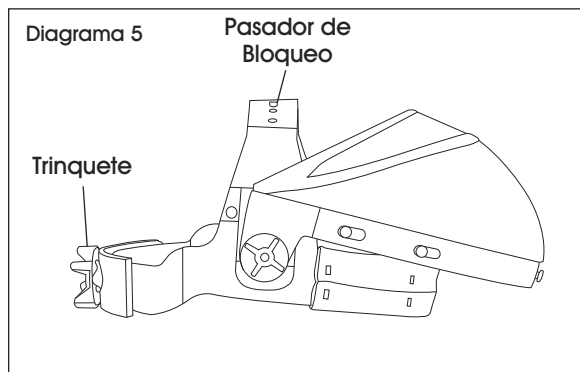

 **NOTA:** El equipo para cabeza debe quedar ajustado, lo suficiente para estar apretado pero no tanto que resulte incómodo.

LIMPIEZA

- Limpie el equipo para cabeza con agua cálida y jabón.
- El lente es resistente a rayones, pero limite limpiar a un mínimo y use solo un trapo no abrasivo. Puede limpiarlo con Toallitas para Lentes de Seguridad Uline (Modelo Uline # S-19310).

INFORMACIÓN IMPORTANTE

MANTENIMIENTO Y ALMACENAMIENTO

- Almacene en un lugar fresco y seco lejos de la luz y la escarcha.
- No transporte debajo de cargas pesadas.

INSPECCIÓN

- Inspeccione el producto regularmente para verificar si tiene rayones, perforaciones u otros daños notables en el lente o equipo para cabeza. Los rayones o daños pueden reducir el nivel de protección contra impactos y se debe reemplazar tal producto.

PROTECCIÓN

- Protege la cara y los ojos contra partículas de alta velocidad e impactos de alta energía (190m/s), salpicaduras y proyecciones de líquidos, metal fundido y sólidos calientes.
- La careta resiste calor hasta de 100 °C (212°F) y brinda protección UV.

LIMITACIONES DE USO

- No protege contra partículas de polvo fino, riesgos eléctricos, gas o rayos infrarrojos.
- Solo use para los fines descritos anteriormente.
- No se recomienda usarlo sobre lentes graduados.

ULINE

800-295-5510
uline.mx

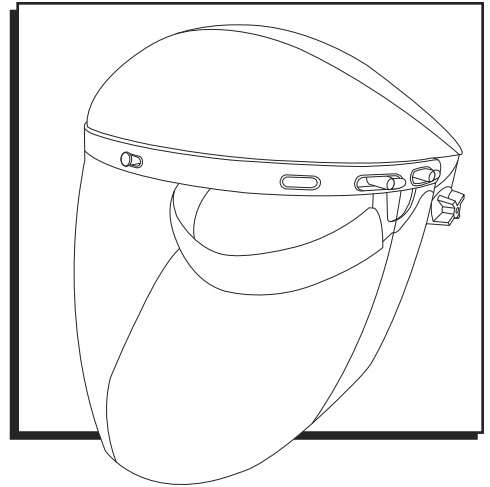

ASSEMBLAGE

1. Alignez les encoches centrales et latérales du harnais de tête et de l'écran facial. (Voir Figure 1)

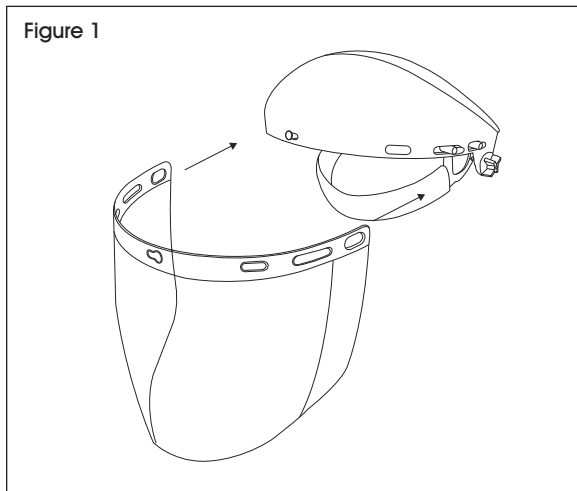

2. Pressez l'écran facial sur les encoches du harnais de tête. (Voir Figure 2)

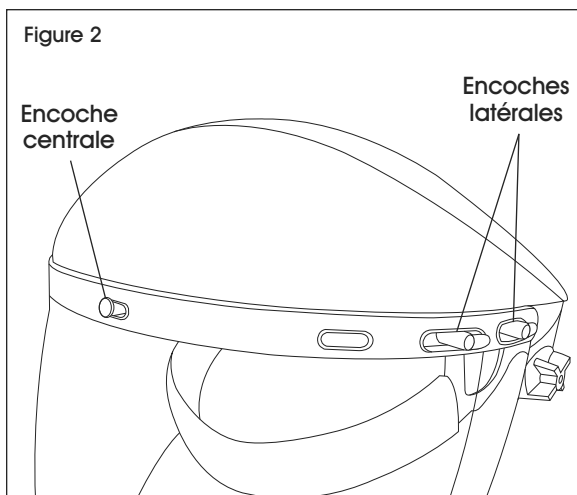

3. Poussez l'écran facial latéralement jusqu'à ce que l'encoche centrale se verrouille en place. (Voir Figure 3)

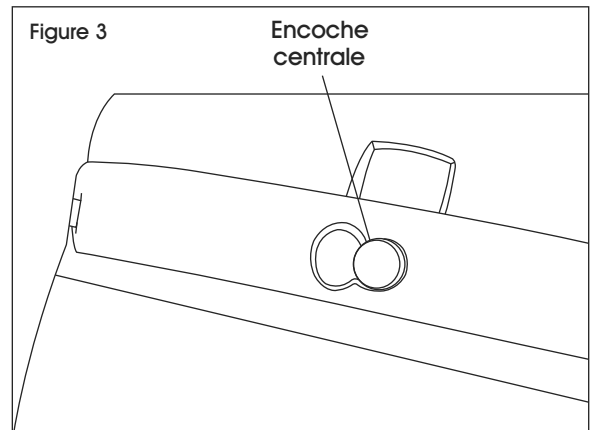

4. Tournez les encoches latérales vers le haut ou vers le bas pour maintenir l'écran facial. (Voir Figure 4)

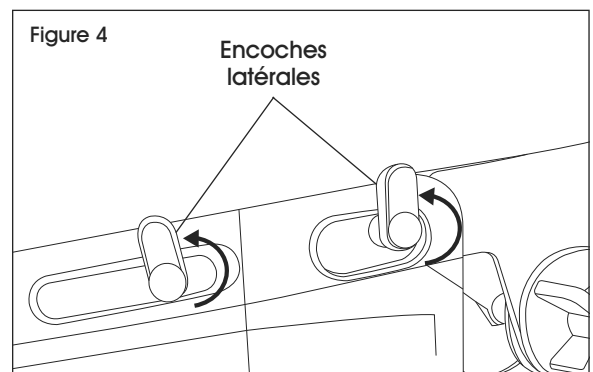

INSTRUCTIONS

AJUSTEMENT

- Le harnais de tête peut être ajusté pour s'adapter à différentes tailles de tête. Utilisez le cliquet à l'arrière pour maintenir la visière en place et le verrouillage à crans sur le dessus pour déplacer la visière plus haut ou plus bas sur la tête. (Voir Figure 5)

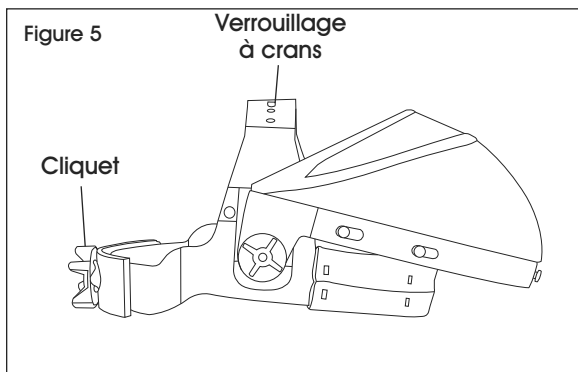

 **REMARQUE :** Le harnais de tête doit être bien ajusté – suffisamment serré pour bien rester en place, mais pas trop serré pour ne pas être inconfortable.

NETTOYAGE

- Nettoyez le harnais de tête au savon et à l'eau tiède.
- La lentille est résistante aux rayures, mais essuyez-la le moins possible et n'utilisez qu'un chiffon non abrasif. Peut être nettoyé avec les lingettes pour lunettes de sécurité Uline (modèle Uline n° S-19310).

INFORMATIONS IMPORTANTES

ENTRETIEN ET ENTREPOSAGE

- Conservez ces articles dans un endroit sec et frais, à l'abri de la lumière et du gel.
- Ne les transportez pas sous de lourdes charges.

INSPECTION

- Inspectez régulièrement le produit pour vérifier qu'il n'y a pas de rayures, de détériorations ou d'autres dommages visibles sur la lentille ou le harnais de tête. Les rayures ou les dommages peuvent réduire le niveau de protection contre les impacts, et un tel produit doit être remplacé.

PROTECTION

- Protège le visage et les yeux contre les particules à grande vitesse et les impacts à haute énergie (190 m/s), les éclaboussures et les projections de liquides, de métal en fusion et de solides chauds.
- L'écran facial est résistant à la chaleur jusqu'à 212 °F et offre une protection contre les UV.

LIMITES D'UTILISATION

- Ne protège pas contre les fines particules de poussière, les risques électriques, les gaz ou les rayons infrarouges.
- À utiliser uniquement aux fins décrites ci-dessus.
- Non recommandé pour être porté par-dessus des lunettes de vue.

ULINE

1-800-295-5510

uline.ca