

ULINE

BULK CARGO CONTAINERS

1-800-295-5510
uline.com

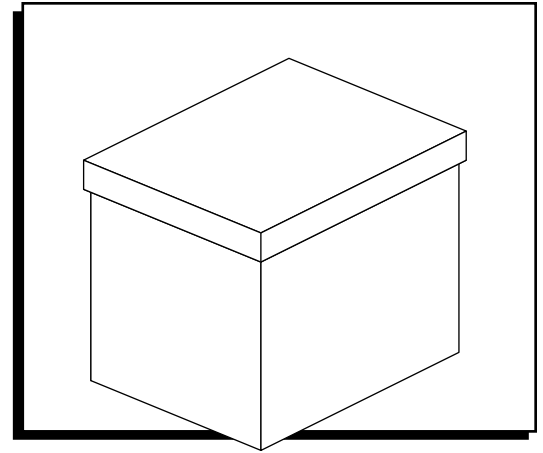

ASSEMBLY

BOX

1. Push sides in toward middle to open box. Flip upside down to assemble the bottom.
2. Fold two smaller side flaps inward. (See Figure 1)

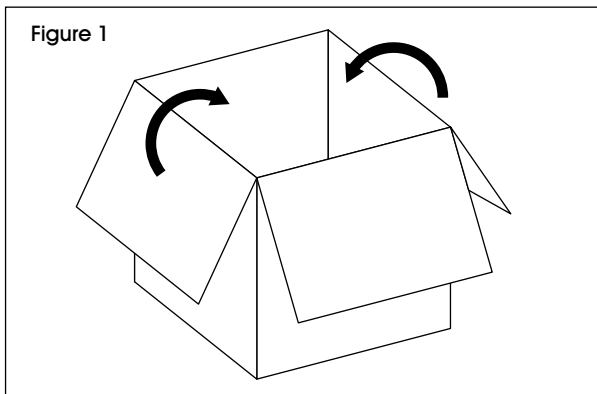

3. Fold remaining side flaps inward. Secure flaps with tape.

 **NOTE:** Ensure box certification is visible on outermost bottom flaps.

4. Turn box upright.

LID

1. Pre-fold flaps inward along creases.
2. Fold corner flaps (A) inward. (See Figure 2)
3. Fold side panel (B) up. (See Figure 2)

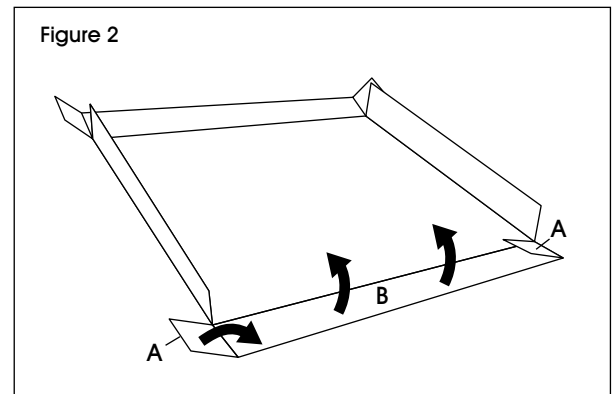

4. Fold end panel (C) up, overlapping corner flaps (A). Secure with tape. (See Figure 3)

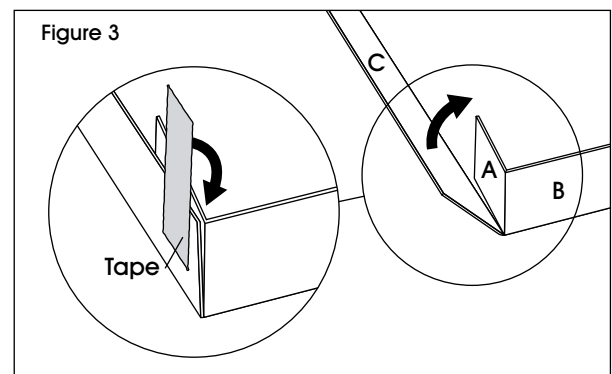

5. Repeat steps 2-4 for remaining corners.

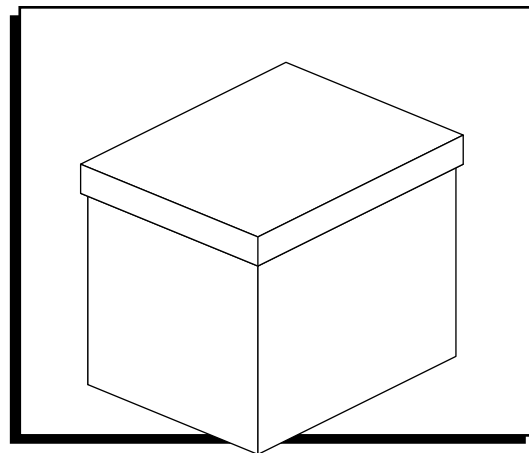
**ENSAMBLE****CAJA**

1. Empuje los lados hacia el centro para abrir la caja. Colóquela boca abajo para armar el fondo.
2. Doble las dos solapas laterales pequeñas hacia adentro. (Vea Diagrama 1)

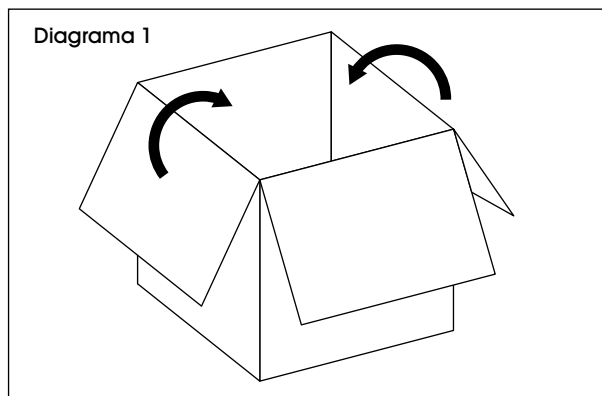

3. Doble las solapas laterales restantes hacia adentro. Asegure las solapas con cinta.

 **NOTA:** Asegúrese de que la certificación de la caja esté visible en la solapa inferior externa.

4. Enderece la caja.

TAPA

1. Doble previamente las solapas hacia adentro a lo largo de los pliegues.
2. Doble las solapas de las esquinas (A) hacia adentro. (Vea Diagrama 2)
3. Doble el panel lateral (B) hacia arriba. (Vea Diagrama 2)

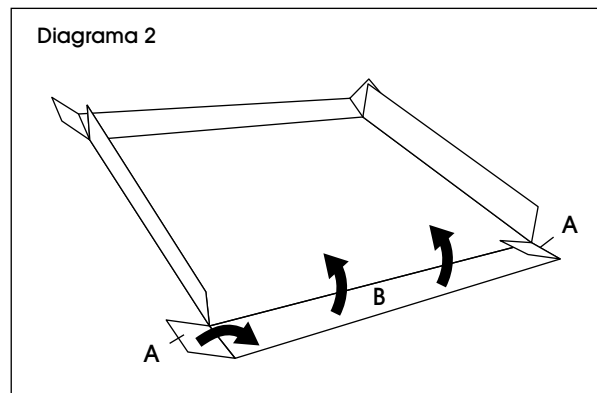

4. Doble el panel para extremo (C) hacia arriba, con las solapas de la esquina (A) superpuestas. Asegure con cinta adhesiva. (Vea Diagrama 3)

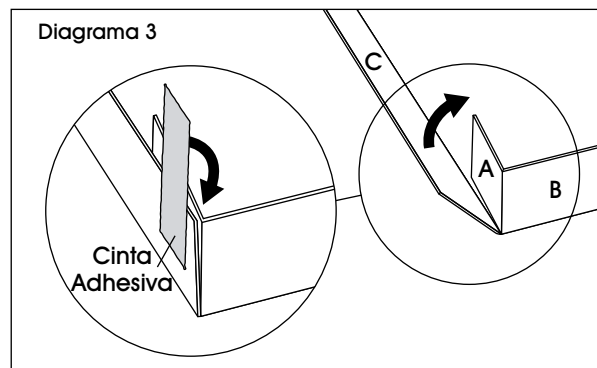

5. Repita los pasos 2-4 para las esquinas restantes.

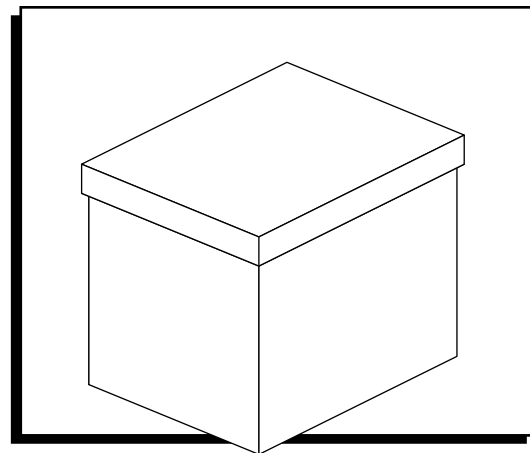
**ASSEMBLAGE****BOÎTE**

1. Poussez les côtés de la boîte vers le centre pour l'ouvrir. Retournez la boîte à l'envers pour assembler le bas.
2. Pliez les deux petits rabats latéraux vers l'intérieur. (Voir Figure 1)

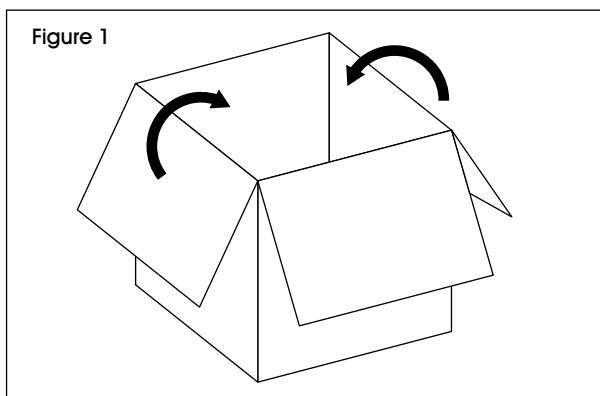

3. Pliez les autres rabats latéraux vers l'intérieur. Fixez les rabats avec du ruban adhésif.

 **REMARQUE :** Assurez-vous que le certificat de la boîte est visible de l'extérieur sur les rabats du dessous de la boîte.

4. Retournez la boîte à l'endroit.

COUVERCLE

1. Prépliez les rabats vers l'intérieur le long des plis.
2. Pliez les rabats du coin (A) vers l'intérieur. (Voir Figure 2)
3. Pliez le panneau latéral (B) vers le haut. (Voir Figure 2)

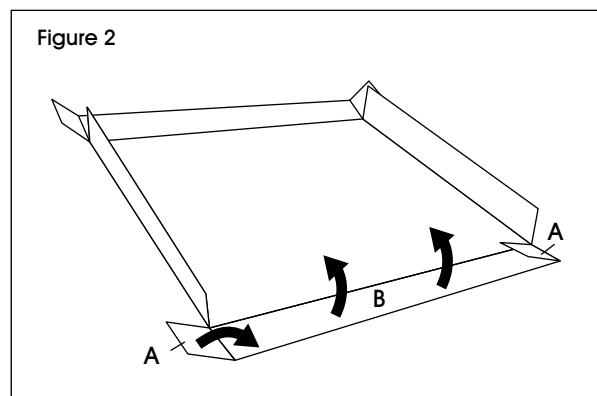

4. Pliez le panneau d'extrémité (C) vers le haut afin qu'il chevauche les rabats du coin (A). Fixez le panneau aux rabats avec du ruban adhésif. (Voir Figure 3)

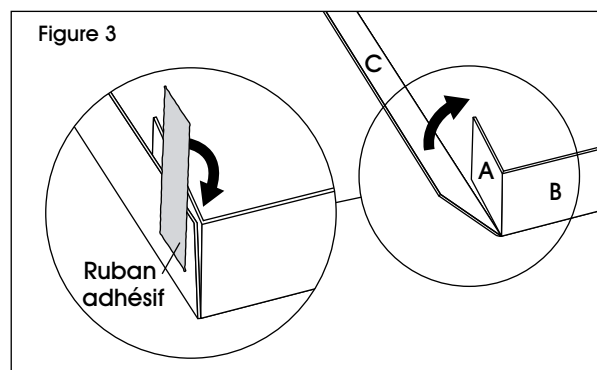

5. Répétez les étapes 2 à 4 pour les autres coins.