

# ULINE S-7339, S-7351

1-800-295-5510  
uline.com

## 4 x 1 GALLON FOAM SHIPPER KIT

### COMPONENTS

- 1 Corrugated Carton (Uline Model # S-7339)
  - 4 - 1 Gallon Can With Lid (Uline Model # S-7342)
  - 4 - 1 Gallon Locking Ring (Uline Model # S-7346)
  - 8 - 1 Gallon Foam Insert (Uline Model # S-7341)
  - 2" Wide (2 mil) Polypropylene Tape (Uline Model # S-423\*)
- \*Sold Separately

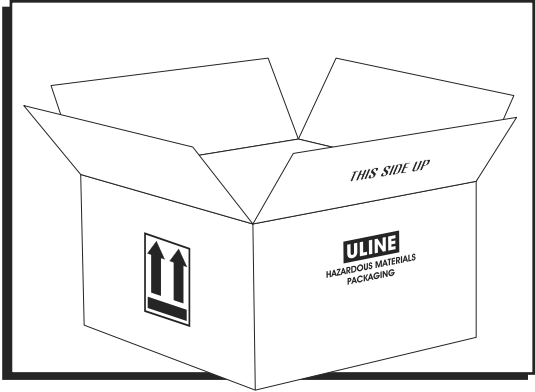

## ASSEMBLY

1. Fold flaps on bottom of carton so manufacturer's certification is visible on the outside of the carton. Gap between outside flaps cannot exceed 0.1875". (See Figure 1)

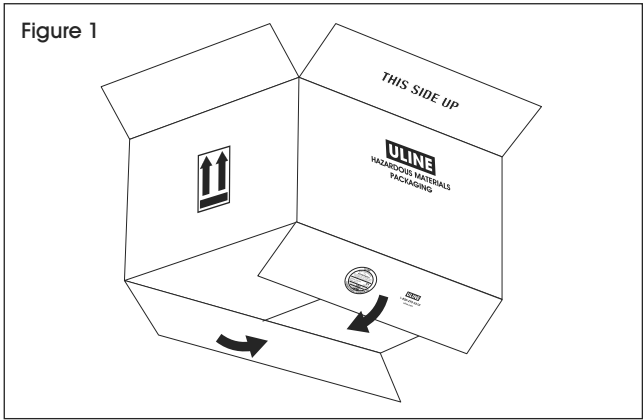

2. Seal bottom of carton down the center seam with one strip of 2" wide (2 mil) polypropylene tape (Uline model # S-423). Tape must extend 3" over each end of the carton. (See Figure 2)

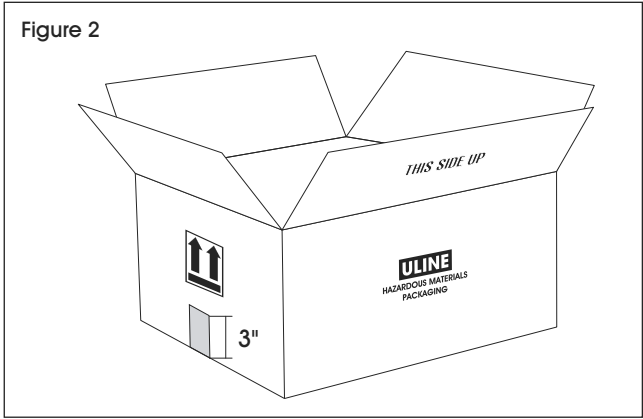

3. Fill cans.

**NOTE: Do not overfill.**

4. Secure lids completely on cans by applying even pressure with a paint can closer until lids are fully nested. (See Figure 3)
5. Align locking rings evenly over can lids and secure by applying even pressure with a paint can closer. Ensure rings snap into place. (See Figure 3)

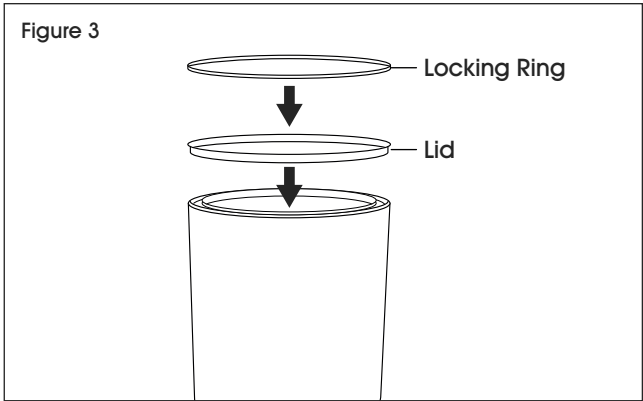

## ASSEMBLY CONTINUED

6. Apply one foam insert to top and bottom of each can. (See Figure 4)
7. Place cans into carton, bottom first.

8. Fold flaps on top of carton so they meet. "THIS SIDE UP" must be visible on the outside of the carton. (See Figure 5)

9. Seal top of carton down the center seam with one strip of 2" wide (2 mil) polypropylene tape (Uline model # S-423). Tape must extend 3" over each end of the carton. (See Figure 6)

Figure 4

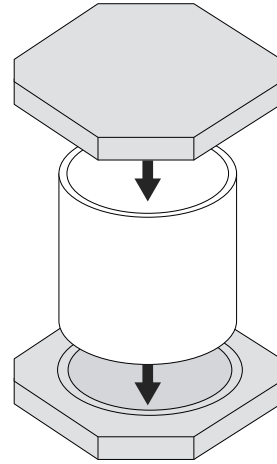

Figure 5

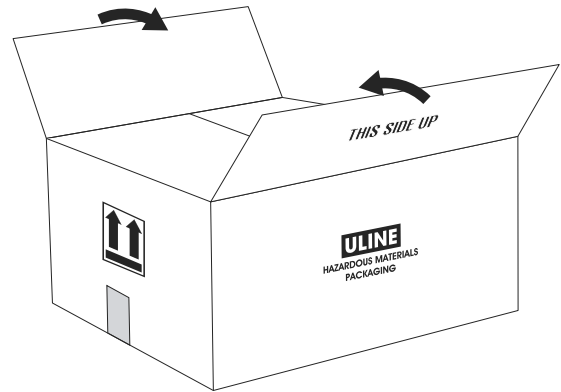
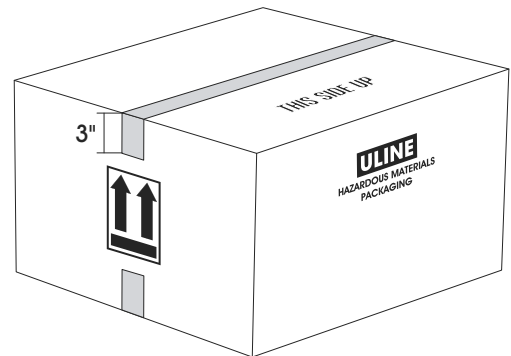

Figure 6



**ULINE**

1-800-295-5510  
uline.com

**ULINE** S-7339, S-7351

800-295-5510

uline.mx

## KIT DE ESPUMA PARA ENVÍOS DE 4 BOTES PARA PINTURA – 1 GALÓN

### COMPONENTES

- 1 Caja de Cartón Corrugado (Uline Modelo S-7339)
  - 4 - Bote de 1 Cuarto de Galón con Tapa (Uline Modelo # S-7342)
  - 4 - Anillo de Cierre de 1 Cuarto de Galón (Uline Modelo # S-7346)
  - 8 - Insertos de Espuma de 1 Cuarto de Galón (Uline Modelo # S-7341)
  - Cinta Adhesiva de Polipropileno de 5 cm (2") de ancho (2 mil) (Uline Modelo # S-423\*)
- \*Se vende por separado

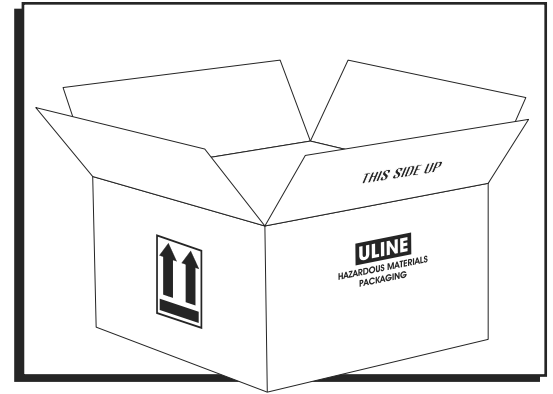

## INSTRUCCIONES DE ENSAMBLE

1. Doble las solapas de la parte inferior de la caja de cartón de forma que la certificación del fabricante quede a la vista en la parte exterior de la caja. El espacio entre las solapas exteriores no podrá ser superior a 4.76 mm (0.1875"). (Vea Diagrama 1)

2. Selle la base de la caja de cartón por la abertura central con una tira de cinta de polipropileno de 5 cm (2") de ancho (2 mil) (Uline modelo # S-423). La cinta debe extenderse 7.6 cm (3") por cada uno de los extremos de la caja de cartón. (Vea Diagrama 2)

3. Llene el bote.

 **NOTA:** pero no demasiado.

4. Fije bien las tapas a los botes aplicando una presión uniforme con un cerrador de botes de pintura hasta que las tapas estén completamente embonadas. (Vea Diagrama 3)
5. Alinee bien los anillos de cierre sobre las tapas de los botes y fíjelos aplicando una presión uniforme con un cerrador de botes de pintura. Asegúrese de que los anillos se ajusten a presión en su lugar. (Vea Diagrama 3)

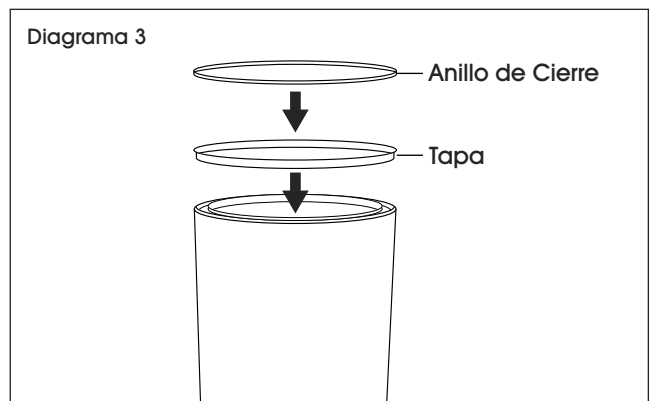
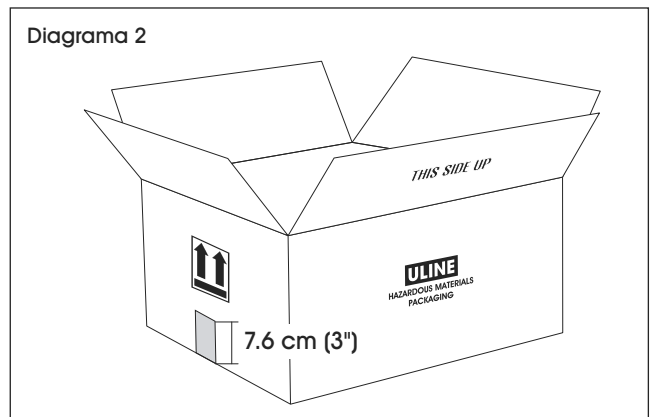
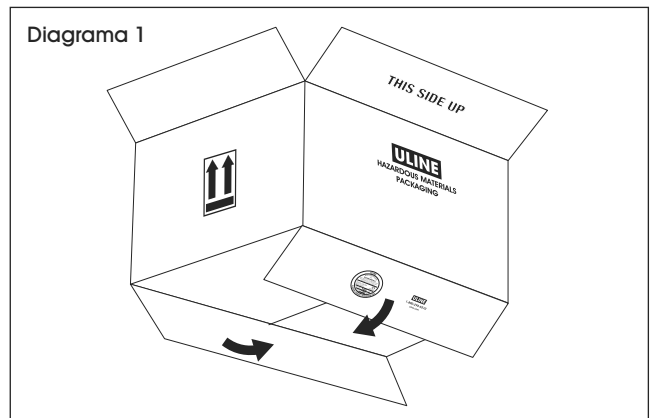

## CONTINUACIÓN DE ENSAMBLE

- Coloque un inserto de espuma tanto en la parte superior como inferior de cada bote. (Vea Diagrama 4)
- Coloque los botes en la caja de cartón – primero la parte inferior.

Diagrama 4

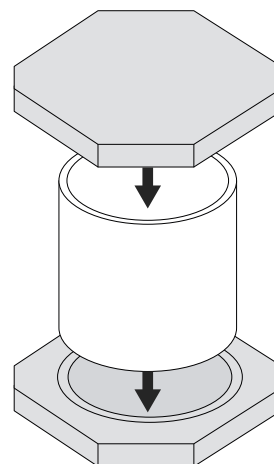

- Doble las solapas de la parte superior de la caja de cartón de forma que la advertencia "THIS SIDE UP" (este lado hacia arriba) quede a la vista en la parte exterior de la caja. (Vea Diagrama 5)

Diagrama 5

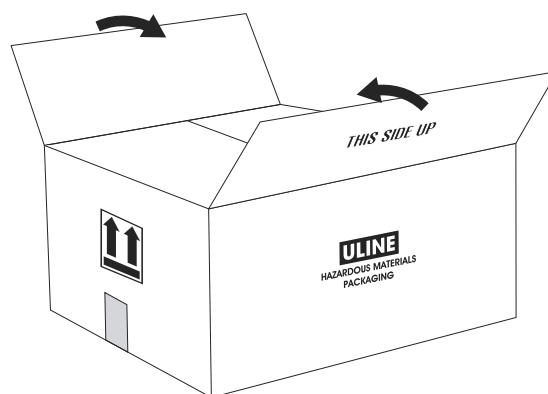

- Selle la parte superior de la caja de cartón por la abertura central con una tira de cinta de polipropileno de 5 cm (2") de ancho (Uline Modelo # S-423). La cinta debe extenderse 7.6 cm (3") por cada uno de los extremos de la caja de cartón. (Vea Diagrama 6)

Diagrama 6

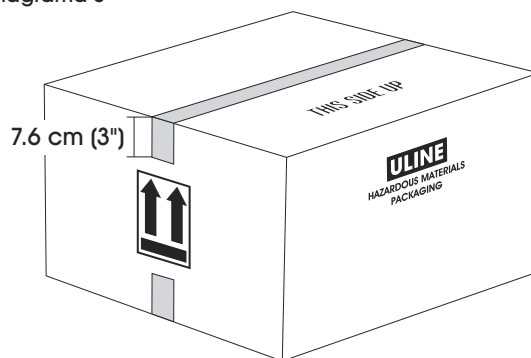

**ULINE**

800-295-5510  
uline.mx

**ULINE** S-7339, S-7351

1 800 295-5510  
uline.ca

## ENSEMBLE D'EMBALLAGE D'EXPÉDITION EN MOUSSE POUR 4 POTS DE PEINTURE DE 1 GALLON

### COMPONENTS

- 1 carton ondulé (n° de modèle Uline S-7339)
  - 4 pot de peinture avec couvercle de 1 quart (n° de modèle Uline S-7342)
  - 4 anneau de verrouillage de 1 gallon (n° de modèle Uline S-7346)
  - 8 morceaux de mousse de calage de 1 gallon (n° de modèle Uline S-7341)
  - Ruban adhésif en polypropylène (2 mil) de 5 cm (2 po) de largeur (n° de modèle Uline S-423\*)
- \*Vendu séparément

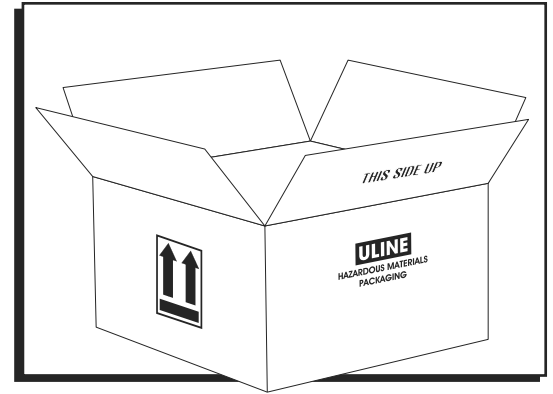

## INSTRUCTIONS D'ASSEMBLAGE

1. Pliez les rabats du dessous de la boîte afin que la certification du fabricant soit visible à l'extérieur de la boîte. L'espace entre les rabats extérieurs ne doit pas excéder 4,76 mm (0,1875 po). (Voir Figure 1)

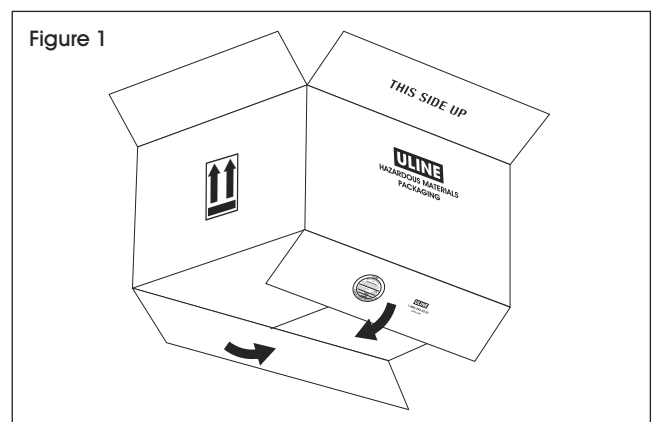

2. Scellez le dessous de la boîte le long de la jointure centrale à l'aide d'une bande de ruban adhésif en polypropylène (2 mil) de 5 cm (2 po) de largeur (n° de modèle Uline S-423). Le ruban adhésif doit dépasser de 7,6 cm (3 po) à chaque extrémité de la boîte. (Voir Figure 2)

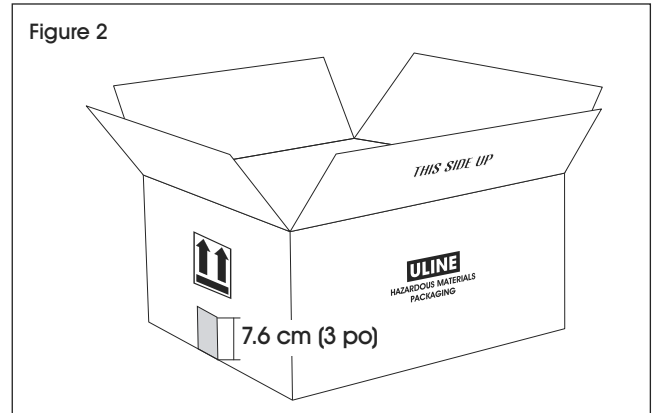

3. Remplissez les pots.

 **REMARQUE : Évitez de déborder.**

4. Fixez entièrement les couvercles sur les pots en appliquant une pression uniforme à l'aide d'un dispositif de fermeture à pot de peinture jusqu'à ce que les couvercles soient complètement emboîtés. (Voir Figure 3)
5. Alignez les anneaux de verrouillage sur les couvercles des pots et fixez-les en appliquant une pression uniforme à l'aide d'un dispositif de fermeture à pot de peinture. Assurez-vous que les anneaux s'enclenchent en position. (Voir Figure 3)

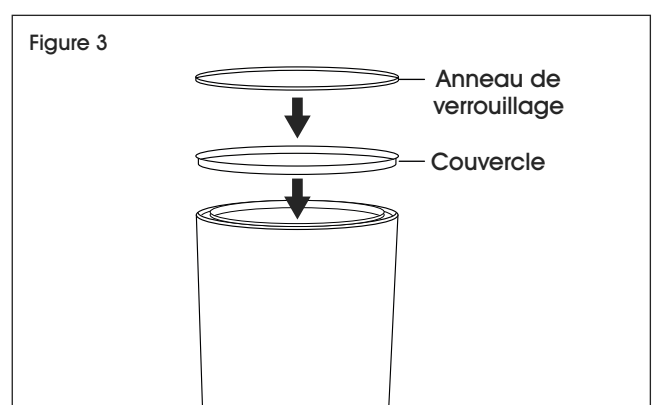

## INSTRUCTIONS D'ASSEMBLAGE SUITE

6. Posez un morceau de mousse de calage sur le dessus et un autre en dessous de chaque pot. (Voir Figure 4)
7. Placez les pots dans la boîte en insérant le dessous en premier.

8. Pliez les rabats du dessus de la boîte afin que « THIS SIDE UP » (ce côté vers le haut) soit visible à l'extérieur de la boîte. (Voir Figure 5)

9. Scellez le dessus de la boîte le long de la jointure centrale à l'aide d'une bande de ruban adhésif en polypropylène (2 mil) de 5 cm (2 po) de largeur (n° de modèle Uline S-423). Le ruban adhésif doit dépasser de 7,6 cm (3 po) à chaque extrémité de la boîte. (Voir Figure 6)

Figure 4

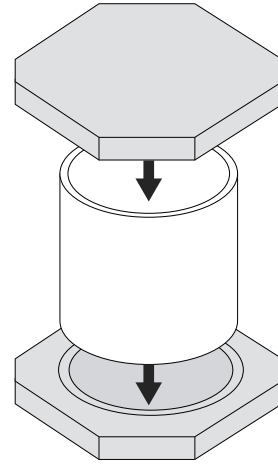

Figure 5

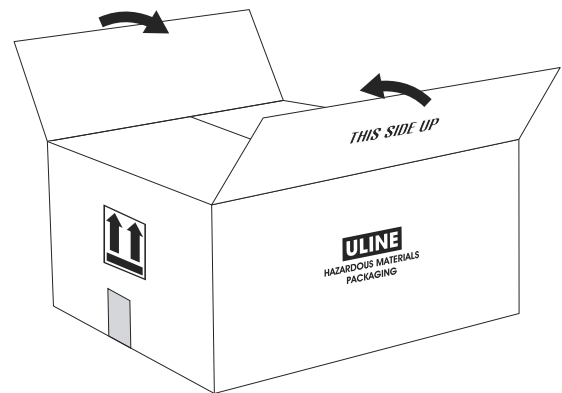
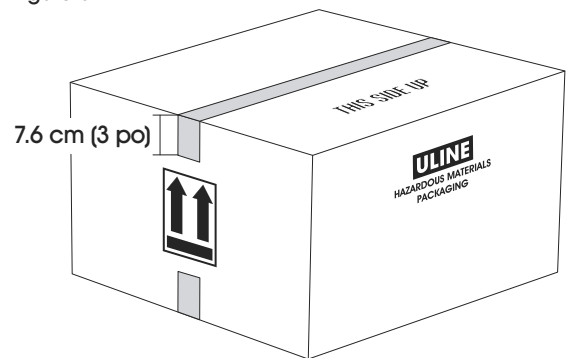

Figure 6



**ULINE**

1 800 295-5510  
uline.ca