

# ULINE S-7372

## 4 x 1 GALLON PAINT CAN SHIPPER

1-800-295-5510  
uline.com

### COMPONENTS

- 1 Corrugated Carton (Uline Model # S-7372)
  - 4 - 1 Gallon Can With Lid (Uline Model # S-7342\*)
  - 4 - 1 Gallon Locking Ring (Uline Model # S-7346\*)
  - 2" Wide (2 mil) Polypropylene Tape (Uline Model # S-423\*)
- \*Sold Separately

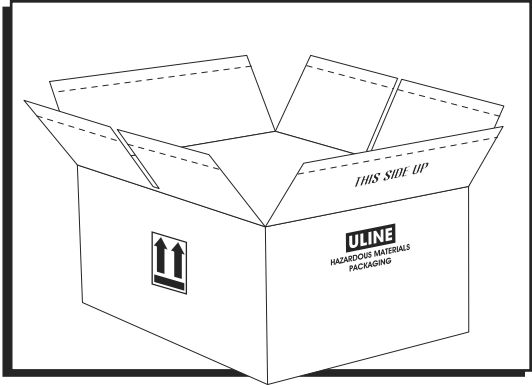

## ASSEMBLY

1. Fold four small side flaps along dotted lines on bottom of box. Tuck to form box bottom. (See Figure 1)

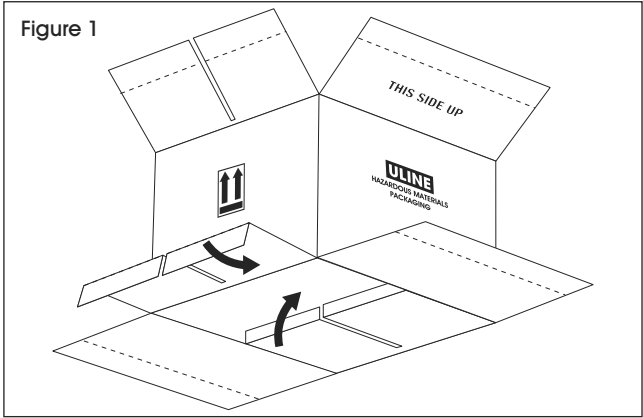

2. Fold two large side flaps along dotted lines on bottom of box. Tuck into side flaps to complete box bottom. (See Figure 2)

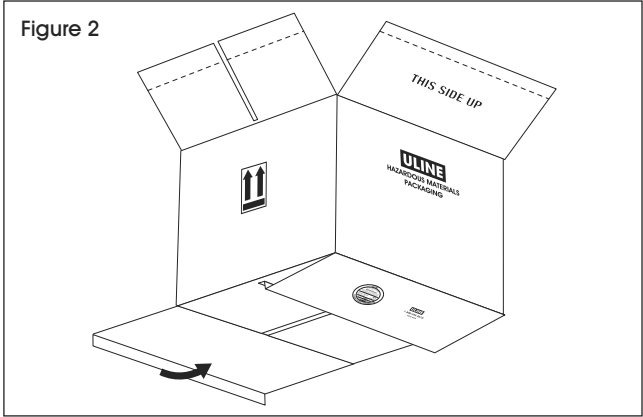

3. Seal bottom of carton down the center seam with one strip of 2" wide (2 mil) polypropylene tape (Uline model # S-423). Tape must extend 3" over each end of the carton. (See Figure 3)

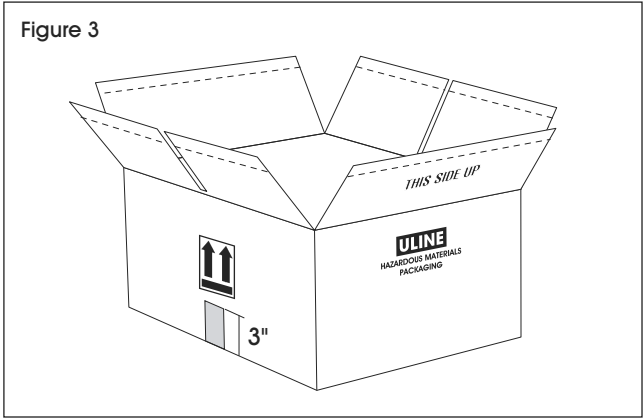

4. Fill cans.

 **NOTE: Do not overfill.**

## ASSEMBLY CONTINUED

- Secure lids completely on cans by applying even pressure with a paint can closer until lids are fully nested. (See Figure 4)
- Align locking rings evenly over can lids and secure by applying even pressure with a paint can closer. Ensure rings snap into place. (See Figure 4)
- Place cans into cells in carton, bottom first.
- Fold four small side flaps along dotted lines on top of box. Tuck to form box top. (See Figure 5)

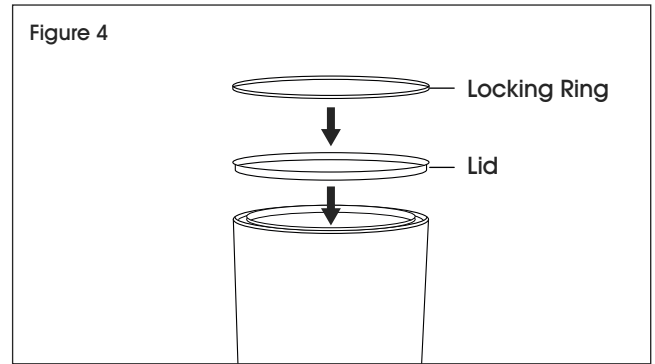

- Fold two large side flaps along dotted lines on top of box. Tuck into side flaps to complete box top. (See Figure 6)

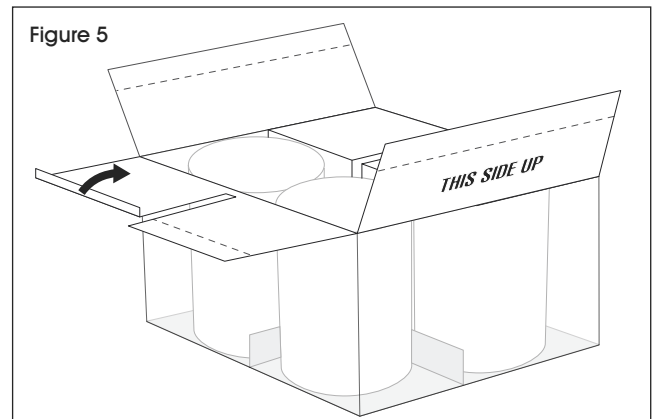

- Seal top of carton down the center seam with one strip of 2" wide (2 mil) polypropylene tape (Uline model # S-423). Tape must extend 3" over each end of the carton. (See Figure 7)

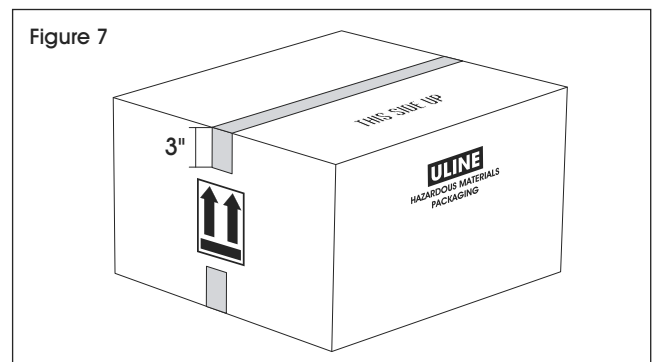
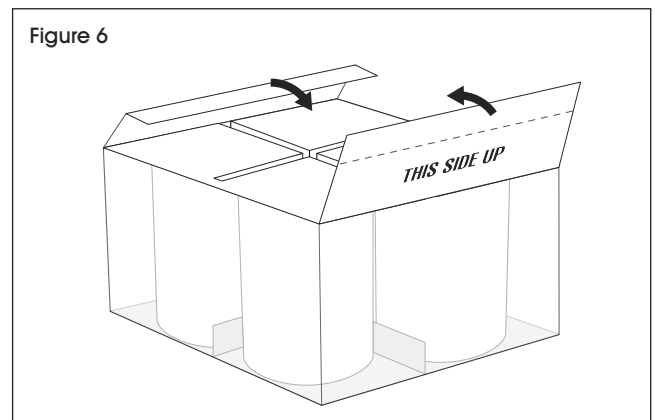

**ULINE**

1-800-295-5510  
uline.com

**ULINE S-7372**

800-295-5510

uline.mx

# CAJA PARA ENVÍOS DE 4 BOTES PARA PINTURA – 1 GALÓN

## COMPONENTES

- 1 Caja de Cartón Corrugado (Uline Modelo # S-7372)
- 4 Botes de 1 Galón con Tapa (Uline Modelo # S-7342\*)
- 4 Anillos de Cierre de 1 Galón (Uline Modelo # S-7346\*)
- Cinta de Polipropileno de 5 cm (2") de ancho (2 mil) (Uline Modelo # S-423\*)

\*Se vende por separado

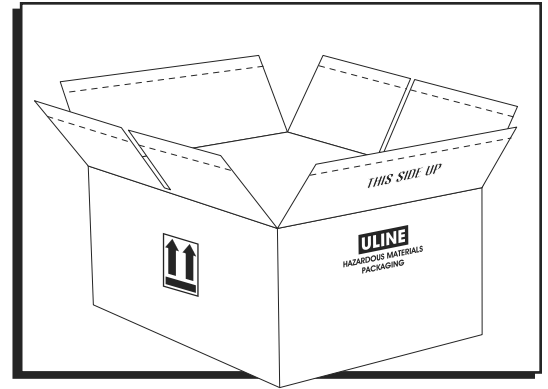

## ENSAMBLE

1. Doble las 4 solapas laterales pequeñas por las líneas punteadas de la parte inferior de la caja. Insértelas hacia dentro para formar la parte inferior de la caja. (Vea Diagrama 1)
2. Doble las 2 solapas laterales grandes por las líneas punteadas de la parte inferior de la caja. Insértelas en las solapas laterales para completar la parte inferior de la caja. (Vea Diagrama 2)
3. Selle la base de la caja de cartón por la abertura central con una tira de cinta de polipropileno de 5 cm (2") de ancho (2 mil) (Uline Modelo # S-423). La cinta debe extenderse 7.6 cm (3") por cada uno de los extremos de la caja de cartón. (Vea Diagrama 3)
4. Llène los botes.



**NOTA: No los llene demasiado.**

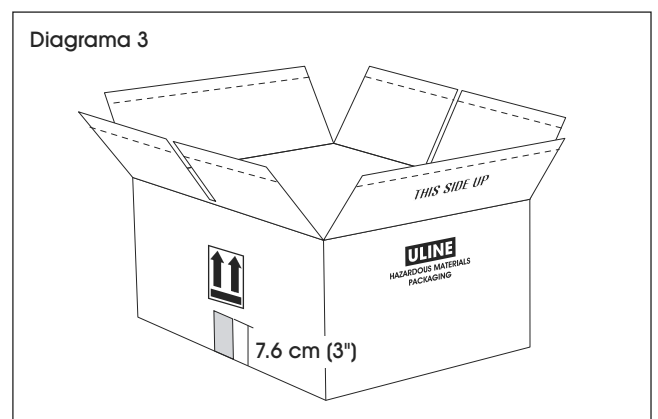
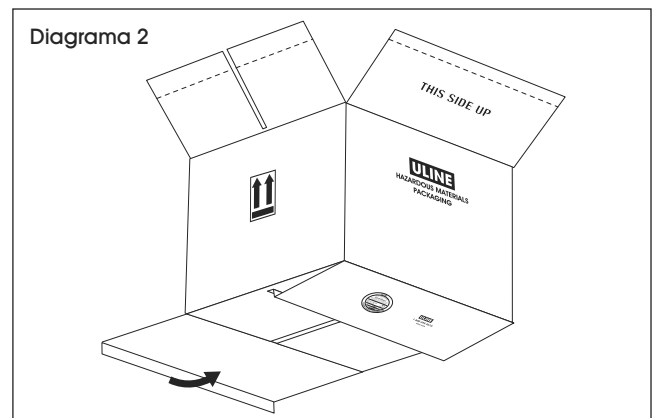
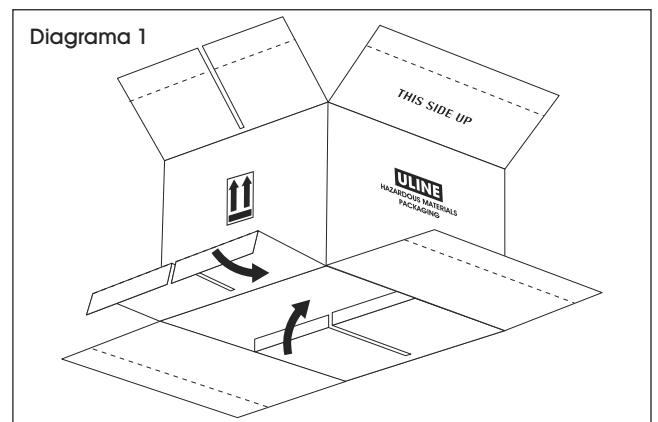

## CONTINUACIÓN DE ENSAMBLE

5. Fije bien las tapas a los botes aplicando una presión uniforme con un sellador de botes de pintura hasta que las tapas estén completamente encajadas. (Vea Diagrama 4)
6. Alinee bien los anillos de cierre sobre las tapas de los botes y fíjelos aplicando una presión regular con un cerrador de botes de pintura. Asegúrese de que los anillos se sujetan en su lugar. (Vea Diagrama 4)
7. Coloque los botes en las particiones de la caja de cartón; primero la parte inferior.

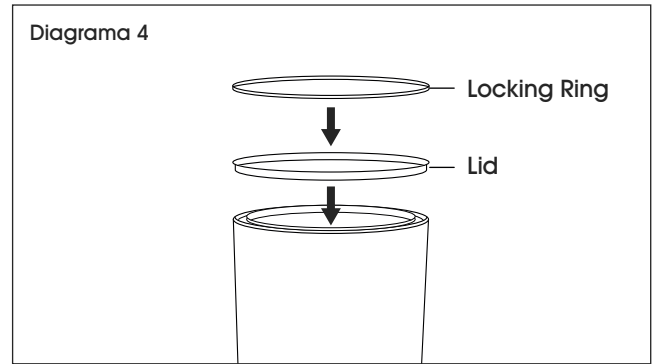

8. Doble las 4 solapas laterales pequeñas por las líneas punteadas de la parte superior de la caja. Insértelas hacia dentro para formar la parte superior de la caja. (Vea Diagrama 5)

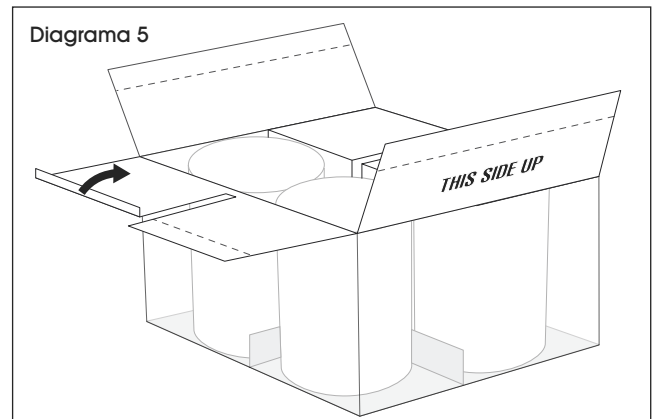

9. Doble las 2 solapas laterales grandes por las líneas punteadas de la parte superior de la caja. Insértelas en las solapas laterales para completar la parte superior de la caja. (Vea Diagrama 6)

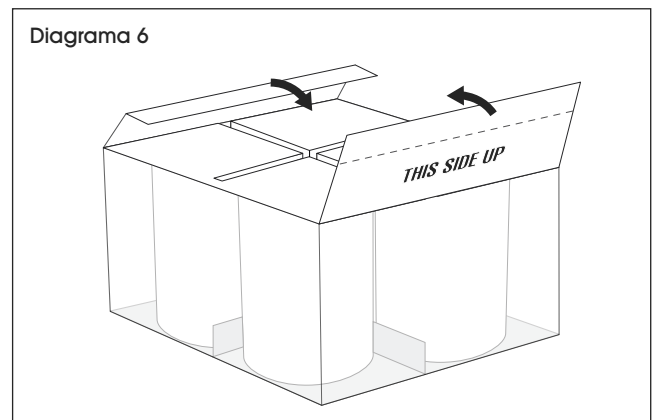

10. Selle la parte superior de la caja de cartón por la abertura central con una tira de cinta de polipropileno de 5 cm (2") de ancho (2 mil) (Uline Modelo # S-423). La cinta debe extenderse 7.6 cm (3") por cada uno de los extremos de la caja de cartón. (Vea Diagrama 7)

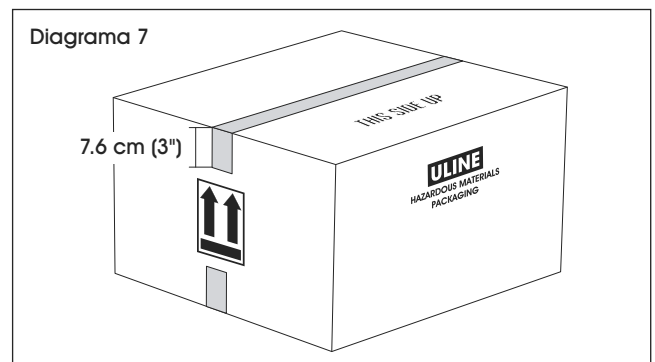

**ULINE**

800-295-5510  
uline.mx

**ULINE S-7372**

1 800 295-5510  
uline.ca

## EMBALLAGE D'EXPÉDITION POUR 4 POTS DE PEINTURE DE 1 GALLON

### COMPOSANTS

- 1 carton ondulé (n° de modèle Uline S-7372)
  - 4 pots de peinture avec couvercle de 1 gallon (n° de modèle Uline S-7342\*)
  - 4 anneaux de verrouillage de 1 gallon (n° de modèle Uline S-7346\*)
  - Ruban adhésif en polypropylène (2 mil) de 5 cm (2 po) de largeur (n° de modèle Uline S-423\*)
- \*Vendu séparément

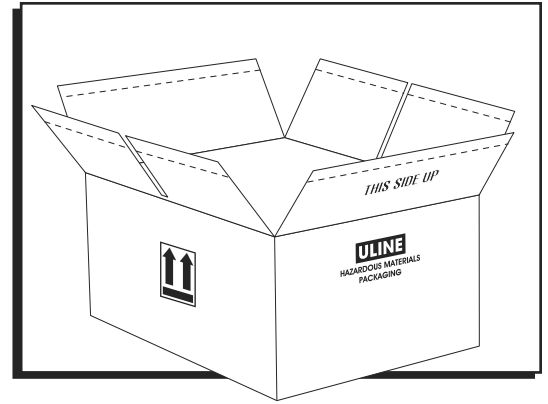

### D'ASSEMBLAGE

1. Pliez les quatre petits rabats latéraux, situés au fond de la boîte, le long des lignes pointillées. Rentez les rabats pour former le fond de la boîte. (Voir Figure 1)

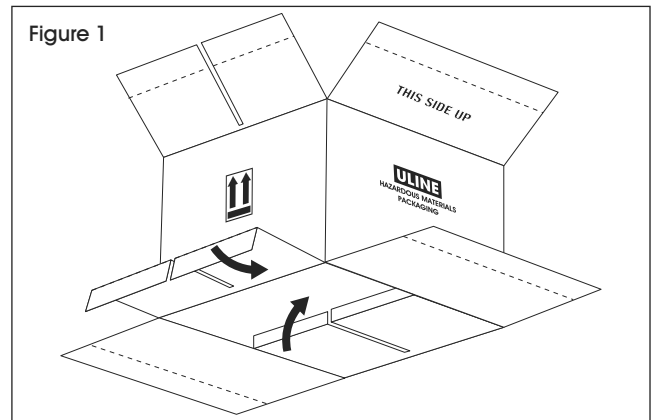

2. Pliez les deux grands rabats latéraux, situés au fond de la boîte, le long des lignes pointillées. Rentez ces rabats entre les petits rabats latéraux pour terminer le fond de la boîte. (Voir Figure 2)

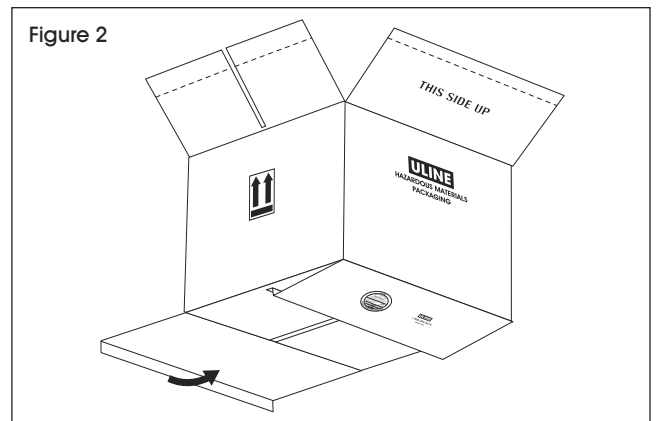

3. Scellez le dessous de la boîte le long de la jointure centrale à l'aide d'une bande de ruban adhésif en polypropylène (2 mil) de 5 cm (2 po) de largeur (n° de modèle Uline S-423). Le ruban doit dépasser de 7,6 cm (3 po) à chaque extrémité de la boîte. (Voir Figure 3)

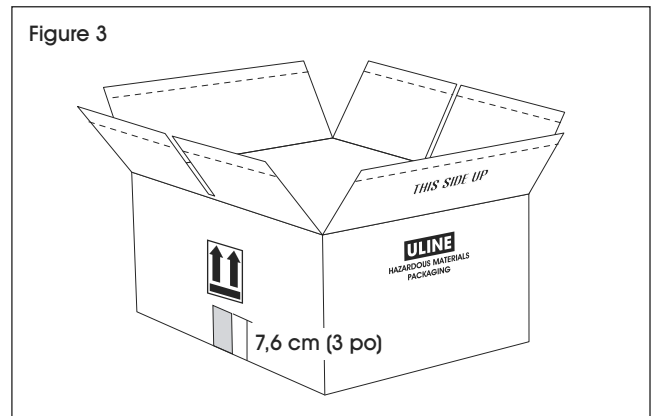

4. Remplissez les pots.

 **REMARQUE : Évitez de trop remplir.**

## D'ASSEMBLAGE SUITE

- Fixez les couvercles fermement sur les pots en appliquant une pression uniforme à l'aide d'un dispositif de fermeture à pot de peinture jusqu'à ce que les couvercles soient complètement emboîtés. (Voir Figure 4)
- Alignez les anneaux de verrouillage sur les couvercles des pots et fixez-les en appliquant une pression uniforme à l'aide d'un dispositif de fermeture à pot de peinture. Assurez-vous que les anneaux s'enclenchent en position. (Voir Figure 4)
- Placez les pots dans les divisions de la boîte en insérant le dessous en premier.
- Pliez les quatre petits rabats latéraux, situés sur le dessus de la boîte, le long des lignes pointillées. Rentez les rabats pour former le dessus de la boîte. (Voir Figure 5)

- Pliez les deux grands rabats latéraux, situés sur le dessus de la boîte, le long des lignes pointillées. Rentez ces rabats entre les petits rabats latéraux pour terminer le dessus de la boîte. (Voir Figure 6)

- Scellez le dessus de la boîte le long de la jointure centrale à l'aide d'une bande de ruban adhésif en polypropylène (2 mil) de 5 cm (2 po) de largeur (n° de modèle Uline S-423). Le ruban doit dépasser de 7,6 cm (3 po) à chaque extrémité de la boîte. (Voir Figure 7)

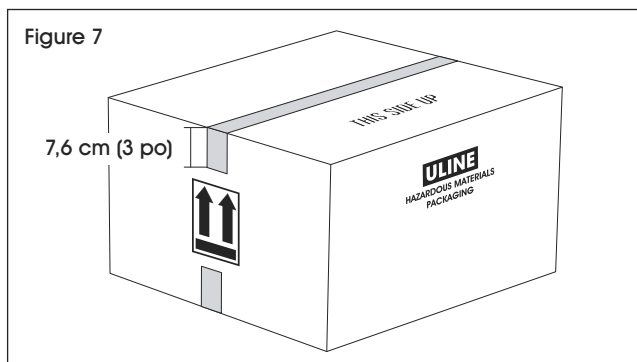
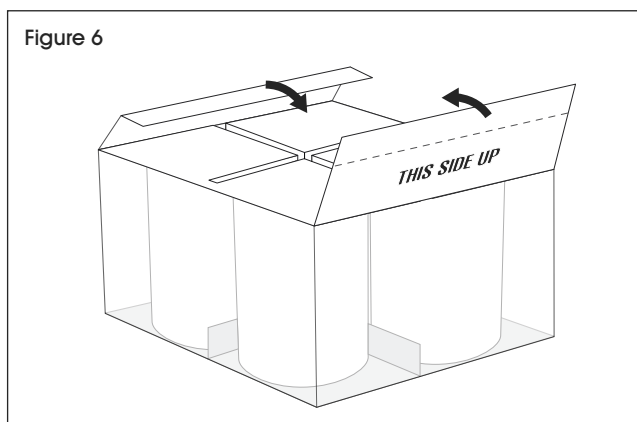
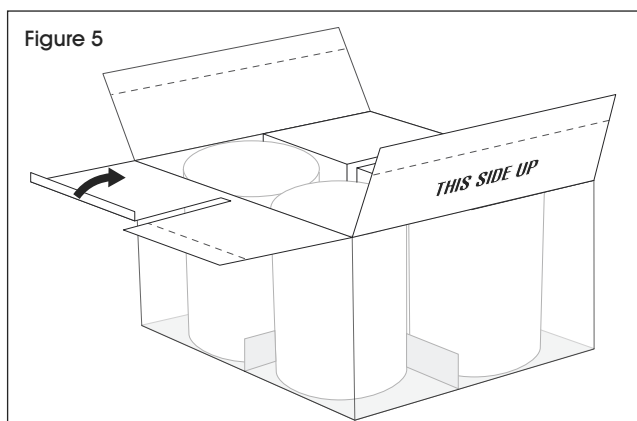
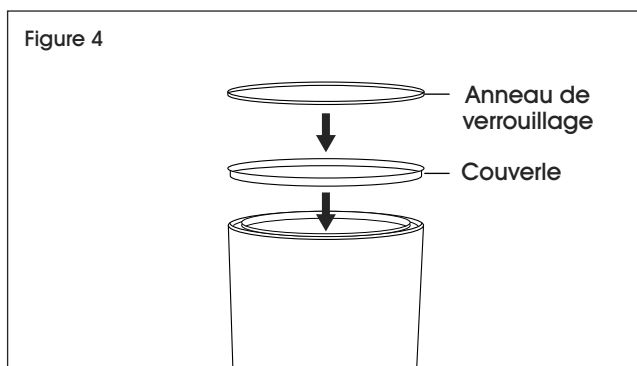

**ULINE**

1 800 295-5510  
uline.ca