

# ULINE H-1553 PLASTIC DRUM PUMP

1-800-295-5510  
 uline.com

## PARTS

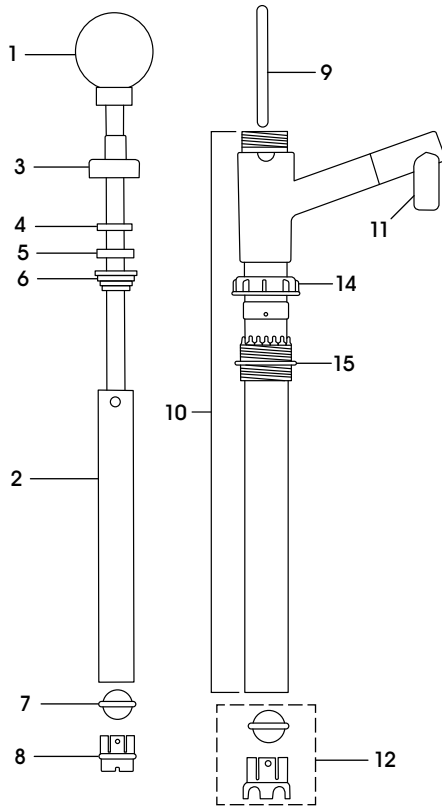

#	DESCRIPTION	ULINE PART NO.	MFG. PART NO.
1	Ball Handle	-----	HW
2	Plunger	-----	-----
3	Pumphead Cap	-----	Y0366
4	Pumphead Scraper Seal	-----	Y0376
5	Pumphead Seal	-----	Y0375
6	Pumphead Seal Holder	<a href="#">H-1553-6Q</a>	Y0362
7	Plunger Valve Flap	-----	Y0358
8	Plunger Valve Holder	-----	Y0360
9	Plunger Strap (Black)	<a href="#">H-1553-BSTRP</a>	Y0353BL
9	Plunger Strap (Green)	<a href="#">H-1553-GSTRP</a>	Y0353GR
9	Plunger Strap (Orange)	<a href="#">H-1553-OSTRP</a>	Y0353OR
9	Plunger Strap (Purple)	<a href="#">H-1553-PSTRP</a>	Y0353PUR
9	Plunger Strap (Red)	<a href="#">H-1553-RSTRP</a>	Y0353R
9	Plunger Strap (Yellow)	<a href="#">H-1553-YSTRP</a>	Y0353Y
9	Plunger Strap (White)	-----	Y0353
10	Pump Body 200/55PP	-----	-----
11	Straight Spout Outlet Nozzle	-----	Y3037
12	Foot Valve with Attachment Seal	<a href="#">H-1553-VALVE</a>	VF
14	Drum Attachment Cap	<a href="#">H-1553-CAPQ</a>	Y3035
15	Drum Attachment Fitting, 2" BSP & 2" NPT	<a href="#">H-1553-KIT</a>	M63R
	<b>Seal Pack (Not Shown)</b> Includes: • Pumphead Scraper Seal #4 (1) • Pumphead Seal #5 (1)	<a href="#">H-1553-SEAL</a>	SP_LDPE
	<b>Plunger Valve (Not Shown)</b> Includes: • Plunger Valve Flap #7 (1) • Plunger Valve Holder #8 (1)	<a href="#">H-1553-PLUNG</a>	VP

# ULINE H-1553

## BOMBA DE PLÁSTICO PARA TAMBOS

800-295-5510  
uline.mx

### PARTES

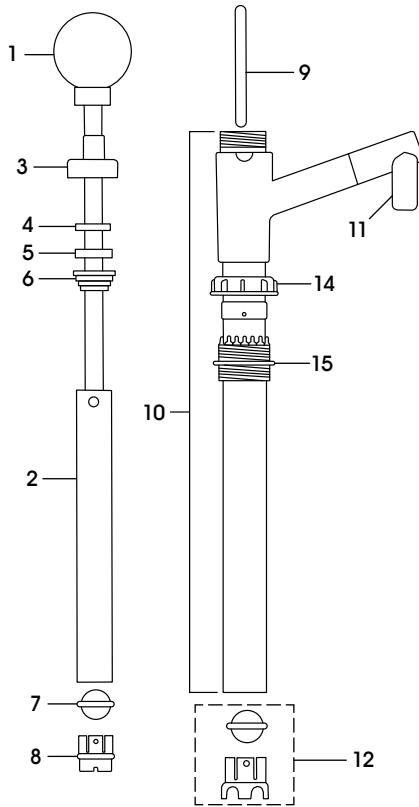

#	DESCRIPCIÓN	NO. DE PARTE DE ULINE	NO. DE PARTE DEL FABRICANTE
1	Asa de Bola	-----	HW
2	Pistón	-----	-----
3	Tapa del Cabezal de la Bomba	-----	Y0366
4	Sello del Raspador del Cabezal de la Bomba	-----	Y0376
5	Sello del Cabezal de la Bomba	-----	Y0375
6	Soporte del Sello del Cabezal de la Bomba	<a href="#">H-1553-6Q</a>	Y0362
7	Solapa de la Válvula del Pistón	-----	Y0358
8	Soporte de la Válvula del Pistón	-----	Y0360
9	Correa del Pistón (Negra)	<a href="#">H-1553-BSTRP</a>	Y0353BL
9	Correa del Pistón (Verde)	<a href="#">H-1553-GSTRP</a>	Y0353GR
9	Correa del Pistón (Naranja)	<a href="#">H-1553-OSTRP</a>	Y0353OR
9	Correa del Pistón (Morada)	<a href="#">H-1553-PSTRP</a>	Y0353PUR
9	Correa del Pistón (Roja)	<a href="#">H-1553-RSTRP</a>	Y0353R
9	Correa del Pistón (Amarilla)	<a href="#">H-1553-YSTRP</a>	Y0353Y
9	Correa del Pistón (Blanca)	-----	Y0353
10	Cuerpo de la Bomba 200/55PP	-----	-----
11	Boquilla de Salida con Pico Recto	-----	Y3037
12	Válvula de Pedal con Sello de Fijación	<a href="#">H-1553-VALVE</a>	VF
14	Tapa de Fijación al Tambo	<a href="#">H-1553-CAPQ</a>	Y3035
15	Aditamento de Fijación al Tambo BSP de 2" y NPT de 2"	<a href="#">H-1553-KIT</a>	M63R
	<b>Paquete de Sellos (No Se Muestra)</b> Incluye: • 1 Sello del Raspador del Cabezal de la Bomba #4 • 1 Sello del Cabezal de la Bomba #5	<a href="#">H-1553-SEAL</a>	SP_LDPE
	<b>Válvula del Pistón (No Se Muestra)</b> Incluye: • 1 Solapa de la Válvula del Pistón #7 • 1 Soporte de la Válvula del Pistón #8	<a href="#">H-1553-PLUNG</a>	VP

# ULINE H-1553

## POMPE À BARIL EN PLASTIQUE

1 800 295-5510  
uline.ca

### PIÈCES

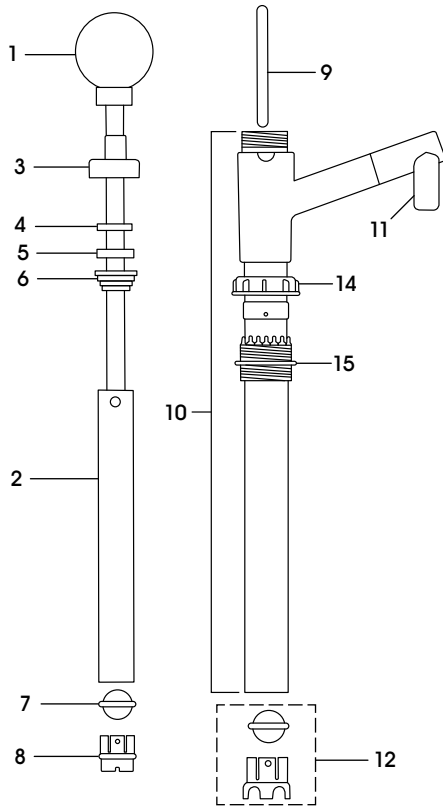

#	DESCRIPTION	RÉF. ULINE	RÉF. DU FABRICANT
1	Poignée en boule	-----	HW
2	Piston plongeur	-----	-----
3	Coiffe de la tête de pompe	-----	Y0366
4	Joint racleur de la tête de pompe	-----	Y0376
5	Joint de la tête de pompe	-----	Y0375
6	Support du joint de la tête de pompe	<a href="#">H-1553-6Q</a>	Y0362
7	Rabat du clapet du piston plongeur	-----	Y0358
8	Support du clapet du piston plongeur	-----	Y0360
9	Sangle de sécurité (noire)	<a href="#">H-1553-BSTRP</a>	Y0353BL
9	Sangle de sécurité (verte)	<a href="#">H-1553GSTRP</a>	Y0353GR
9	Sangle de sécurité (orange)	<a href="#">H-1553-OSTRP</a>	Y0353OR
9	Sangle de sécurité (mauve)	<a href="#">H-1553-PSTRP</a>	Y0353PUR
9	Sangle de sécurité (rouge)	<a href="#">H-1553-RSTRP</a>	Y0353R
9	Sangle de sécurité (jaune)	<a href="#">H-1553-YSTRP</a>	Y0353Y
9	Sangle de sécurité (blanche)	-----	Y0353
10	Corps de la pompe 200/55PP	-----	-----
11	Buse de sortie à bec droit	-----	Y3037
12	Clapet de pied avec joint d'étanchéité de fixation au baril	<a href="#">H-1553-VALVE</a>	VF
14	Bouchon de fixation au baril	<a href="#">H-1553-CAPQ</a>	Y3035
15	Raccord de fixation au baril, BSP de 2 po et NPT de 2 po	<a href="#">H-1553-KIT</a>	M63R
	<b>Ensemble des joints (non illustré)</b> Comprend : • Joint racleur de la tête de pompe n° 4 (1) • Joint de la tête de pompe n° 5 (1)	<a href="#">H-1553-SEAL</a>	SP_LDPE
	<b>Clapet du piston plongeur (non illustré)</b> Comprend : • Rabat du clapet du piston plongeur n° 7 (1) • Support du clapet du piston plongeur n° 8 (1)	<a href="#">H-1553-PLUNG</a>	VP