

**ULINE H-2665**  
**SANITAIRE®**  
**BAGLESS VACUUM**

1-800-295-5510  
uline.com

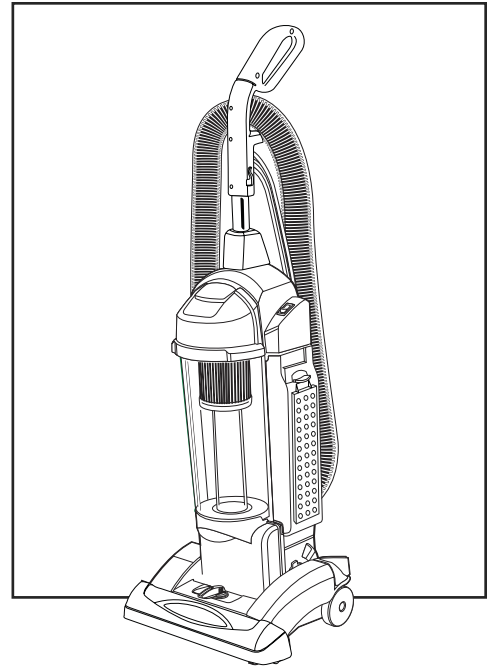

## ROUTINE MAINTENANCE

### DAILY

1. **Dirt Cup** – Before each use, check the dirt cup and empty if needed.
2. **Belt Condition** – Check the belt for signs of wear. Change the belt when it is loose or has cuts or cracks. Refer to the diagram on the underside of the base for proper installation of belt and brushroll.
3. **Supply Cord and Plug** – Check supply cord and plug for any cuts or damage. If damaged, have the supply cord and plug assembly replaced by a qualified Sanitaire repair center.
4. **Motor** – If there are unusual sounds or if poor performance occurs, the motor should be inspected immediately by a qualified Sanitaire repair center.

### WEEKLY

1. **Dirt Cup** – Inspect the dirt cup for any unusual wear. Replace any defective parts.
2. **Brushroll Bristle Strips** – Check the bristles for wear once a week. The bristle strips should be replaced when the bristles are less than 1/4 inch in length.

3. **Brush Roll Condition** – Check for and remove any loose material, such as string or hair wrapped around the brushroll.
4. **Filters** – Check the washable, reusable filters for clogs and clean or rinse as needed. There are 3 filters on this vacuum (dust cup, pre-motor and HEPA filter).

### MONTHLY

1. **Cleaning** – Inspect and clean the vacuum, including the fan chamber and under the hood.
2. **Electrical** – Inspect the cord assembly for wear and check for proper handle assembly.
3. **Handle** – Check the handle assembly for tightness and replace handle bolts if missing.
4. **Motor** – A qualified Sanitaire repair center should make a routine check of the motor every 6 months. Inspect the motor immediately if there are any unusual sounds or if poor performance occurs.
5. **Filters** – Check the washable, reusable filters for clogs and clean or rinse as needed. If the filters are still dirty after cleaning or vacuum does not have good suction, the filter(s) may need to be replaced.

**ULINE** H-2665

**SANITAIRE®**  
**ASPIRADORA HEPA**  
**SIN BOLSA**

800-295-5510  
uline.mx

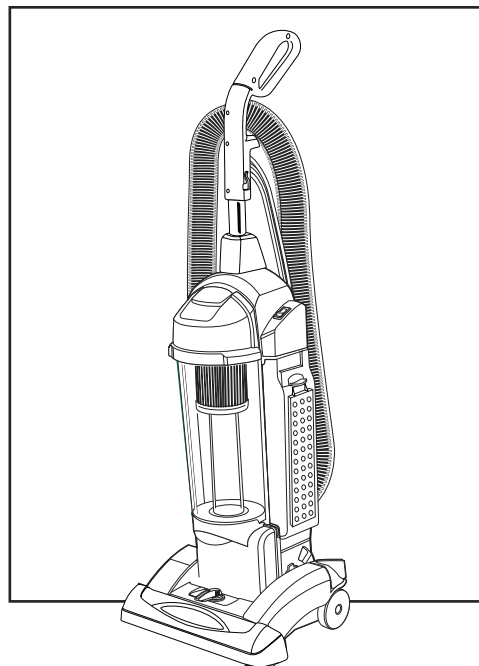

## MANTENIMIENTO RUTINARIO

### DIARIAMENTE

1. **Recipiente para polvo:** Antes de cada uso, compruebe el recipiente para polvo y vacíelo si es necesario.
2. **Estado de la correa:** Compruebe que no haya señales de desgaste en la correa. Cambie la correa cuando esté suelta o tenga cortes o grietas. Consulte el diagrama ubicado en la parte inferior de la base para comprobar la correcta instalación de la correa y el rodillo de cepillo.
3. **Cordón eléctrico y enchufe:** Verifique el cordón eléctrico y el enchufe en busca de cortes o daños. Si están dañados, solicite el reemplazo del ensamble del cordón eléctrico y el enchufe al centro de reparaciones de Sanitaire calificado.
4. **Motor** – Si escucha sonidos inusuales o el rendimiento es deficiente, el motor deberá ser inspeccionado inmediatamente en un centro de reparaciones de Sanitaire calificado.

### SEMANALMENTE

1. **Recipiente para polvo:** Inspeccione el recipiente para polvo en busca de señales de desgaste inusual. Reemplace cualquier parte defectuosa.
2. **Tiras de cerdas del rodillo de cepillo:** Compruebe el desgaste de las cerdas una vez a la semana. Las tiras de cerdas deberán reemplazarse cuando las cerdas tengan un largo inferior a 6.4 mm (1/4 de pulgada).

3. **Estado del rodillo de cepillo:** Compruebe que no haya material suelto y, de haber alguno, como un cordel o cabello que se haya quedado enrollado en el rodillo del cepillo, retírelo.
4. **Filtro:** Compruebe los filtros lavables y reutilizables por si estuviesen obstruidos y lave o enjuáguelos según sea necesario. Esta aspiradora tiene 3 filtros (filtro del recipiente para polvo, filtro premotor y filtro HEPA).

### MENSUALMENTE

1. **Limpieza:** Inspeccione y limpie la aspiradora, incluida la cámara del ventilador y la zona ubicada debajo de la tapa.
2. **Eléctrico:** Inspeccione el ensamble del cordón en busca de señales de desgaste y compruebe que el asa esté ensamblada correctamente.
3. **Asa:** Compruebe que el ensamble del asa esté bien apretado y reemplace los pernos del asa si falta alguno.
4. **Motor:** El centro de reparaciones de Sanitaire calificado deberá hacer una comprobación rutinaria del motor cada 6 meses. Inspeccione el motor inmediatamente si escucha sonidos inusuales o el rendimiento es deficiente.
5. **Filtros:** Compruebe los filtros lavables y reutilizables por si estuviesen obstruidos y lave o enjuáguelos según sea necesario. Si después de limpiarlos los filtros continúan estando sucios o la aspiradora no succiona bien, puede que deba reemplazar el/los filtro(s).

**ULINE** H-2665

**SANITAIRE<sup>MD</sup> – ASPIRATEUR  
SANS SAC**

1-800-295-5510

uline.ca

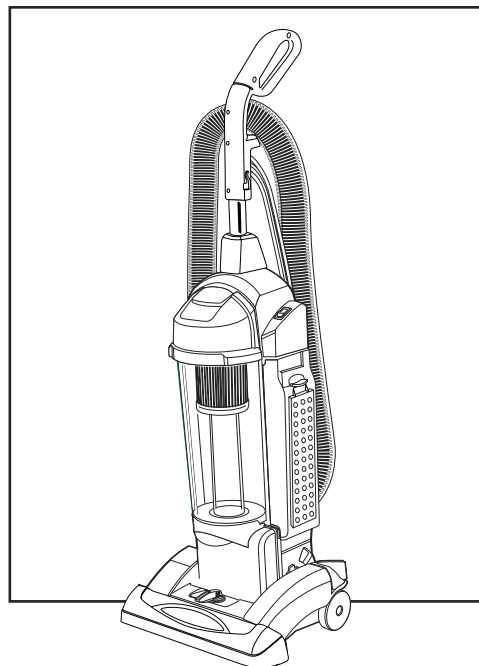

## ENTRETIEN COURANT

### QUOTIDIEN

1. **Bac à poussière** – Avant chaque utilisation, vérifiez le bac à poussière et videz-le au besoin.
2. **État de la courroie** – Vérifiez la courroie pour repérer tout signe d'usure. Changez la courroie lorsqu'elle est desserrée, coupée ou fissurée. Référez-vous au schéma sur le dessous de la base pour installer correctement la courroie et la brosse de battage.
3. **Cordon d'alimentation et fiche** – Vérifiez le cordon d'alimentation et la fiche pour repérer tout bris ou dommage. En cas de dommage, faites remplacer l'ensemble du cordon d'alimentation et de la fiche par un centre de réparation Sanitaire qualifié.
4. **Moteur** – En cas de bruits inhabituels ou de faible rendement, le moteur doit être inspecté immédiatement par un centre de réparation Sanitaire qualifié.

### HEBDOMADAIRE

1. **Bac à poussière** – Inspectez le bac à poussière pour repérer toute usure inhabituelle. Remplacez toute pièce défectueuse.
2. **Poils de la brosse de battage** – Vérifiez les poils une fois par semaine pour repérer tout signe d'usure. Les poils doivent être remplacés lorsque leur longueur est inférieure à 6,4 mm (1/4 po).

3. **État de la brosse de battage** – Repérez et retirez tout matériau lâche, tel que des ficelles ou des cheveux enroulés autour de la brosse de battage.
4. **Filtres** – Vérifiez si les filtres lavables et réutilisables sont obstrués et nettoyez et rincez au besoin. Cet aspirateur est pourvu de trois filtres (filtre à poussière, filtre pré-moteur et filtre HEPA).

### MENSUEL

1. **Nettoyage** – Inspectez et nettoyez l'aspirateur, y compris la chambre du ventilateur et le dessous du capot.
2. **Électrique** – Inspectez l'ensemble du cordon pour repérer toute usure et vérifiez si l'ensemble de la poignée est installé correctement.
3. **Poignée** – Vérifiez si l'ensemble de la poignée est bien serré et remplacez les boulons de la poignée s'ils sont manquants.
4. **Moteur** – Un centre de réparation Sanitaire qualifié devrait effectuer une vérification courante du moteur tous les 6 mois. En cas de bruit inhabituel ou de faible rendement, inspectez le moteur immédiatement.
5. **Filtres** – Vérifiez si les filtres lavables et réutilisables sont obstrués et nettoyez ou rincez au besoin. Si les filtres sont encore sales après le nettoyage ou si l'aspirateur n'aspire pas bien, le ou les filtres devront être remplacés.