

ULINE S-18033A
1/2 GALLON GLASS JUGS – AMBER

1-800-295-5510
 uline.com

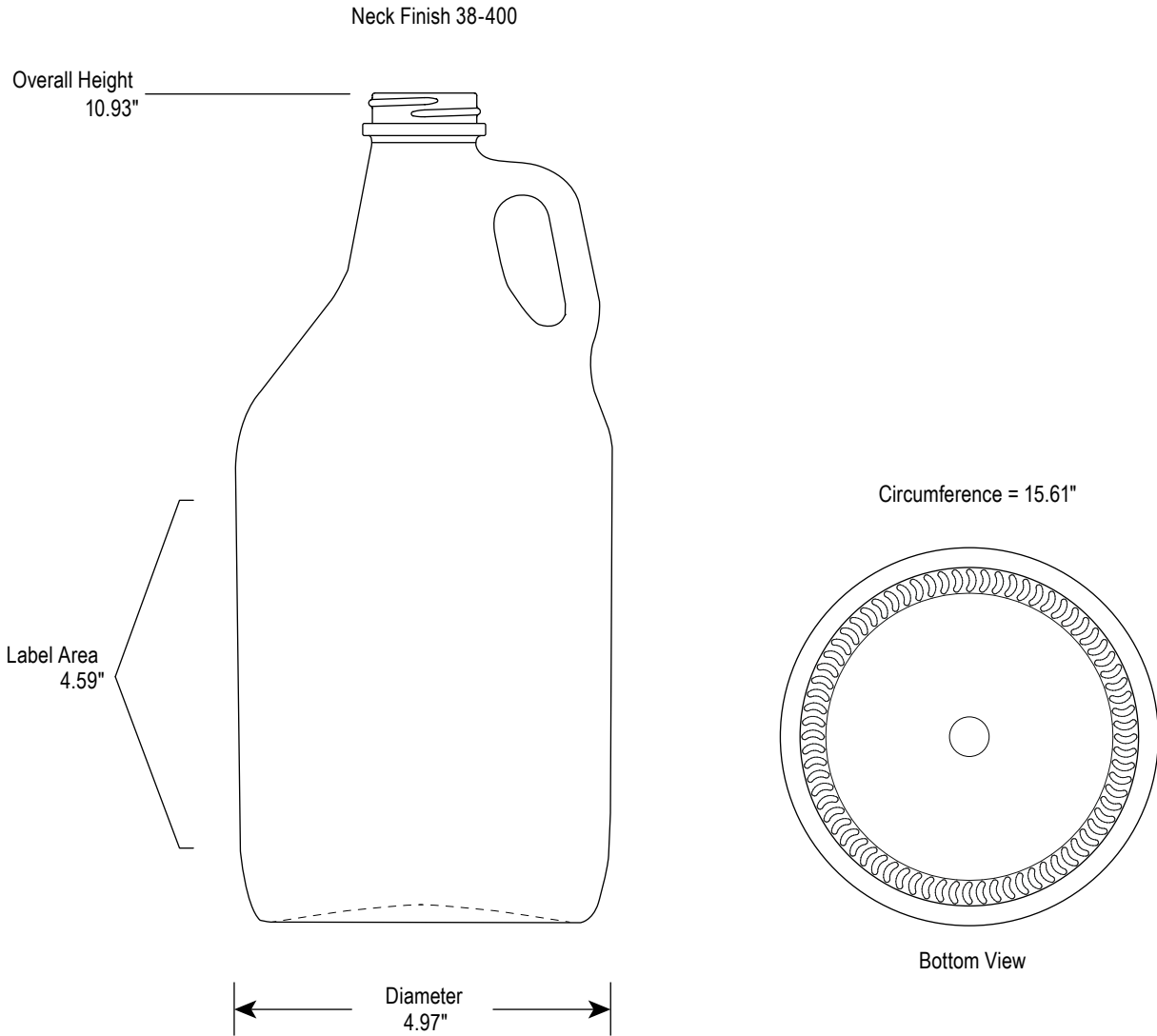

SPECIFICATIONS

	MATERIAL	SIZE	COLOR	CAPACITY	WEIGHT	THICKNESS	RECYCLABLE
JUG*	Type III Manufactured Soda Lime Glass	64 oz.	Amber	66.88 oz. (overflow)	39.00 oz.	-----	Yes

*Not UN Rated
 *Compatible Shrinkband: 1"
 *Withstands temperature changes less than 75°F without cracking

SPECIFICATIONS CONTINUED

REGULATORY

Before using a product sold by Uline, users should make their own independent determination that the product is suitable for the intended use and can be used safely and legally. Seller makes no warranty, expressed or implied (including any warranty of merchantability or fitness for a particular purpose) other than as separately agreed between the parties in writing. This product(s) may not be used in the manufacture of any US FDA Class III Medical Device or Health Canada Class IV Medical Device and may not be used in the manufacture of any US FDA Class II Medical Device or Health Canada Class II Medical Device without prior written approval by seller of each specific product or application.

TYPICAL PROPERTIES

GENERAL PROPERTIES	AMBER GLASS
Clarity	Translucent
Moisture Barrier	Excellent
Oxygen Barrier	Excellent
Resistance to Acids	Fair to Very Good
Resistance to Grease and Oil	Excellent
Temperature at which Distortion Occurs	850°F
Rigidity (Stiffness)	Excellent
Resistance to Impact	Fair
Resistance to Heat	Excellent
Resistance to Cold	Excellent
Resistance to Sunlight	Excellent

FDA

CONTAINER

- The Glass is FDA Compliant - Under sections 201(s) and 409 of the GRAS Act, and FDA's regulations in 21 CFR 170.3 and 170.30 of the Federal Food, Drug, and Cosmetic Act. Generally Recognized as Safe (GRAS) is the FDA's highest standard. Glass is the only packaging material rated "Generally Regarded as Safe" (GRAS) by the U.S. Food and Drug Administration.

ULINE

1-800-295-5510
uline.com

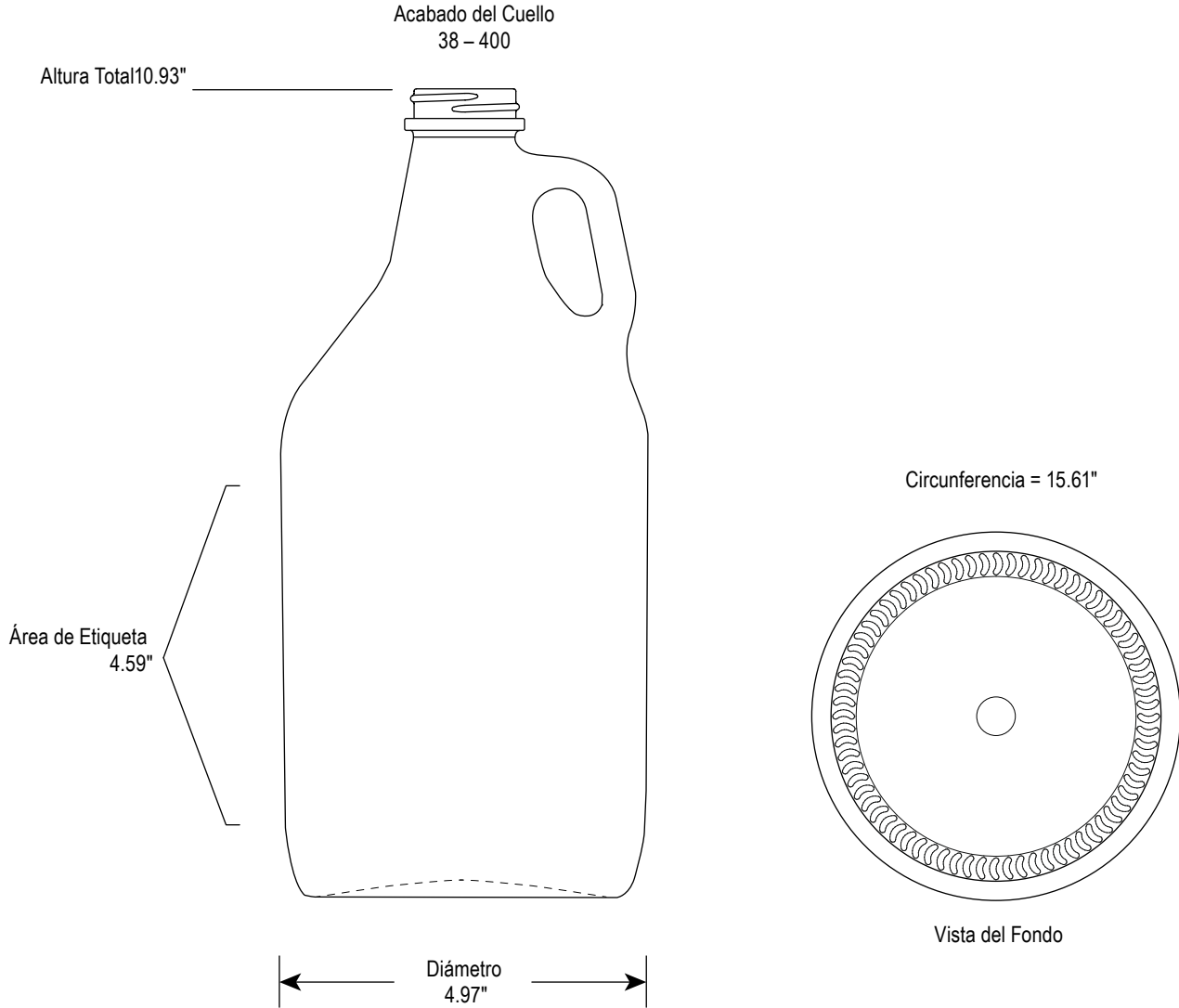
**FRASCOS DE VIDRIO DE 1/2 GALÓN –
ÁMBAR****ESPECIFICACIONES**

	MATERIAL	TAMAÑO	COLOR	CAPACIDAD	PESO	GROSOR	RECICLABLE
FRASCO*	Fabricado con Vidrio Sodocálcico Tipo III	64 oz.	Ámbar	66.88 oz. (rebosado)	39.00 oz.	-----	Sí

* No Clasificado ONU

* Banda Termoencogible Compatible: 1"

* Soporta cambios de temperatura menores a los 24°C (75°F) sin quebrarse.

CONTINUACIÓN DE ESPECIFICACIONES

REGLAMENTARIO

Antes de utilizar algún producto adquirido con Uline, los usuarios deben determinar de forma independiente de que producto es apto para el uso que se pretende, y que pueda ser usado de manera segura y legal. El vendedor no garantiza: expresa o implica (incluyendo cualquier garantía mercantil o de adecuación a un propósito en particular) algo distinto a lo que haya sido acordado por separado y por escrito entre las partes. Este(os) producto(s) no debe ser usado en la fabricación de ningún Dispositivo Médico Clase III que cumple con la FDA USA o Dispositivo Médico Clase IV del Departamento de Salud de Canadá, y no debe ser usado para la fabricación de ningún Dispositivo Médico Clase II que cumple con la FDA USA o del Departamento de Salud de Canadá, sin el consentimiento previo y por escrito del Vendedor de cada producto o aplicación específica.

PROPIEDADES TÍPICAS

PROPIEDADES GENERALES	VIDRIO ÁMBAR
Transparencia	Ámbar
Barrera contra Humedad	Excelente
Barrera contra Oxígeno	Excelente
Resistencia a los Ácidos	Buena a Muy Buena
Resistencia a Grasas y Aceites	Excelente
Temperatura en la que ocurre la Distorsión	455°C (850°F)
Rigidez (Firmeza)	Excelente
Resistencia al Impacto	Buena
Resistencia al Calor	Excelente
Resistencia al Frío	Excelente
Resistencia a la Luz Solar	Excelente

FDA

CONTENEDOR

- El Vidrio Cumple con FDA - En las secciones 201(s) y 409 de la Ley de GRAS, y las regulaciones de la FDA en 21 CFR 170.3 Y 170.30 de la Ley Federal de Alimentos, Drogas y Cosméticos. Generalmente Reconocido como Seguro (GRAS) en los estándares más altos de la FDA. El vidrio es el único material de empaque clasificado como 'Generalmente Referido como Seguro' (GRAS) por la Administración de Alimentos y Drogas de los Estados Unidos.

ULINE

800-295-5510
uline.mx

ULINE S-18033A

**BIDONS EN VERRE – 1/2 GALLON,
AMBRÉ**

1-800-295-5510

uline.ca

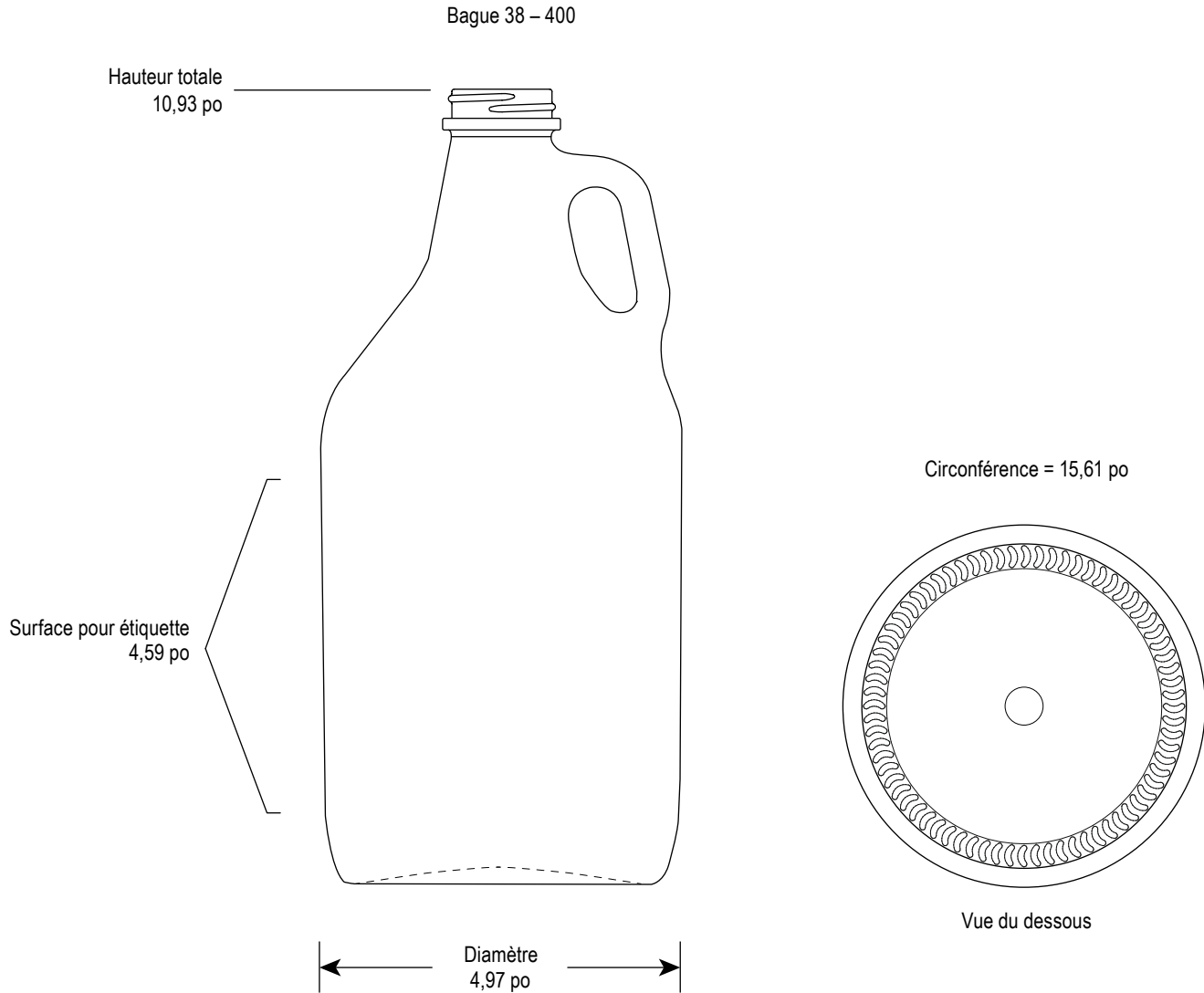

SPÉCIFICATIONS

	MATÉRIEL	TAILLE	COULEUR	CAPACITÉ	POIDS	ÉPAISSEUR	RECYCLABLE
BIDON*	Verre sodocalcique de type III	64 oz	Ambré	66,88 oz (trop-plein)	39,00 oz	-----	Oui

*Non homologué par l'ONU

*Bande rétractable compatible : 1 po

*Résiste aux changements de température inférieure à 24 °C (75 °F) sans craquer.

SPÉCIFICATIONS SUITE

RÉGLEMENTATION

Avant d'utiliser un article vendu par Uline, l'utilisateur doit déterminer de son propre gré que l'article convient à l'utilisation prévue et peut être utilisé légalement et en toute sécurité. Le Vendeur n'offre aucune garantie, explicite ou implicite (y compris toute garantie de qualité marchande ou de conformité à un usage particulier) à moins d'accord contraire convenu par écrit entre les parties concernées. Sans une autorisation écrite au préalable par le Vendeur pour chaque article et utilisation en particulier, l'article ne peut être utilisé dans la fabrication de matériels médicaux de classe III de la FDA des É.-U. ou ceux de la classe IV de Santé Canada. De plus, l'article ne peut être utilisé dans la fabrication de matériels médicaux de classe II de la FDA des É.-U. ou ceux de la classe II de Santé Canada.

PROPRIÉTÉS TYPIQUES

PROPRIÉTÉS GÉNÉRALES	VERRE TRANSPARENT
Clarté	Translucide
Barrière contre l'humidité	Excellent
Barrière contre l'oxygène	Excellent
Résistance aux acides	Modéré à très bien
Résistance à la graisse et à l'huile	Excellent
Température à laquelle une distorsion est générée	454 °C (850 °F)
Rigidité (raideur)	Excellent
Résistance au choc	Modéré
Résistance à la chaleur	Excellent
Résistance au froid	Excellent
Résistance à la lumière du soleil	Excellent

FDA

CONTENANT

- Le verre est conforme aux normes de la FDA - En vertu des articles 201(s) et 409 de la loi GRAS et de la réglementation de la FDA selon les normes 21 CFR 170.3 et 170.30 de la loi fédérale sur les aliments, les médicaments et les cosmétiques. « Généralement reconnus inoffensifs » (GRAS) constitue le standard le plus élevé de la FDA. Le verre est le seul matériau d'emballage catégorisé en tant que GRAS selon le Secrétariat américain aux produits alimentaires et pharmaceutiques.

ULINE

1-800-295-5510
uline.ca