

## TROUBLESHOOTING

### CLEANING THE SENSORS

1. Open the top cover. (See Figure 1)

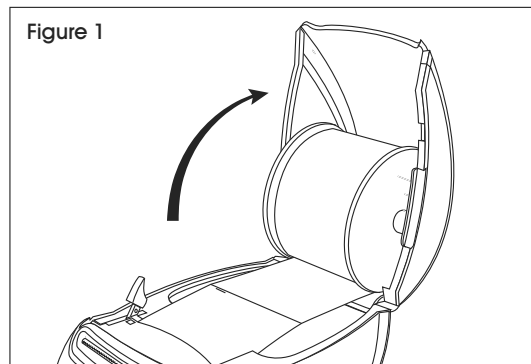

2. Remove the front cover by pulling down then out. (See Figure 2)

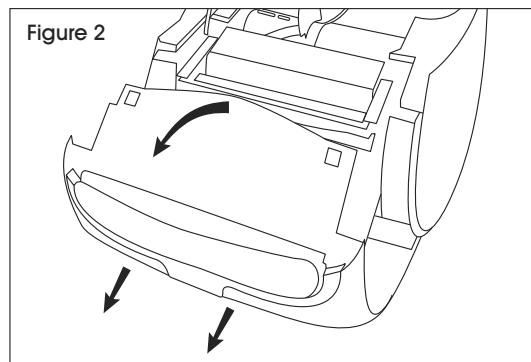

3. Pull forward label guide bar. (See Figure 3)

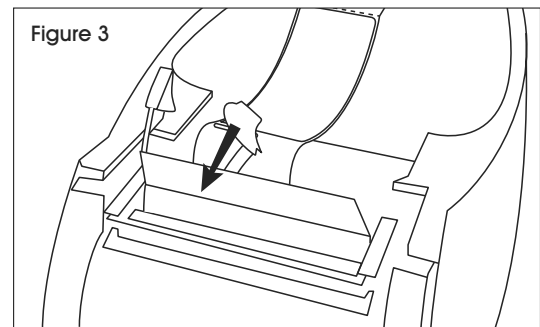

4. The sensor will be on the left hand side of the printer. (See Figure 4) Use a dry cotton swab to clean off any debris from the sensor.

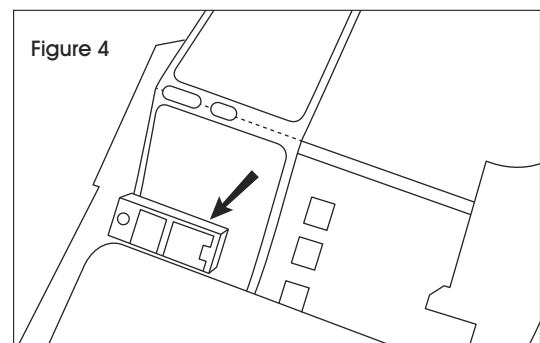

## TROUBLESHOOTING CONTINUED

OPERATING ISSUE	RECOMMENDATIONS
Printer not working at setup.	Included DYMO software needs to be installed on computer in order for it to recognize printer.
Clearing label jams.	Tear off any labels that have already fed through the printer. Press the label release lever forward and pull the jammed label out of the label feed slot.
Labels do not feed correctly.	Make sure labels are loaded properly and that the left edge of the label is aligned with the left edge of the label feed slot. See "Loading Labels" on page 2 of <a href="#">instructions</a> .
Several blank labels print.	Sensors need to be cleaned.
Does not print.	Verify labels are DYMO brand only. Other brands of labels will not work in this printer.



1-800-295-5510  
uline.com

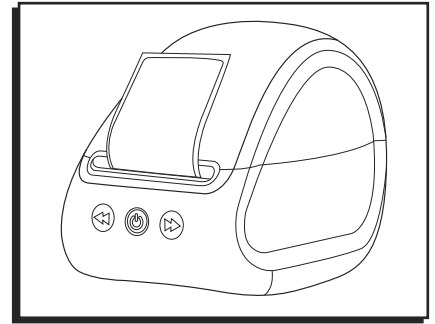

## SOLUCIÓN DE PROBLEMAS

### LIMPIEZA DE LOS SENSORES

1. Abra la cubierta superior. (Vea Diagrama 1)

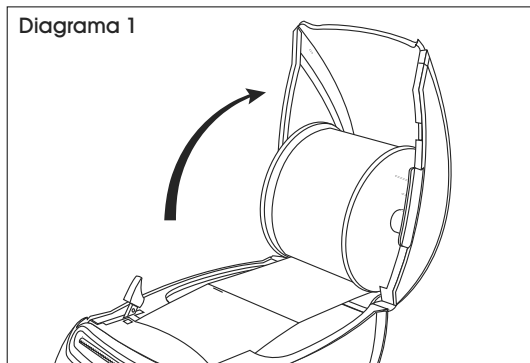

2. Retire la cubierta frontal jalándola hacia abajo y luego hacia afuera. (Vea Diagrama 2)

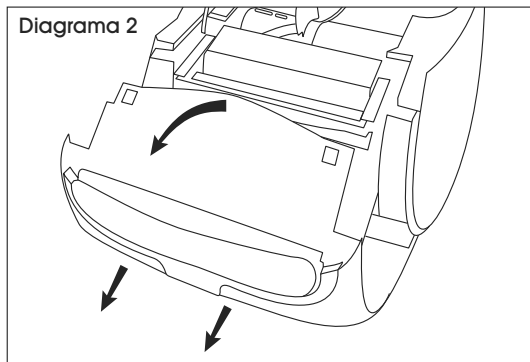

3. Jale la barra de guía de etiquetas hacia adelante. (Vea Diagrama 3)

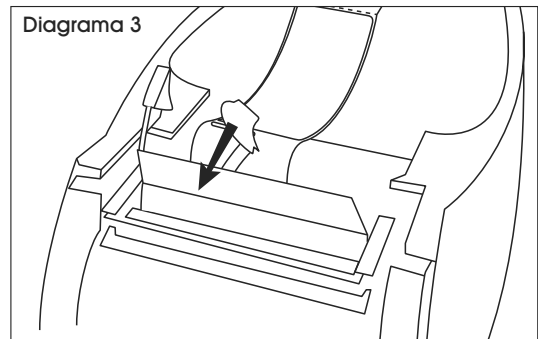

4. El sensor estará en el lado izquierdo de la etiquetadora. (Vea Diagrama 4) Use un hisopo de algodón seco para limpiar escombros del sensor.

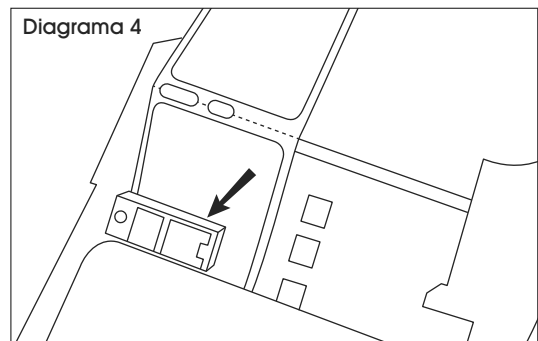

## CONTINUACIÓN DE SOLUCIÓN DE PROBLEMAS

PROBLEMA DE FUNCIONAMIENTO	RECOMENDACIONES
La etiquetadora no funciona durante la configuración.	Debe instalar el software DYMO incluido en la computadora para que reconozca la etiquetadora.
Despejar atascos de etiquetas.	Desprenda cualquier etiqueta que tenga la etiquetadora. Presione la palanca de liberación de etiquetas hacia adelante y jale la etiqueta atascada de la ranura de alimentación.
Las etiquetas no entran correctamente.	Asegúrese de que las etiquetas se carguen adecuadamente y que el borde izquierdo de la etiqueta esté alineado con el borde izquierdo de la ranura de alimentación. Vea "Cargar Etiquetas" en la página 6 de las <a href="#">instrucciones</a> .
Se imprimen varias etiquetas en blanco.	Debe limpiar los sensores.
No imprime.	Verifique que las etiquetas sean de marca DYMO. Otras marcas de etiqueta no funcionarán en esta etiquetadora.

**ULINE**

800-295-5510  
uline.mx

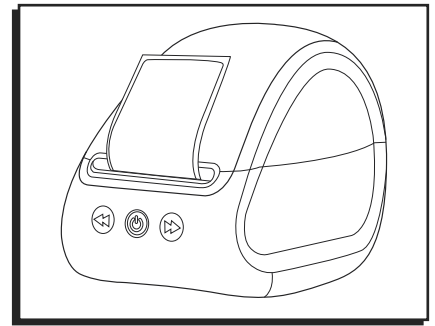

## DÉPANNAGE

### NETTOYAGE DES CAPTEURS

1. Ouvrez le couvercle supérieur. (Voir Figure 1)

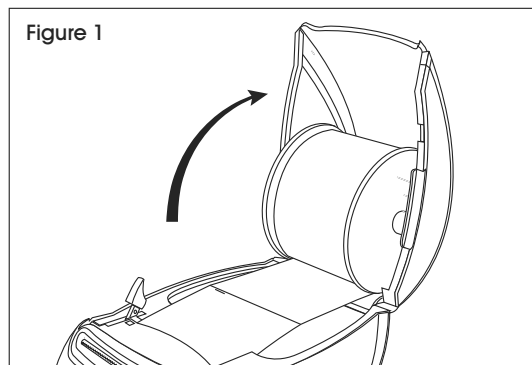

2. Retirez le couvercle avant en le tirant vers le bas, puis vers l'extérieur. (Voir Figure 2)

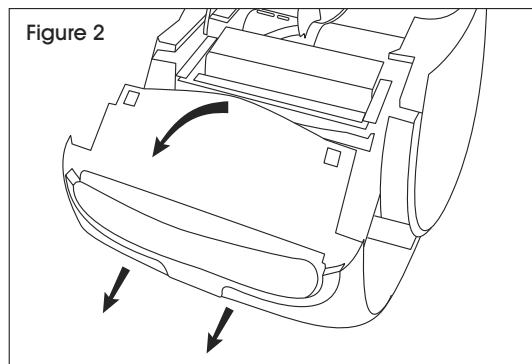

3. Tirez la barre de guide d'étiquettes vers l'avant. (Voir Figure 3)

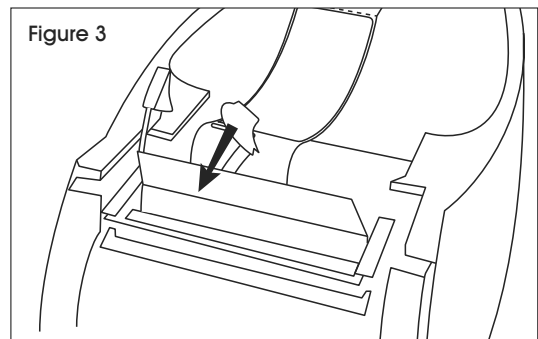

4. Le capteur se situe sur le côté gauche de l'imprimante. (Voir Figure 4) Utilisez un coton-tige sec pour nettoyer la saleté sur le capteur.

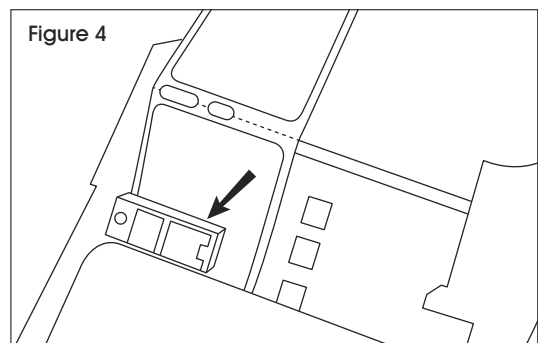

## DÉPANNAGE SUITE

PROBLÈME	RECOMMANDATIONS
L'imprimante ne fonctionne pas après avoir été configurée.	Le logiciel DYMO inclus doit être installé sur l'ordinateur afin qu'il puisse reconnaître l'imprimante.
Remédier aux bourrages d'étiquettes.	Détachez les étiquettes qui sont déjà passées à travers l'imprimante. Poussez le levier de dégagement des étiquettes vers l'avant et tirez l'étiquette coincée hors de la fente d'alimentation.
L'imprimante ne déroule pas correctement les étiquettes.	Assurez-vous que les étiquettes sont placées convenablement et que le bord gauche de l'étiquette est aligné sur le bord gauche de la fente d'alimentation. Voir la section Chargement des étiquettes à la page 10 des <a href="#">instructions</a> .
Impression de plusieurs étiquettes vierges.	Les capteurs doivent être nettoyés.
Aucune impression.	Assurez-vous que les étiquettes utilisées sont bien de la marque DYMO. Les étiquettes de marques différentes ne sont pas compatibles avec cette imprimante.



1 800 295-5510  
uline.ca