

ULINE H-10066
**KIHLBERG BATTERY-POWERED
 CARTON STAPLER**

1-800-295-5510
 uline.com

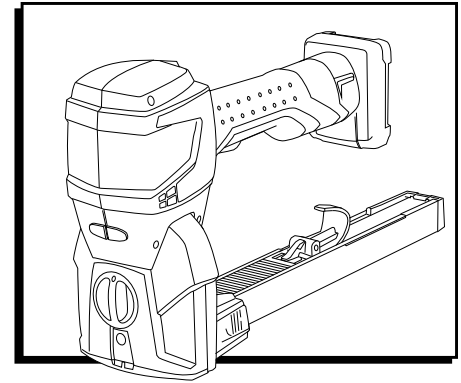

TROUBLESHOOTING

OPERATING ISSUES	POSSIBLE CAUSES	RECOMMENDATIONS
Battery display remains dark.	Battery faulty/fully discharged. Inserted battery not permitted (wrong battery). Battery not properly inserted.	Charge/replace battery. Insert correct battery. Check whether battery is completely inserted and unlocking device engaged.
User interface and tool status indicator do not react.	Sleep mode is activated.	Pull in safety latch and actuate trigger once.
Tool status indicator red and pulsating (stapler blocked).	Process sequence warning.	Actuate trigger. Remove jammed staples. (See page 10 of instructions)
Tool status indicator pulsating quickly.	Staple encounters obstacle. Clamp does not go through carton (too hard).	Ensure that there are no obstacles. Only staple common corrugated material.
No stapling performed when actuating trigger.	Box detection not activated (tool not on carton).	Place tool on carton.
Skipping staples or intermittent feed.	Magazine not mounted correctly. Staples out of specification. Magazine quick release buttons not locked. Magazine dirty/debris inside. Driver blade/clinchers dirty/debris inside.	Install magazine. (See page 10 of instructions) Replace with recommended staples. Lock magazine quick release buttons. Clean magazine. Clean/replace driver blade and/or clinchers. (See page 11 of instructions)

TROUBLESHOOTING CONTINUED

OPERATING ISSUES	POSSIBLE CAUSES	RECOMMENDATIONS
Staple jammed in tool.	Wrong staple size. Bent staples. Staples out of specification. Defective/dirty driver blade.	Replace with recommended staples. Clean/replace driver blade and/or clinchers. (See page 11 of instructions)
Slow stapling speed or blocked.	Battery fully discharged. Carton too thick.	Charge/replace battery. Use other carton thickness.
Poor staple clinch.	Wrong leg length setting. Wrong penetration setting. Wrong clinch setting. Driver blade/clinchers dirty/debris inside.	Adjust staple length. (See page 9 of instructions) Adjust penetration depth. (See page 9 of instructions) Adjust staple clinch. (See page 9 of instructions) Clean/replace driver blade and/or clinchers. (See page 11 of instructions)
Several staples are set at once.	Magazine not mounted correctly.	Re-install magazine. (See page 10 of instructions)
Staple penetrates only through upper corrugate.	Wrong penetration setting (too low). Staples too short. Carton too thick.	Adjust penetration depth. (See page 9 of instructions) Replace with longer staples. Use other carton thickness.
Loose staple clinch.	Clinch setting too loose.	Adjust staple clinch (tighten). (See page 9 of instructions)

If the troubleshooting section does not resolve your problem, contact Uline Customer Service at 1-800-295-5510.

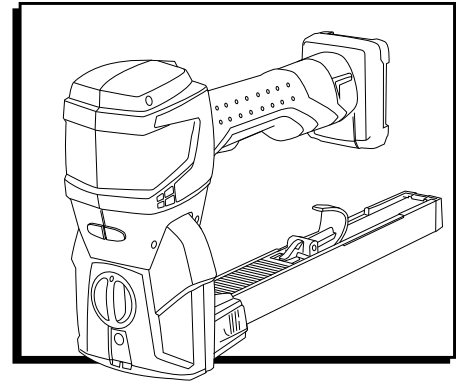

1-800-295-5510
uline.com

**SOLUCIÓN DE PROBLEMAS**

PROBLEMAS DE FUNCIONAMIENTO	CAUSAS POSIBLES	RECOMENDACIONES
La pantalla de la batería permanece oscura.	Batería defectuosa/completamente descargada. Batería insertada no permitida (batería equivocada). Batería no insertada adecuadamente.	Cargue/reemplace la batería. Inserte la batería correcta. Verifique si la batería está completamente insertada y el dispositivo de desbloqueo activado.
El interfaz de usuario y el indicador de estatus de herramienta no reaccionan.	El modo de descanso está activado.	Libere el pestillo de seguridad y active el gatillo una vez.
Indicador de estado de herramienta rojo y pulsante (engrapadora bloqueada).	Advertencia de secuencia de proceso.	Accione el gatillo. Retire las grapas atascadas. (Vea página 23 de las instrucciones)
Indicador de estado de herramienta pulsa rápidamente.	La grapa se encuentra con un obstáculo. La grapa no atraviesa la caja (Demasiado dura).	Asegúrese de que no hayan obstáculos. Solo engrape material de cartón común.
No engrapa al accionar el gatillo.	Detección de cajas no activada (herramienta no está en la caja).	Coloque la herramienta en la caja.

CONTINUACIÓN DE SOLUCIÓN DE PROBLEMAS

PROBLEMAS DE FUNCIONAMIENTO	CAUSAS POSIBLES	RECOMENDACIONES
Se saltan grapas o alimentación intermitente.	<p>Cargador no instalado correctamente.</p> <p>Grapas fuera de especificación.</p> <p>Botones de liberación rápida del cargador no bloqueados.</p> <p>Cargador sucio/con escombros por dentro.</p> <p>Navaja impulsora/cierres sucia(os)/ con escombros por dentro.</p>	<p>Instale el cargador. (Vea página 23 de las instrucciones)</p> <p>Reemplace con grapas recomendadas.</p> <p>Bloquee los botones de liberación rápida del cargador.</p> <p>Limpie el cargador.</p> <p>Limpie/remplace la navaja impulsora y/o los cierres. (Vea página 24 de las instrucciones)</p>
Grapa atascada en la herramienta.	<p>Tamaño de las grapas equivocado.</p> <p>Grapas dobladas.</p> <p>Grapas fuera de especificación.</p> <p>Navaja impulsora defectuosa/sucia.</p>	<p>Reemplace con grapas recomendadas.</p> <p>Limpie/remplace la navaja impulsora y/o los cierres. (Vea página 24 de las instrucciones)</p>
Se engrapa de forma lenta u obstrucción.	<p>Batería descargada por completo.</p> <p>Caja demasiado gruesa.</p>	<p>Cargue/reemplace la batería.</p> <p>Use otro grueso de caja.</p>
Pobre cierre de grapa.	<p>Configuración de largo de pata equivocada.</p> <p>Configuración de penetración equivocada.</p> <p>Configuración de cierre equivocada.</p> <p>Navaja impulsora/cierres sucia(os)/ con escombros por dentro.</p>	<p>Ajuste el largo de grapas. (Vea página 22 de las instrucciones)</p> <p>Ajuste la profundidad de penetración. (Vea página 22 de las instrucciones)</p> <p>Ajuste el cierre de grapas. (Vea página 22 de las instrucciones)</p> <p>Limpie/remplace la navaja impulsora y/o los cierres. (Vea página 24 de las instrucciones)</p>
Varias grapas se instalan a la vez.	<p>Cargador no instalado correctamente.</p>	<p>Vuelva a instalar el cargador. (Vea página 23 de las instrucciones)</p>
La grapa penetra solo el cartón superior.	<p>Configuración de penetración equivocada (demasiado baja).</p> <p>Grapas demasiado cortas.</p> <p>Caja demasiado gruesa.</p>	<p>Ajuste la profundidad de penetración. (Vea página 22 de las instrucciones)</p> <p>Reemplace con grapas más largas.</p> <p>Use otro grueso de caja.</p>
Remache de grapa flojo.	<p>Configuración de remache demasiado flojo.</p>	<p>Ajuste el remache de grapas (apriete). (Vea página 22 de las instrucciones)</p>

Si la sección de solución de problemas no lo resuelve, póngase en contacto con Servicio a Clientes Uline al 800-295-5510.

ULINE

800-295-5510
uline.mx

ULINE H-10066

**KIHLBERG – AGRAFEUSE
POUR CARTON ALIMENTÉE
PAR BATTERIE**

1 800 295-5510
uline.ca

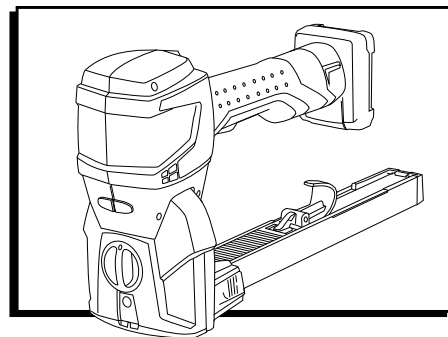

DÉPANNAGE

PROBLÈMES DE FONCTIONNEMENT	CAUSES POSSIBLES	RECOMMANDATIONS
L'affichage de la batterie reste sombre.	La batterie est défectueuse/ complètement déchargée. La batterie insérée n'est pas autorisée (batterie inadéquate). La batterie n'est pas correctement insérée.	Chargez/remplacez la batterie. Insérez la batterie adéquate. Vérifiez si la batterie est complètement insérée ou si le dispositif de déverrouillage est engagé.
L'interface utilisateur et l'indicateur d'état de l'outil ne réagissent pas.	Le mode veille est activé.	Tirez sur le loquet de sécurité et actionnez la détente.
L'indicateur d'état de l'outil est rouge et émet des pulsations (agrafeuse bloquée).	Avertissement sur la séquence du processus.	Actionnez la détente. Retirez les agrafes coincées. (Voir page 38 des instructions)
L'indicateur d'état de l'outil émet des pulsations rapides.	L'agrafe bute contre un obstacle. La pince ne parvient pas à traverser le carton (trop dur).	Assurez-vous qu'il n'y a pas d'obstacles. Agrafez uniquement des matériaux ondulés courants.
Aucun agrafage n'est effectué lors de l'actionnement de la détente.	Le dispositif de détection du carton n'est pas activé (l'outil n'est pas sur le carton).	Placez l'outil sur le carton.
Agrafes manquées ou alimentation intermittente.	Le magasin est incorrectement installé. Les agrafes ne sont pas conformes aux spécifications. Les boutons de dégagement rapide du magasin ne sont pas verrouillés. Le magasin contient des saletés/débris à l'intérieur. La lame de poussée et/ou les pinces contiennent des saletés/débris à l'intérieur.	Installez le magasin. (Voir page 39 des instructions) Remplacez-les par des agrafes recommandées. Verrouillez les boutons à dégagement rapide du magasin. Nettoyez le magasin. Nettoyez/remplacez la lame de poussée et/ou les pinces. (Voir page 40 des instructions)

DÉPANNAGE SUITE

PROBLÈMES DE FONCTIONNEMENT	CAUSES POSSIBLES	RECOMMANDATIONS
Une agrafe est coincée dans l'outil.	<p>La taille d'agrafe est inadéquate.</p> <p>Des agrafes sont pliées.</p> <p>Les agrafes ne sont pas conformes aux spécifications.</p> <p>La lame de poussée est défectueuse ou sale.</p>	<p>Remplacez-les par des agrafes recommandées.</p> <p>Nettoyez/remplacez la lame de poussée et/ou les pinces. (Voir page 39 des instructions)</p>
Vitesse d'agrafage lente ou agrafeuse bloquée.	<p>La batterie est complètement déchargée.</p> <p>Le carton est trop épais.</p>	<p>Chargez/remplacez la batterie.</p> <p>Utilisez une autre épaisseur de carton.</p>
La fermeture des agrafes ne s'effectue pas correctement.	<p>La longueur des pattes est mal réglée.</p> <p>La pénétration des agrafes est mal réglée.</p> <p>Le réglage de fermeture des agrafes est incorrect.</p> <p>La lame de poussée et/ou les pinces sont sales; saleté à l'intérieur.</p>	<p>Réglez la longueur des agrafes. (Voir page 37 des instructions)</p> <p>Réglez la profondeur de pénétration. (Voir page 37 des instructions)</p> <p>Réglez le degré de fermeture des agrafes. (Voir page 37 des instructions)</p> <p>Nettoyez/remplacez la lame de poussée et/ou les pinces. (Voir page 39 des instructions)</p>
Plusieurs agrafes sont posées en même temps.	<p>Le magasin est mal installé.</p>	<p>Réinstallez le magasin. (Voir page 39 des instructions)</p>
L'agrafe ne pénètre que dans la couche supérieure du carton ondulé.	<p>Le réglage de la pénétration est inadéquat (trop faible).</p> <p>Les agrafes sont trop courtes.</p> <p>Le carton est trop épais.</p>	<p>Réglez la profondeur de pénétration. (Voir page 37 des instructions)</p> <p>Remplacez-les par des agrafes plus longues.</p> <p>Utilisez une autre épaisseur de carton.</p>
Les agrafes sont lâches.	<p>Le réglage de fermeture est trop lâche.</p>	<p>Réglez le degré de fermeture des agrafes (resserrez). (Voir page 37 des instructions)</p>

Si la section de dépannage ne peut résoudre le problème, contactez le service à la clientèle de Uline au 1 800 295-5510.

ULINE

1 800 295-5510
uline.ca