

**ULINE** H-11111, H-11112

**METRO COLLECTION**

ADJUSTABLE HEIGHT DESK

1-800-295-5510

uline.com

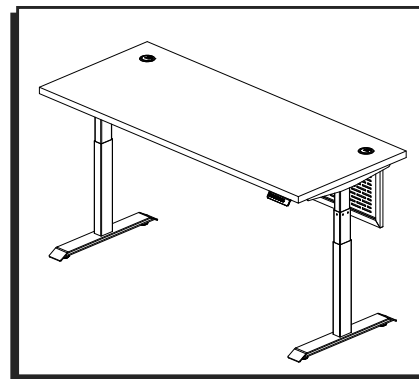

**TROUBLESHOOTING**

OPERATING ISSUES	RECOMMENDATIONS
Desk does not go up or down.	<p><b>Check all connections and surroundings:</b></p> <ul style="list-style-type: none"> <li>• Ensure there are no obstacles in the desk's height adjustment path, and ensure the desk is not touching any walls or placed on uneven surface.</li> <li>• Ensure all cords are at the appropriate length to accommodate changes in height.</li> <li>• Ensure all motor cables are plugged into control box.</li> <li>• Ensure power cord is plugged into control box and a power outlet.</li> <li>• Unplug the power cord for one minute, plug back in, and follow the reset process below.</li> </ul>
Desk goes in the opposite direction when pressing the up or down button.	<p><b>Reset the desk:</b></p> <ul style="list-style-type: none"> <li>• Ensure the handset displays digits before attempting a reset.</li> <li>• Press and hold the down button until "RST" flashes on the display. Release the down button.</li> <li>• Press and hold the down button until the desk reaches its lowest height, slightly raises, then stops.</li> <li>• The handset should display the height. It is now ready to use.</li> </ul>
Columns do not go up evenly.	<p><b>Reset the desk:</b></p> <ul style="list-style-type: none"> <li>• Ensure the handset displays digits before attempting a reset.</li> <li>• Press and hold the down button until "RST" flashes on the display. Release the down button.</li> <li>• Press and hold the down button until the desk reaches its lowest height, slightly raises, then stops.</li> <li>• The handset should display the height. It is now ready to use.</li> </ul>
Displays <i>E01 - E13</i> on handset.	<p><b>If problem persists:</b></p> <ul style="list-style-type: none"> <li>• Switch motor cables at control box and attempt another reset.</li> <li>• Ensure desk is unlocked.                             <ul style="list-style-type: none"> <li>• Press the "M" button to display "S-". Hold the "M" button for 10 seconds until "LOC" is displayed. The desk is now locked. Repeat the process to unlock.</li> </ul> </li> <li>• Cancel any height limits.                             <ul style="list-style-type: none"> <li>• Press the "M" button to display "S-". Press and hold the "M" button. The height limit is canceled when "555" is displayed.</li> </ul> </li> </ul> <p>If problem persists after all recommendations above have been attempted, contact Uline Customer Service at 1-800-295-5510 to send a replacement control box at no charge.</p> <p> <b>NOTE: Desk must be within 60-day warranty.</b></p>

## TROUBLESHOOTING CONTINUED

OPERATING ISSUES	RECOMMENDATIONS
<i>HOT</i> is displayed on handset.	Desk is overheated. Stop using desk for 20 minutes and let it cool down.
Height showing in centimeters instead of inches on handset.	<p>To change the units, reset the desk so the handset reads "8.57". Then, hold "2" for 5 seconds.</p> <ul style="list-style-type: none"> <li>• When height is displayed in centimeters, handset will show "10.3".</li> <li>• When height is displayed in inches, handset will show "10.4".</li> </ul>
Desk does not go up or down, but handset displays digits that are flashing.	Faulty height limits may be programmed and should be canceled. Press the "M" setting button to display "5-" on the handset. Press and hold the "M" setting button again until "555" is displayed. The height limits are now canceled.
Displays 888 on handset.	<p>Programmable handset error. Contact Uline Customer Service at 1-800-295-5510 to send replacement handset at no charge.</p> <p> <b>NOTE: Desk must be within 60-day warranty.</b></p>



1-800-295-5510  
uline.com

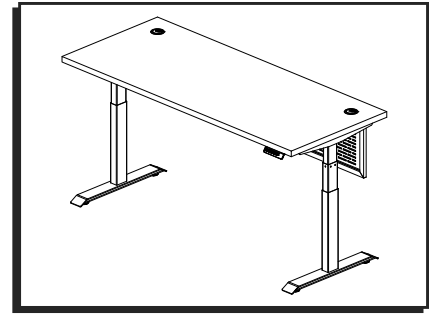

## SOLUCIÓN DE PROBLEMAS

PROBLEMAS DE FUNCIONAMIENTO	RECOMENDACIONES
El escritorio no sube ni baja.	<p>Revise todas las conexiones y los alrededores:</p> <ul style="list-style-type: none"> <li>• Asegúrese de que no haya obstáculos en la trayectoria de la elevación ajustable del escritorio y asegúrese de que no toque ninguna pared o esté colocado en una superficie irregular.</li> </ul>
El escritorio se mueve en la dirección opuesta al presionar los botones arriba o abajo.	<ul style="list-style-type: none"> <li>• Confirme que los cables sean lo suficientemente largos para permitir los cambios de altura.</li> <li>• Asegúrese de que todos los cables del motor estén conectados a la caja de control.</li> </ul>
Las columnas no suben al mismo tiempo.	<ul style="list-style-type: none"> <li>• Cerciórese de que el cable esté conectado a la caja de control y a un enchufe.</li> <li>• Desconecte el cable eléctrico durante un minuto, conéctelo de nuevo y siga el proceso de reinicio que se indica a continuación.</li> </ul>
Muestra <i>E01 - E13</i> en el control manual.	<p>Reinicie el escritorio:</p> <ul style="list-style-type: none"> <li>• Asegúrese de que el control manual muestre los dígitos antes de intentar un reinicio.</li> </ul> <p>Presione y sostenga el botón abajo hasta que "R57" parpadee en la pantalla. Suelte el botón.</p> <ul style="list-style-type: none"> <li>• Presione y sostenga el botón hasta que el escritorio llegue a su posición más baja, se levante levemente y se detenga.</li> <li>• El control manual debe mostrar la altura. Ya está listo para usarse.</li> </ul> <p>Si el problema persiste:</p> <ul style="list-style-type: none"> <li>• Cambie los cables del motor en la caja de control e intente un nuevo reinicio.</li> <li>• Asegúrese de que el escritorio esté desbloqueado.                         <ul style="list-style-type: none"> <li>• Presione el botón de ajuste "M" para mostrar "5-". Sostenga el botón "M" durante 10 segundos hasta que la pantalla muestre "L0C". El escritorio ahora está bloqueado. Repita el proceso para desbloquearlo.</li> </ul> </li> <li>• Cancele cualquier límite de altura.                         <ul style="list-style-type: none"> <li>• Presione el botón de ajuste "M" para mostrar "5-". Presione y sostenga el botón "M". El límite inferior de altura se establece cuando aparece "555".</li> </ul> </li> </ul> <p>Si el problema persiste después de seguir todas las recomendaciones anteriores, comuníquese con Servicio a Clientes de Uline al 800-295-5510 para recibir sin cargo una caja de control de repuesto.</p> <p> <b>NOTA:</b> El escritorio debe estar dentro del plazo de garantía de 60 días.</p>

## CONTINUACIÓN DE SOLUCIÓN DE PROBLEMAS

PROBLEMAS DE FUNCIONAMIENTO	RECOMENDACIONES
<i>HDT</i> aparece en el control manual.	El escritorio se sobrecalentó. No ajuste la altura del escritorio por 20 minutos y déjelo enfriar.
La altura se muestra en centímetros en lugar de pulgadas en la pantalla.	Para cambiar las unidades, reinicie el escritorio para que la pantalla del control de programación lea "P.57". Después, presione "2" durante 5 segundos. <ul style="list-style-type: none"><li>• Cuando la altura se muestre en centímetros, la pantalla mostrará "10.3".</li><li>• Cuando la altura se muestre en pulgadas, la pantalla mostrará "10.4".</li></ul>
El escritorio no sube ni baja, pero el control manual muestra dígitos que parpadean.	Los límites de altura podrían estar mal programados y se deben cancelar. Presione el botón de ajuste "M" para mostrar "5-" en el control manual. Vuelva a presionar y sostener el botón de ajuste "M" hasta que la pantalla muestre "555". Los límites de altura quedaron cancelados.
Muestra "888" en el control manual.	Error del control manual de programación. Comuníquese con Servicio a Clientes de Uline al 800-295-5510 para recibir sin cargo una caja de control de repuesto.  <b>NOTA:</b> El escritorio debe estar dentro del plazo de garantía de 60 días.

**ULINE**

800-295-5510

uline.mx

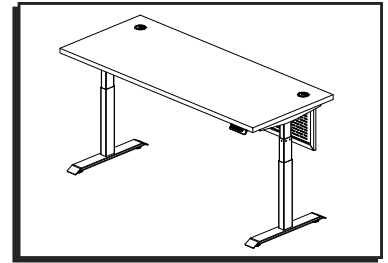
**DÉPANNAGE**

PROBLÈMES	RECOMMANDATIONS
Le bureau ne bouge ni vers le haut ni vers le bas.	<p><b>Vérifiez toutes les connexions et l'environnement :</b></p> <ul style="list-style-type: none"> <li>• Assurez-vous que le bureau ne touche aucun mur et n'est pas placé sur une surface irrégulière, et qu'aucun obstacle n'entrave son mouvement en hauteur.</li> <li>• Assurez-vous que tous les cordons ont une longueur appropriée convenant au changement de hauteur.</li> <li>• Assurez-vous que tous les câbles de moteur sont branchés sur le boîtier de commande.</li> <li>• Assurez-vous que le cordon d'alimentation est branché sur le boîtier de commande et sur une prise d'alimentation.</li> <li>• Débranchez le cordon d'alimentation pendant une minute, rebranchez-le et suivez la procédure de réinitialisation ci-dessous.</li> </ul> <p><b>Réinitialisation du bureau :</b></p> <ul style="list-style-type: none"> <li>• Assurez-vous que le contrôleur affiche des chiffres avant de tenter une réinitialisation.</li> <li>• Appuyez longuement sur la touche bas jusqu'à ce que « <i>PST</i> » clignote à l'écran. Relâchez la touche bas.</li> <li>• Appuyez longuement sur la touche bas jusqu'à ce que le bureau atteigne la position la plus basse, remonte légèrement, puis s'arrête.</li> <li>• Le contrôleur devrait afficher la hauteur. Le bureau peut maintenant être utilisé.</li> </ul> <p><b>Si le problème persiste :</b></p> <ul style="list-style-type: none"> <li>• Inversez les câbles de moteur dans le boîtier de commande et effectuez une nouvelle réinitialisation.</li> <li>• Assurez-vous que le bureau est déverrouillé. <ul style="list-style-type: none"> <li>• Appuyez sur la touche « M » pour afficher « <i>S-</i> ». Maintenez la touche « M » enfoncée pendant 10 secondes jusqu'à ce que « <i>LDC</i> » s'affiche. Le bureau est maintenant verrouillé. Répétez la procédure pour le déverrouiller.</li> </ul> </li> <li>• Annulez les limites de hauteur. <ul style="list-style-type: none"> <li>• Appuyez sur la touche « M » pour afficher « <i>S-</i> ». Appuyez longuement sur la touche « M ». La limite de hauteur est annulée lorsque « <i>SSS</i> » s'affiche.</li> </ul> </li> </ul> <p>Si le problème persiste après avoir suivi toutes les recommandations ci-dessus, veuillez contacter le service à la clientèle de Uline au 1 800 295-5510 pour recevoir gratuitement un boîtier de commande de rechange.</p> <p> <b>REMARQUE : Le bureau doit être sous la garantie de 60 jours.</b></p>
Le bureau va dans la direction opposée lorsqu'on appuie sur la touche haut ou bas.	
Les colonnes de levage ne montent pas de façon égale.	
« <i>E01 – E13</i> » s'affiche sur le contrôleur.	

## DÉPANNAGE SUITE

PROBLÈMES	RECOMMANDATIONS
« <i>HDT</i> » s'affiche sur le contrôleur.	Le bureau est en surchauffe. Cessez l'utilisation et laissez le bureau refroidir pendant 20 minutes.
La hauteur s'affiche en centimètres au lieu de pouces sur le contrôleur.	<p>Pour changer les unités, réinitialisez le bureau afin que le contrôleur affiche « <i>PST</i> ». Ensuite, maintenez la touche « 2 » enfoncée pendant 5 secondes.</p> <ul style="list-style-type: none"> <li>• Lorsque la hauteur est affichée en centimètres, le contrôleur affiche « <i>10.3</i> ».</li> <li>• Lorsque la hauteur est affichée en pouces, le contrôleur affiche « <i>10.4</i> ».</li> </ul>
Le bureau ne bouge ni vers le haut ni vers le bas, mais le contrôleur affiche des chiffres qui clignotent.	Des limites de hauteur erronées ont peut-être été programmées et doivent être annulées. Appuyez sur la touche de réglage « M » pour afficher « 5- » sur le contrôleur. Appuyez encore longuement sur la touche « M » jusqu'à ce que « <i>555</i> » s'affiche. Les limites de hauteur sont maintenant annulées.
« 888 » s'affiche sur le contrôleur.	<p>Erreur du contrôleur programmable. Veuillez contacter le service à la clientèle de Uline au 1 800 295-5510 pour recevoir gratuitement un contrôleur de rechange.</p> <p> <b>REMARQUE</b> : Le bureau doit être sous la garantie de 60 jours.</p>

**ULINE**

1 800 295-5510  
uline.ca