

ULINE H-11113, H-11686

METRO COLLECTION

ADJUSTABLE HEIGHT L-DESK

1-800-295-5510
 uline.com

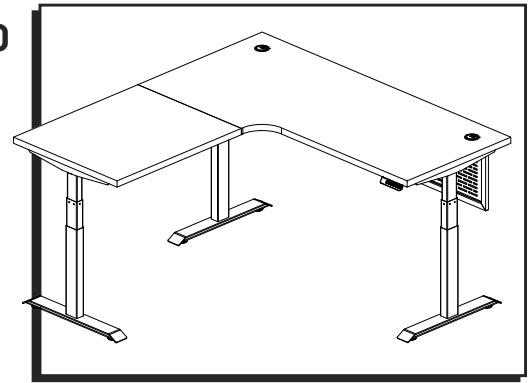

TROUBLESHOOTING

OPERATING ISSUE	RECOMMENDATIONS
Desk does not go up or down.	<p>Ensure there are no obstacles in the desk's height adjustment path, and ensure the desk is not touching any walls.</p> <p>Ensure all cords are at the appropriate length to accommodate changes in height.</p> <p>Check all connections. Ensure all motor cables are plugged into control box.</p>
Desk goes in the opposite direction when pressing the up or down button.	<p>Ensure power cord is plugged into control box and a power outlet.</p> <p>Unplug the power cord for one minute, plug back in, and follow the reset process below:</p> <ul style="list-style-type: none"> • Ensure the handset displays digits before attempting a reset. • Press and hold the down button until "RSF" flashes on the display. Release the down button. • Press and hold the down button until the desk reaches its lowest height, slightly raises, then stops. • The handset should display the height. It is now ready to use.
Columns do not go up evenly.	<p>If problem persists, switch motor cables at control box and attempt another reset.</p>
Displays <i>EO1</i> – <i>E13</i> on handset.	<p>Faulty height limits may be programmed and should be canceled. Press the "M" setting button to display "5-" on the handset. Press and hold the "M" setting button again until "555" is displayed. The height limits are now canceled.</p>
Desk does not go up or down, but handset displays digits that are flashing.	<p>Desk is overheated. Stop using desk for 20 minutes and let it cool down.</p>
<i>HOT</i> is displayed on handset.	

If the troubleshooting section does not resolve your problem, contact Uline Customer Service at 1-800-295-5510.

ULINE H-11113, H-11686
COLECCIÓN METROPOLITANA

ESCRITORIO EN L DE ALTURA AJUSTABLE

800-295-5510
 uline.mx

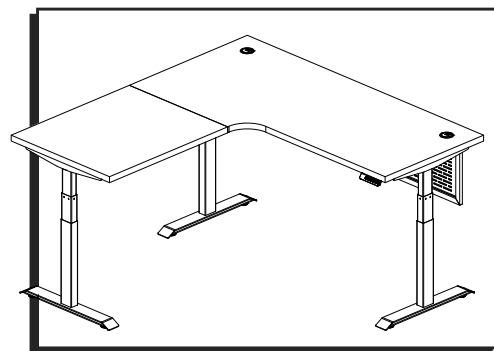

SOLUCIÓN DE PROBLEMAS

PROBLEMA DE FUNCIONAMIENTO	RECOMENDACIONES
El escritorio no sube ni baja.	<p>Asegúrese de que no haya obstáculos en la trayectoria de la altura ajustable del escritorio y asegúrese de que no esté tocando ninguna pared.</p> <p>Asegúrese de que el largo de los cables se encuentre de tal manera que permita los cambios de altura.</p>
El escritorio va en la dirección opuesta al presionar el botón de arriba o abajo.	<p>Revise todas las conexiones. Asegúrese de que todos los cables del motor estén conectados a la caja de control.</p> <p>Asegúrese de que el cable eléctrico esté conectado a la caja de control y a un tomacorriente.</p> <p>Desconecte el cable eléctrico durante un minuto, conéctelo de nuevo y siga el proceso de reinicio a continuación.</p>
Las columnas no suben parejas.	<ul style="list-style-type: none"> • Asegúrese de que el control manual muestre los dígitos antes de intentar un reinicio. • Presione y sostenga el botón de abajo hasta que "H 5 r" parpadee en la pantalla. Suelte el botón de abajo. • Presione y sostenga el botón de abajo hasta que el escritorio alcance su altura inferior, se levante levemente y se detenga.
Muestra <i>E01 - E13</i> en el control manual.	<ul style="list-style-type: none"> • El control manual debe mostrar la altura. Ya está listo para usarse. <p>Si el problema persiste, cambie los cables del motor en la caja de control e intente reiniciar nuevamente.</p>
El escritorio no sube ni baja, pero el control manual muestra dígitos que parpadean.	<p>Los límites de altura podrían estar mal programados y se deben cancelar. Presione el botón de ajuste "M" para mostrar "5-" en el control manual. Vuelva a presionar y sostenga el botón de ajuste "M" hasta que la pantalla muestre "555". Los límites de altura ya están cancelados.</p>
<i>HDT</i> aparece en el control manual.	<p>El escritorio se sobrecalentó. No ajuste la altura del escritorio por 20 minutos y déjelo enfriar.</p>

Si no se resuelve el problema utilizando la sección de solución de problemas, comuníquese a Servicio a Clientes de Uline al 800-295-5510.

ULINE H-11113, H-11686

COLLECTION METRO

BUREAU EN L À HAUTEUR RÉGLABLE

1 800 295-5510

uline.ca

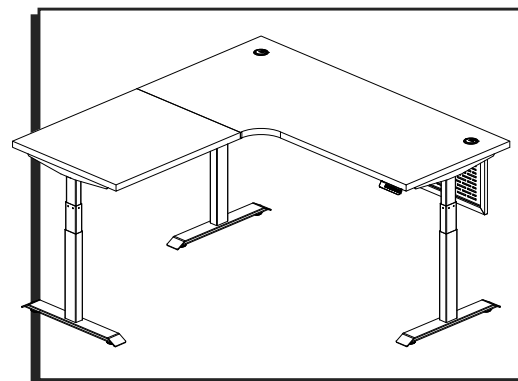

DÉPANNAGE

PROBLÈME	RECOMMANDATIONS
Le bureau ne bouge ni vers le haut ni vers le bas.	<p>Assurez-vous que le bureau ne touche aucun mur et qu'aucun obstacle n'entrave son mouvement.</p> <p>Assurez-vous que tous les cordons ont une longueur appropriée convenant au changement de hauteur.</p> <p>Vérifiez toutes les connexions. Assurez-vous que les câbles de moteur sont branchés dans le boîtier de commande.</p>
Le bureau va dans la direction opposée lorsqu'on appuie sur la touche haut ou bas.	<p>Assurez-vous que le cordon d'alimentation est branché dans le boîtier de commande et dans une prise d'alimentation.</p> <p>Débranchez le cordon d'alimentation pendant 1 minute, rebranchez-le et suivez la procédure de réinitialisation ci-dessous :</p>
Les colonnes ne s'élèvent pas de manière égale.	<ul style="list-style-type: none">• Assurez-vous que le contrôleur affiche des chiffres avant de tenter une réinitialisation.• Appuyez longuement sur la touche bas jusqu'à ce que « R51 » clignote à l'écran. Relâchez la touche bas.• Appuyez longuement sur la touche bas jusqu'à ce que le bureau atteigne la position la plus basse, remonte légèrement et s'arrête.
Affichage <i>E01 – E13</i> sur le contrôleur.	<ul style="list-style-type: none">• Le contrôleur doit afficher la hauteur. Le bureau est maintenant prêt pour l'utilisation. <p>Si le problème persiste, inversez les câbles de moteur dans le boîtier de commande et effectuez une nouvelle réinitialisation.</p>
Le bureau ne monte ni ne descend, mais le contrôleur affiche des chiffres qui clignotent.	<p>Des limites de hauteur erronées peuvent être programmées et doivent être annulées. Appuyez sur la touche de réglage « M » pour afficher « 5- » sur le contrôleur. Appuyez longuement sur la touche « M » jusqu'à ce que l'écran affiche « 555 ». Les limites de hauteur sont maintenant annulées.</p>
« <i>HOT</i> » s'affiche à l'écran.	<p>Le bureau est en surchauffe. Cessez l'utilisation et laissez le bureau refroidir pendant 20 minutes.</p>

Si la section de dépannage ne résout pas votre problème, contactez le service clientèle de Uline au 1 800 295-5510.