

ULINE H-11174 HYDRAULIC TRAILER JACK

1-800-295-5510
uline.com

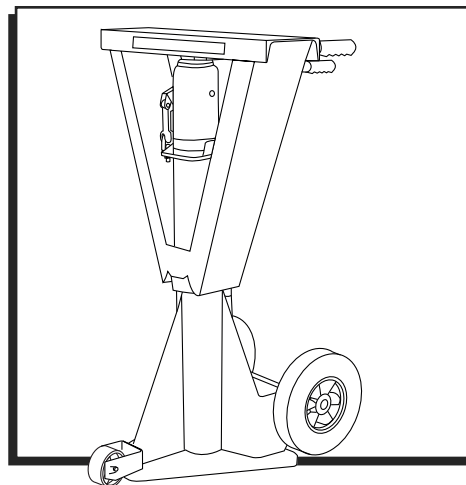

TROUBLESHOOTING

OPERATING ISSUES	POSSIBLE CAUSES	RECOMMENDATIONS
Jack will not lift load.	<p>Release valve is not completely closed.</p> <p>Weight capacity exceeded.</p> <p>Air is in the hydraulics.</p> <p>Low oil level.</p> <p>Hydraulic unit malfunctioning.</p>	<p>Turn handle clockwise.</p> <p>Lighten load.</p> <p>Purge air from system. (See page 2 of instructions)</p> <p>Add oil as required.</p> <p>Replace the unit.</p>
Jack will not hold load.	<p>Release valve is not completely closed.</p> <p>Low oil level.</p> <p>Hydraulic unit malfunctioning.</p>	<p>Turn handle clockwise.</p> <p>Add oil as required.</p> <p>Replace the unit.</p>
Jack will not lower.	<p>Oil reservoir is overfilled.</p> <p>Jack is binding or there is a foreign obstruction.</p>	<p>Drain excess oil. Lubricate moving parts.</p> <p>Remove obstruction.</p> <p>Twist handle back and forth to help activate the jack.</p>
Poor jack lifting.	<p>Release valve is not completely closed.</p> <p>Air is in the hydraulics.</p> <p>Low oil level.</p> <p>Hydraulic unit malfunctioning.</p>	<p>Turn handle clockwise.</p> <p>Purge air from system.</p> <p>Add oil as required.</p> <p>Replace the unit.</p>
Jack will not lift to full extension.	<p>Low oil level.</p>	<p>Add oil as required.</p>
Jack does not lower smoothly.	<p>Air is in the hydraulics.</p>	<p>Purge air from system. (See page 2 of instructions)</p>

ULINE H-11174

**GATO ESTABILIZADOR
HIDRÁULICO PARA TRÁILER**

800-295-5510
uline.mx

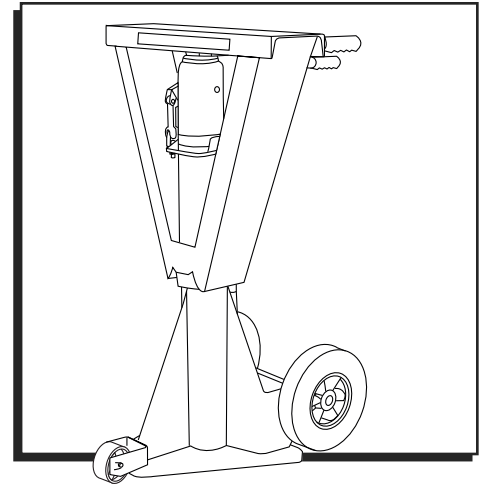

SOLUCIÓN DE PROBLEMAS

PROBLEMAS DE FUNCIONAMIENTO	CAUSAS POSIBLES	RECOMENDACIONES
El gato no levanta la carga.	La válvula de liberación no está completamente cerrada. Excedió la capacidad de peso. Hay aire en el sistema hidráulico. Bajo nivel de aceite. Mal funcionamiento de la unidad hidráulica.	Gire el asa en el sentido de las manecillas del reloj. Aligere la carga. Purgue aire del sistema. (Vea la página 10 de las Instrucciones) Agregue aceite según sea necesario. Reemplace la unidad.
El gato no sostiene la carga.	La válvula de liberación no está completamente cerrada. Bajo nivel de aceite. Mal funcionamiento de la unidad hidráulica.	Gire el asa en el sentido de las manecillas del reloj. Agregue aceite según sea necesario. Reemplace la unidad.
El gato no desciende.	El depósito de aceite está lleno en exceso. El gato se atasca o hay una obstrucción ajena.	Drene el exceso de aceite. Lubrique las partes móviles. Retire las obstrucciones. Gire las asas hacia adelante y hacia atrás para ayudar a activar el gato.

CONTINUACIÓN DE SOLUCIÓN DE PROBLEMAS

PROBLEMAS DE FUNCIONAMIENTO	CAUSAS POSIBLES	RECOMENDACIONES
Elevación deficiente del gato.	La válvula de liberación no está completamente cerrada. Hay aire en el sistema hidráulico. Bajo nivel de aceite. Mal funcionamiento de la unidad hidráulica.	Gire el asa en el sentido de las manecillas del reloj. Purgue aire del sistema. Agregue aceite según sea necesario. Reemplace la unidad.
El gato no se levanta a su extensión completa.	Bajo nivel de aceite.	Agregue aceite según sea necesario.
El gato no baja con suavidad.	Hay aire en el sistema hidráulico.	Purgue aire del sistema. (Vea la página 10 de las instrucciones .)

ULINE H-11174

VÉRIN HYDRAULIQUE DE REMORQUE

1 800 295-5510

uline.ca

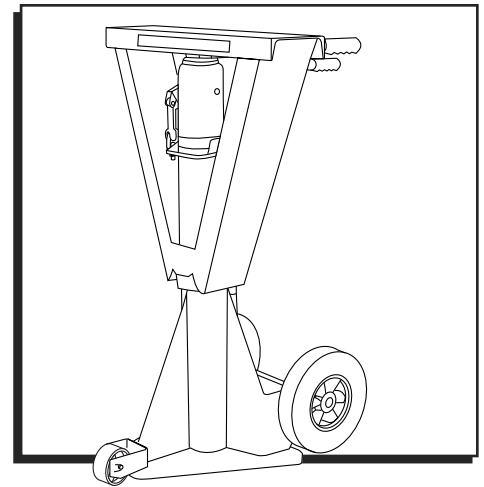

DÉPANNAGE

PROBLÈME	CAUSES POSSIBLES	RECOMMANDATIONS
Le vérin ne soulève pas la charge.	La soupape d'évacuation n'est pas complètement fermée. La capacité pondérale est dépassée. De l'air se trouve dans le circuit hydraulique. Le niveau d'huile est bas. Défaillance du circuit hydraulique.	Tournez le manche dans le sens horaire. Allégez la charge. Purgez l'air du système. (Voir page 18 des directives) Ajoutez de l'huile au besoin. Remplacez l'appareil.
Le vérin ne tient pas la charge.	La soupape d'évacuation n'est pas complètement fermée. Le niveau d'huile est bas. Défaillance du circuit hydraulique.	Tournez le manche dans le sens horaire. Ajoutez de l'huile au besoin. Remplacez l'appareil.
Le vérin ne s'abaisse pas.	Le réservoir d'huile est trop plein. Le vérin se bloque ou il y a une obstruction externe.	Videz l'excédent d'huile. Lubrifiez les pièces mobiles. Supprimez l'obstruction. Tournez le manche d'avant en arrière pour aider à actionner le vérin.
Le vérin soulève difficilement la charge.	La soupape d'évacuation n'est pas complètement fermée. De l'air se trouve dans le circuit hydraulique. Le niveau d'huile est bas. Défaillance du circuit hydraulique.	Tournez le manche dans le sens horaire. Purgez l'air du système. Ajoutez de l'huile au besoin. Remplacez l'appareil.

DÉPANNAGE SUITE

PROBLÈME	CAUSES POSSIBLES	RECOMMANDATIONS
Le vérin ne se soulève pas à pleine extension.	Le niveau d'huile est bas.	Ajoutez de l'huile au besoin.
Le vérin ne s'abaisse pas en douceur.	De l'air se trouve dans le circuit hydraulique.	Purgez l'air du système. (Voir page 18 des directives)