

ULINE H-1163 DOT SHOT® PRO GLUE DOT DISPENSER

1-800-295-5510
uline.com

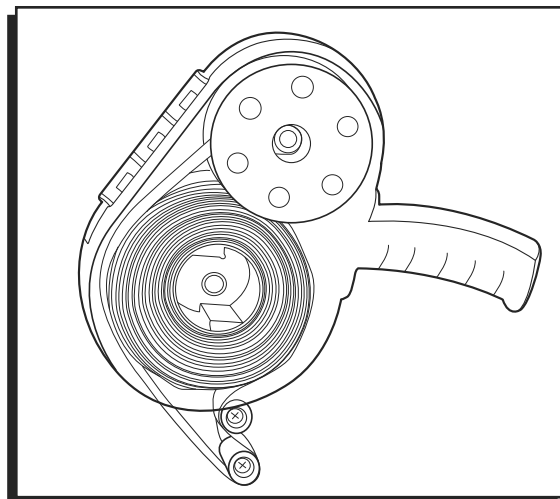

TOOL NEEDED

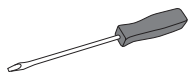

Flathead
Screwdriver

TROUBLESHOOTING

OPERATING ISSUE	CAUSE	RECOMMENDATIONS
Glue dots stick to the roller.	Rollers need cleaning.	Clean the rollers with isopropyl alcohol. Ensure rollers are dry before using again.
Rollers do not spin freely.	Roller screw is too tight.	Use a screwdriver to turn the roller screw slightly counter-clockwise until rollers move freely.

If problems persist, please contact Uline Customer Service at 1-800-295-5510.

ULINE H-1163 **DOT SHOT® PRO** **DESPACHADOR DE** **PUNTOS ADHESIVOS**

800-295-5510
uline.mx

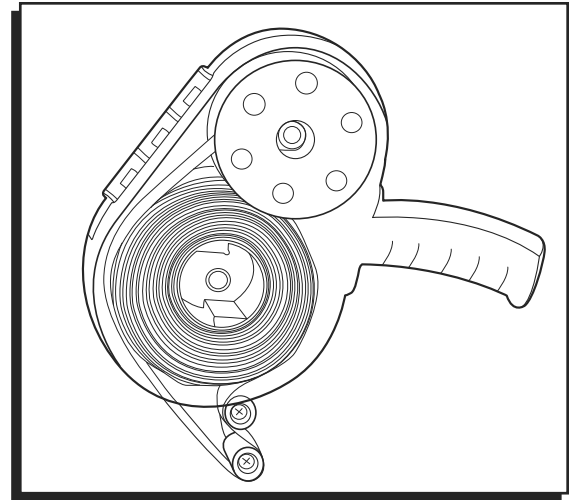

HERRAMIENTA NECESARIA

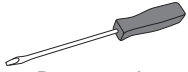

Desarmador
Plano

SOLUCIÓN DE PROBLEMAS

PROBLEMA DE OPERACIÓN	CAUSA	RECOMENDACIONES
Los puntos adhesivos se adhieren al rodillo.	Los rodillos se deben limpiar.	Limpie los rodillos con alcohol isopropílico. Asegúrese de que los rodillos estén secos antes de volver a usarlos.
Los rodillos no giran libremente.	El tornillo del rodillo está demasiado apretado.	Utilice un desarmador para girar el tornillo del rodillo levemente en el sentido contrario a las manecillas del reloj hasta que los rodillos giren libremente.

Si los problemas persisten, comuníquese a Servicio a Clientes de Uline al 800-295-5510.

ULINE H-1163

**DOT SHOT^{MD} PRO –
DÉVIDOIR DE PASTILLES
DE COLLE**

1 800 295-5510
uline.ca

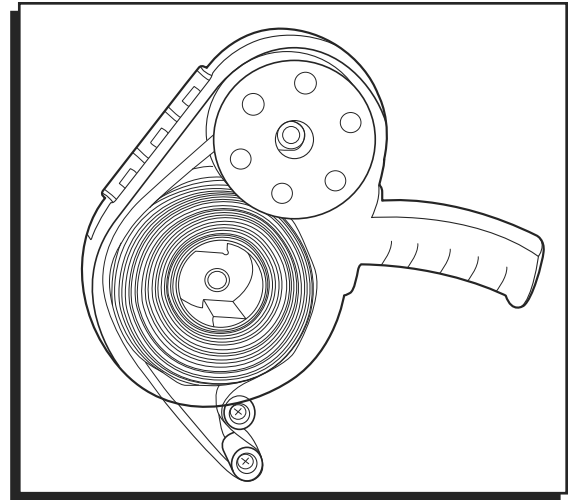

OUTIL REQUIS

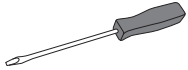

Tournevis à tête
plate

DÉPANNAGE

PROBLÈME	CAUSE	RECOMMANDATIONS
Les pastilles de colle restent collées au rouleau.	Les rouleaux doivent être nettoyés.	Nettoyez les rouleaux avec de l'alcool isopropylique. Assurez-vous que les rouleaux sont secs avant la prochaine utilisation.
Le mouvement des rouleaux n'est pas fluide.	La vis de rouleau est trop serrée.	Desserrez la vis en la tournant légèrement dans le sens antihoraire avec un tournevis jusqu'à ce que les rouleaux tournent sans entrave.

Si les problèmes persistent, veuillez contacter le service à la clientèle de Uline au 1 800 295-5510.