

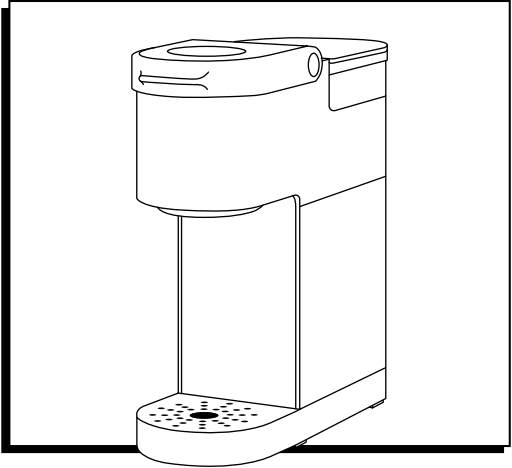

ULINE H-12574
KEURIG® K-SUITE
COMMERCIAL
COFFEE MAKER

1 800 295-5510
uline.ca



TROUBLESHOOTING

OPERATING ISSUE	CAUSES	RECOMMENDATIONS
Grounds in coffee.	Grounds may have gathered in the exit or entrance needles and can be cleaned using a straightened paper clip or similar tool.	Clean the exit needle of the K-Cup® pod holder. Refer to exit needle care on page 6 of the instructions . Clean the brewer entrance needle. Refer to entrance needle care on page 6 of the instructions .
Brewer will not brew.	A minimum of 6 oz. of water is required to brew.	Add an additional 2 oz. of water to the reservoir to ensure the minimum fill level has been met, then press the BREW button. Repeat until the brewer begins to dispense.
Brewing as partial cup.	Brewer may need to be restarted. The exit needle may be clogged. The brewer may need to be descaled	Press the POWER button. Press and hold the brew button for 5 seconds until all the water has been dispensed. Discard the contents into the sink. Press the POWER button to restart. Refer to the exit needle care on page 6 of the instructions . If you have repeated the descale procedure on your brewer two times and it is still only brewing a partial cup, contact Uline Customer Service at 1 800 295-5510.
Brewer does not have power or shuts off.	Brewer is not turned on. The electric circuit is overloaded.  NOTE: For energy savings, the brewer automatically turns off 90 seconds after the last brew.	Press the POWER button. Plug brewer into its own grounded outlet. If the electric circuit is overloaded with other appliances, your brewer may not function properly. The brewer should be operated on its own circuit, separate from other appliances. Press the POWER button to restart. If the brewer still does not have power, contact Uline Customer Service at 1 800 295-5510.

TROUBLESHOOTING CONTINUED

OPERATING ISSUE	CAUSES	RECOMMENDATIONS
Undesirable taste in beverage.	Water quality can affect beverage (ex: chlorine or mineral tastes).	Use bottled or filtered water. Do not use distilled water.



1 800 295-5510
uline.ca

ULINE H-12574

KEURIG® K-SUITE
CAFETERA COMERCIAL

1 800 295-5510
uline.ca

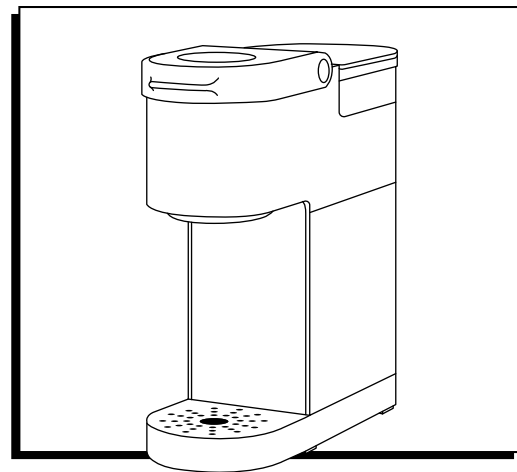

SOLUCIÓN DE PROBLEMAS

PROBLEMA DE FUNCIONAMIENTO	CAUSAS	RECOMENDACIONES
Restos de café.	Los restos de café pueden acumularse en las agujas de salida o entrada y se pueden limpiar con un clip enderezado o una herramienta similar.	Limpe la aguja de salida del soporte para cápsula K-Cup®. Consulte las instrucciones de cuidado de la aguja de salida en la página 14 de las instrucciones . Limpe la aguja de entrada de la cafetera. Consulte las instrucciones de cuidado de la aguja de entrada en la página 14 de las instrucciones .
La cafetera no prepara.	Se requiere un mínimo de 6 oz. de agua para la preparación.	Añada 2 oz. adicionales de agua al depósito para asegurarse de que se haya alcanzado el nivel mínimo de llenado y presione el botón BREW (preparación). Repita hasta que la cafetera comience a despachar.
La cafetera prepara una taza parcial.	Se necesita reiniciar la cafetera. La aguja de salida podría estar obstruida. La cafetera podría necesitar descalcificarse.	Presione el botón POWER (encendido). Presione y sostenga el botón BREW (preparación) durante 5 segundos hasta que toda el agua se haya despachado. Deseche el contenido en el lavabo. Presione el botón POWER para reiniciar. Consulte las instrucciones de cuidado de la aguja de salida en la página 14 de las instrucciones . Si repitió el procedimiento de descalcificación en su cafetera dos veces y aún prepara solo una taza parcial comuníquese a Servicio a Clientes de Uline al 1 800 295-5510.

CONTINUACION DE SOLUCIÓN DE PROBLEMAS

PROBLEMA DE FUNCIONAMIENTO	CAUSAS	RECOMENDACIONES
<p>La cafetera no tiene energía o se apaga.</p>	<p>La cafetera no está encendida.</p> <p>El circuito eléctrico está sobrecargado.</p> <p> NOTA: Para ahorrar energía, la cafetera se apaga automáticamente 90 segundos después de la última preparación.</p>	<p>Presione el botón POWER (encendido).</p> <p>Conecte la cafetera a su propio tomacorriente con conexión a tierra. Si el circuito eléctrico está sobrecargado con otros electrodomésticos, su cafetera podría no funcionar de manera correcta. La cafetera debe funcionar en un circuito independiente, separado de otros electrodomésticos.</p> <p>Presione el botón POWER para reiniciar.</p> <p>Si la cafetera aún no tiene energía, comuníquese con Servicio a Clientes de Uline al 1 800 295-5510.</p>
<p>Sabor indeseado en la bebida.</p>	<p>La calidad del agua puede afectar la bebida (p. ej: sabor a cloro o mineral).</p>	<p>Use agua embotellada o filtrada. No use agua destilada.</p>

ULINE

1 800 295-5510
uline.ca

ULINE H-12574

KEURIG^{MD} K-SUITE –
CAFETIÈRE COMMERCIALE

1 800 295-5510
uline.ca

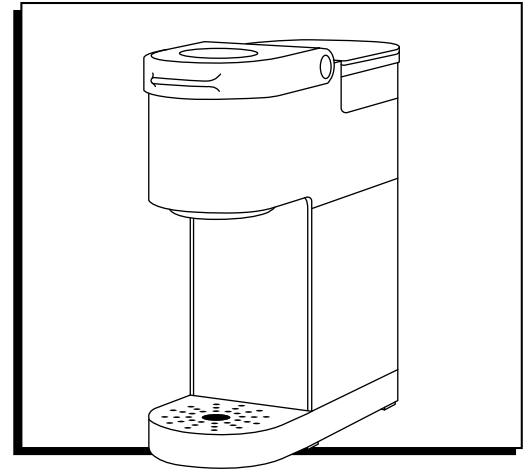

DÉPANNAGE

PROBLÈME	CAUSES	RECOMMANDATIONS
Du marc de café est présent dans la boisson.	Il se peut que du marc se soit accumulé dans l'aiguille de sortie ou d'entrée. Il peut être retiré à l'aide d'un trombone redressé ou d'un outil similaire.	Nettoyez l'aiguille de sortie du porte-dosette K-Cup ^{MD} . Reportez-vous aux instructions d'entretien de l'aiguille de sortie à la page 22 de instructions . Nettoyez l'aiguille d'entrée de la cafetière. Reportez-vous aux instructions d'entretien de l'aiguille d'entrée à la page 22 de instructions .
La cafetière ne produit pas de café.	Un minimum de 6 oz d'eau est requis pour effectuer l'infusion.	Ajoutez 2 oz d'eau dans le réservoir pour vous assurer que la quantité minimum d'eau requise est atteinte, puis appuyez sur le bouton BREW (infuser). Répétez cette procédure jusqu'à ce que la cafetière commence à produire du café.
Remplissage partiel de la tasse.	Il peut être nécessaire de redémarrer l'appareil. L'aiguille de sortie est peut-être obstruée. Il se peut que la cafetière ait besoin d'être détartrée.	Appuyez sur le bouton POWER (marche/arrêt). Appuyez longuement sur le bouton d'infusion pendant 5 secondes jusqu'à ce que toute l'eau soit distribuée. Versez le contenu dans l'évier. Appuyez sur le bouton d'alimentation pour redémarrer. Reportez-vous aux instructions d'entretien de l'aiguille de sortie à la page 22 de instructions . Si vous avez répété deux fois la procédure de détartrage et que la cafetière continue de produire un volume de tasse partiel uniquement, contactez le service à la clientèle de Uline au 1 800 295-5510.

DÉPANNAGE SUITE

PROBLÈME	CAUSES	RECOMMANDATIONS
<p>La cafetière n'est pas alimentée ou s'éteint.</p>	<p>La cafetière n'est pas allumée.</p> <p>Le circuit électrique est surchargé.</p> <p> REMARQUE : Afin d'économiser de l'énergie, la cafetière s'éteint automatiquement 90 secondes après la dernière infusion.</p>	<p>Appuyez sur le bouton POWER (marche/arrêt).</p> <p>Branchez la cafetière dans une prise avec mise à la terre sans autres objets branchés. Si le circuit électrique est surchargé par d'autres appareils, la cafetière risque de ne pas fonctionner correctement. La cafetière doit fonctionner sur son propre circuit, indépendamment d'autres appareils.</p> <p>Appuyez sur le bouton POWER pour redémarrer.</p> <p>Si la cafetière n'est toujours pas alimentée, contactez le service à la clientèle de Uline au 1 800 295-5510.</p>
<p>Café au goût désagréable.</p>	<p>La qualité de l'eau peut affecter le goût de la boisson (ex : goût de chlore ou de minéraux).</p>	<p>Utilisez de l'eau embouteillée ou filtrée. N'utilisez pas d'eau distillée.</p>

ULINE

1 800 295-5510
uline.ca