

# ULINE H-1358, H-1359 MARSH® MANUAL TAPE DISPENSER

1-800-295-5510  
uline.com

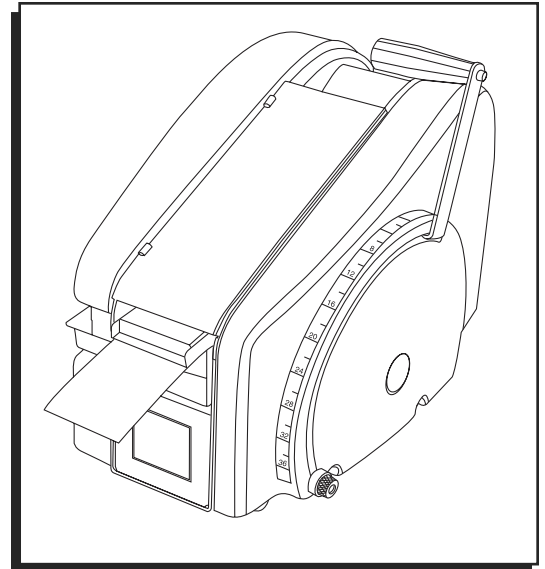

## TROUBLESHOOTING



**CAUTION!** For units with power switch or heater: before performing any maintenance or repair procedures, turn off power switch and disconnect from power source.

OPERATING ISSUES	POSSIBLE CAUSES	RECOMMENDATIONS
Tape is jamming, rearing or won't feed.	Debris is in the cutter or tape path.	Clean the cutter or tape path.
	Tape guides are too tight.	Adjust the tape guides with the tape guide turnbuckle.
	Tape is routed incorrectly.	Reroute the tape.
	Pressure plate is out of the place.	Verify the pressure plate is in place.
	Too much weight on the brush.	Adjust the amount of weight on the brush.
	Cutter is not cutting tape.	Clean the cutter assembly. If problem persists, contact Uline Customer Service at 1-800-295-5510.
	Brushes are dirty.	Soak brushes in soapy water.

**ULINE** H-1358, H-1359

**MARSH**<sup>®</sup>

**DESPACHADOR  
MANUAL DE CINTA**

800-295-5510

uline.mx

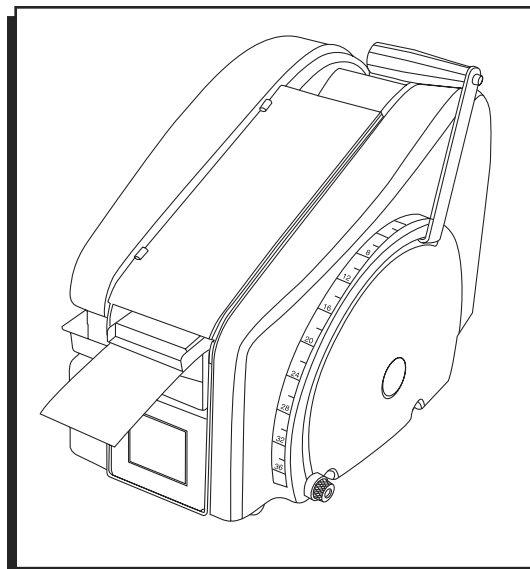

## SOLUCIÓN DE PROBLEMAS



**¡PRECAUCIÓN!** Para las unidades con un interruptor de energía o calefactor: antes de llevar a cabo cualquier procedimiento de mantenimiento o reparación, apague el interruptor de energía y desconecte la unidad de la fuente de alimentación.

PROBLEMAS DE FUNCIONAMIENTO	CAUSAS POSIBLES	RECOMENDACIONES
La cinta adhesiva se atasca, retrocede o no se despacha.	Hay residuos en la cortadora o en el recorrido de la cinta.	Limpie la cortadora o el recorrido de la cinta.
	Las guías para cinta están demasiado apretadas.	Ajuste las guías para cinta usando los tornillos tensores.
	El recorrido de la cinta es incorrecto.	Corrija el recorrido de la cinta.
	La placa de presión está fuera de su sitio.	Compruebe que la placa de presión esté en su sitio.
	Hay demasiado peso sobre el cepillo.	Ajuste la cantidad de peso sobre el cepillo.
	La cortadora no corta la cinta.	Limpie el ensamble de la cortadora. Si el problema persiste, contacte con Servicio a Clientes de Uline llamando al 800-295-5510.
	Los cepillos están sucios.	Remoje los cepillos en agua con jabón.

**ULINE** H-1358, H-1359

**MARSH<sup>MD</sup> – DÉVIDOIR  
MANUEL DE RUBAN  
ADHÉSIF**

1 800 295-5510  
uline.ca

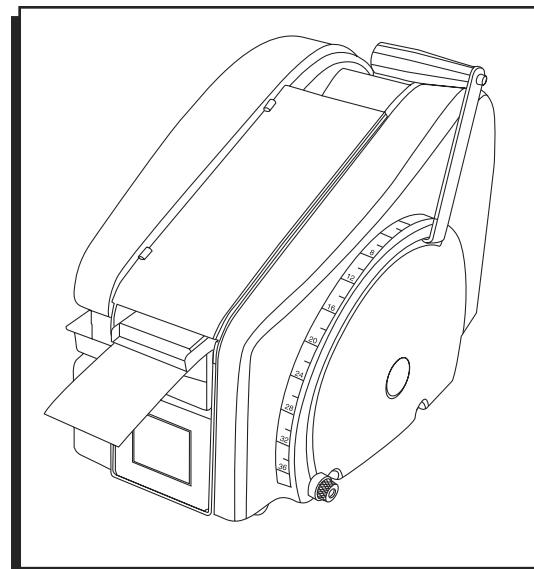

## DÉPANNAGE



**MISE EN GARDE!** Pour les unités munies d'un interrupteur d'alimentation ou d'un élément chauffant : avant d'effectuer une opération d'entretien ou de réparation, mettez le dévidoir hors tension et débranchez-le de la source d'alimentation.

PROBLÈMES DE FONCTIONNEMENT	CAUSES POSSIBLES	RECOMMANDATIONS
Le ruban est coincé, recule ou ne se distribue pas.	Des débris se sont accumulés dans la trajectoire de l'outil de coupe ou du ruban.	Nettoyez la trajectoire de l'outil de coupe ou du ruban.
	Les guides de ruban sont trop serrés.	Réglez les guides de ruban à l'aide du tendeur de guide de ruban.
	Le ruban n'est pas acheminé correctement.	Réacheminez le ruban.
	La plaque de pression n'est pas bien placée.	Vérifiez si la plaque de pression est en position.
	Il y a trop de poids sur la brosse.	Réglez la quantité de poids sur la brosse.
	L'outil de coupe ne coupe pas le ruban.	Nettoyez l'outil de coupe. Si le problème persiste, communiquez avec le service à la clientèle d'Uline au 1 800 295-5510.
	Les brosses sont sales.	Laissez tremper les brosses dans de l'eau savonneuse.