

**ULINE** H-1360  
**MARSH® ELECTRIC**  
**KRAFT TAPE DISPENSER**

1-800-295-5510  
uline.com

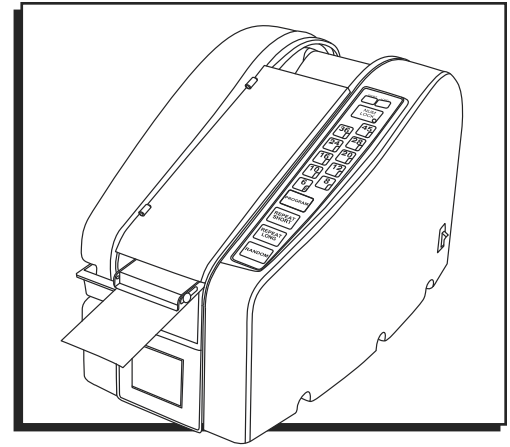

## TROUBLESHOOTING



Before performing any maintenance or repair procedures, turn off power switch and disconnect from power source.

OPERATING ISSUES	POSSIBLE CAUSES	RECOMMENDATIONS
Machine will not dispense tape.	Dispenser is not plugged in.	Plug power cord into outlet.
	Power switch is in the OFF position.	Turn power switch to ON position.
	Display is flashing in program mode.	Press <b>PROGRAM</b> key to turn off program mode or finish program cycle or turn power OFF and ON.
Tape is jamming, rearing or won't feed.	Debris is in the cutter or tape path.	Clean the cutter or tape path.
	Tape guides are too tight.	Adjust the tape guides with the tape guide turnbuckle.
	Tape is routed incorrectly.	Reroute the tape.
	Pressure plate is out of the place.	Verify the pressure plate is in place.
	Too much weight on the brush.	Adjust the amount of weight on the brush.
	Cutter is not cutting tape.	Clean the cutter assembly. If problem persists, contact Uline Customer Service at 1-800-295-5510.
	Brushes are dirty.	Soak brushes in soapy water.

**ULINE** H-1360

**MARSH® DESPACHADOR  
MANUAL DE CINTA**

800-295-5510  
uline.mx

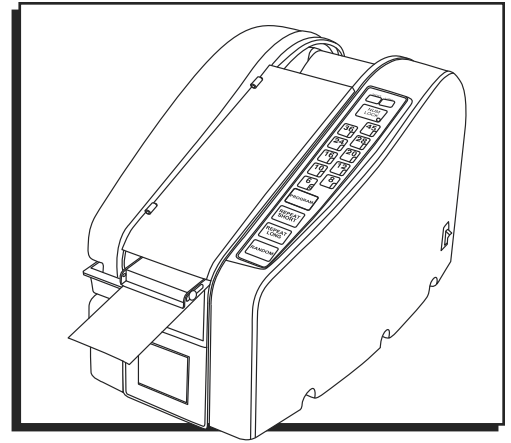

**SOLUCIÓN DE PROBLEMAS**



Antes de llevar a cabo cualquier procedimiento de mantenimiento o reparación, apague el interruptor de energía y desconecte la unidad de la corriente eléctrica.

<b>PROBLEMAS DE FUNCIONAMIENTO</b>	<b>CAUSAS POSIBLES</b>	<b>RECOMENDACIONES</b>
La máquina no despacha cinta.	El despachador no está enchufado.	Enchufe el cable eléctrico a un enchufe.
	El interruptor de energía esté en la posición OFF (Apagado).	Ponga el interruptor de energía en la posición ON (Encendido).
	La pantalla parpadea en el modo program (Programar)	Presione la tecla <b>PROGRAM</b> (Programar) para desactivar el modo program (Programar), termine el ciclo del programa o apague y encienda la unidad.
La cinta adhesiva se atasca, retrocede o no se despacha.	Hay residuos en la cortadora o en el recorrido de la cinta.	Limpie la cortadora o el recorrido de la cinta.
	Las guías para cinta están demasiado apretadas.	Ajuste las guías para cinta usando los tornillos tensores.
	El recorrido de la cinta es incorrecto.	Corrija el recorrido de la cinta.
	La placa de presión está fuera de su sitio.	Compruebe que la placa de presión esté en su sitio.
	Hay demasiado peso sobre el cepillo.	Ajuste la cantidad de peso sobre el cepillo.
	La cortadora no corta la cinta.	Limpie el ensamble de la cortadora. Si el problema persiste, contacte con Servicio a Clientes de Uline llamando al 800-295-5510.
	Los cepillos están sucios.	Remoje los cepillos en agua con jabón.

**ULINE** H-1360

**MARSH<sup>MD</sup> – DÉVIDOIR  
ÉLECTRONIQUE DE  
RUBAN ADHÉSIF  
KRAFT**

1 800 295-5510  
uline.ca

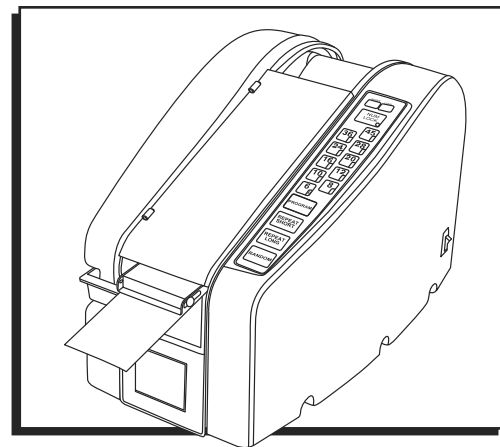

## DÉPANNAGE



Avant d'effectuer une opération d'entretien ou de réparation, mettez le dévidoir hors tension et débranchez-le de la source d'alimentation.

PROBLÈMES DE FONCTIONNEMENT	CAUSES POSSIBLES	RECOMMANDATIONS
L'appareil ne distribue pas de ruban.	Le dévidoir n'est pas branché.	Branchez le cordon d'alimentation dans la prise.
	L'interrupteur d'alimentation est en position « OFF ».	Placez l'interrupteur d'alimentation en position « ON ».
	L'affichage clignote en mode « program ».	Appuyez sur la touche <b>PROGRAM</b> pour désactiver le mode « program » ou terminez le cycle de programmation, ou éteignez et rallumez l'appareil.
Le ruban est coincé, recule ou ne se distribue pas.	Des débris se sont accumulés dans la trajectoire de l'outil de coupe ou du ruban.	Nettoyez la trajectoire de l'outil de coupe ou du ruban.
	Les guides de ruban sont trop serrés.	Réglez les guides de ruban à l'aide du tendeur de guide de ruban.
	Le ruban n'est pas acheminé correctement.	Réacheminez le ruban.
	La plaque de pression n'est pas bien placée.	Vérifiez si la plaque de pression est en position.
	Il y a trop de poids sur la brosse.	Réglez la quantité de poids sur la brosse.
	L'outil de coupe ne coupe pas le ruban.	Nettoyez l'outil de coupe. Si le problème persiste, communiquez avec le service à la clientèle d'Uline au 1 800 295-5510.
	Les brosses sont sales.	Laissez tremper les brosses dans de l'eau savonneuse.