

# ULINE H-1785, H-2507 SCISSOR LIFT TRUCK

1-800-295-5510  
uline.com

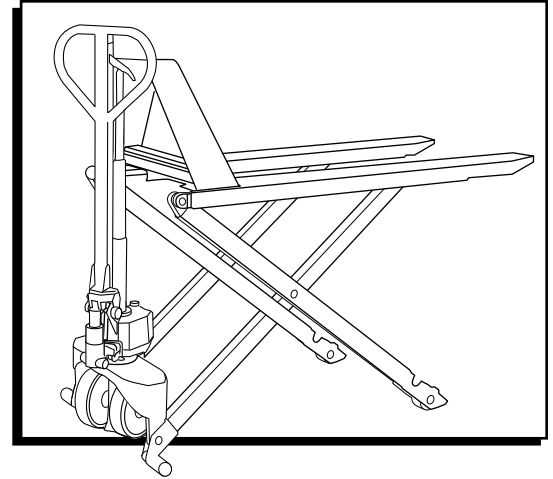

## TROUBLESHOOTING

OPERATING ISSUE	CAUSES	RECOMMENDATIONS
The forks do not raise.	The setting screw is not in the correct position. Air in the hydraulic oil.	Adjust the setting screw. <a href="#">(See Operation)</a> Expel the air. <a href="#">(See Maintenance)</a>
The forks do not descend.	The rod and/or cylinder are deformed resulting from a seriously unbalanced load. A part has been broken or deformed resulting from an unbalanced load. The setting screw is not in the correct position.	Replace the rod and/or cylinder. Repair or replace component. Adjust the setting screw. <a href="#">(See Operation)</a>
Leaks.	Seals worn out or damaged. Some parts may be cracked or worn out.	Replace seals with new ones. Replace pump.
The forks descend without being lowered.	Air in the hydraulic oil. Components worn out or damaged. The setting screw is not in the correct position.	Expel the air. <a href="#">(See Maintenance)</a> Replace components. Adjust the setting screw. <a href="#">(See Operation)</a>



**NOTE:** Do not attempt to repair the pallet truck unless you are trained and authorized to do so.

**ULINE** H-1785, H-2507  
**PATÍN HIDRÁULICO DE  
 ELEVACIÓN DE TIJERA**

800-295-5510  
 uline.mx

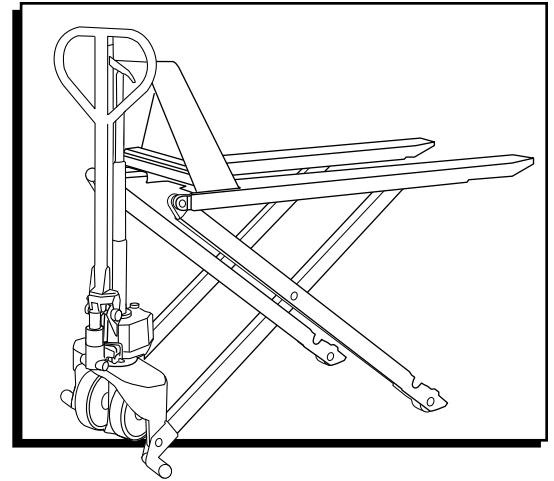

**SOLUCIÓN DE PROBLEMAS**

PROBLEMA DE FUNCIONAMIENTO	CAUSAS	RECOMENDACIONES
Las horquillas no se elevan.	El tornillo de ajuste no está en la posición correcta.  Aire en el aceite hidráulico.	Reajuste el tornillo de ajuste. <a href="#">(Vea Funcionamiento)</a>  Expulse el aire. <a href="#">(Vea Mantenimiento)</a>
Las horquillas no bajan.	El rodillo y/o cilindro están deformes a causa de una carga gravemente desbalanceada.  Alguna parte se ha quebrado o deformado a causa de una carga desbalanceada.  El tornillo de ajuste no está en la posición correcta.	Reemplace el rodillo y/o cilindro.  Repare o reemplace el componente.  Reajuste el tornillo de ajuste. <a href="#">(Vea Funcionamiento)</a>
Fugas.	Los sellos están desgastados o dañados.  Algunas partes pueden estar quebradas o desgastadas.	Reemplace los sellos con unos nuevos.  Reemplace bomba.
Las horquillas descienden sin haberlas bajado.	Aire en el aceite hidráulico.  Los componentes están desgastados o dañados.  El tornillo de ajuste no está en la posición correcta.	Expulse el aire. <a href="#">(Vea Mantenimiento)</a>  Reemplace componentes.  Reajuste el tornillo de ajuste. <a href="#">(Vea Funcionamiento)</a>



**NOTA:** No intente reparar el patín hidráulico a menos de que haya sido entrenado o autorizado.

**ULINE** H-1785, H-2507  
**TRANSPALETTE  
 ÉLÉVATEUR À CISEAUX**

1 800 295-5510  
 uline.ca

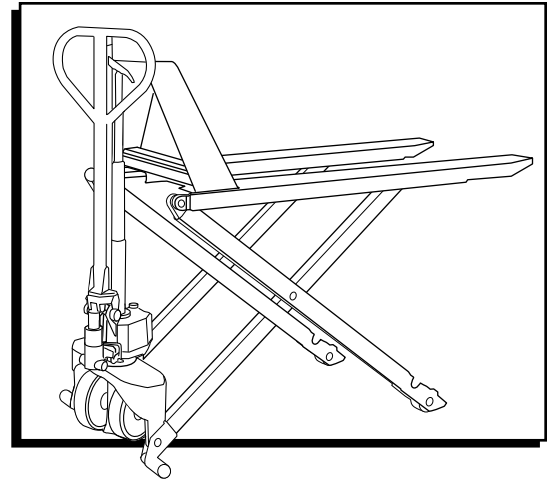

**DÉPANNAGE**

PROBLÈME DE FONCTIONNEMENT	CAUSES	RECOMMANDATIONS
Les fourches ne se soulèvent pas.	La vis de réglage n'est pas à la position appropriée. Il y a de l'air dans l'huile hydraulique.	Réglez la vis de réglage. <a href="#">(Voir Fonctionnement)</a> Purgez l'air. <a href="#">(Voir Entretien)</a>
Les fourches ne descendent pas.	La tige et le cylindre sont déformés suite au transport d'une charge très déséquilibrée. Une pièce a été brisée ou déformée par le transport d'une charge déséquilibrée. La vis de réglage n'est pas à la position appropriée.	Remplacez la tige ou le cylindre. Réparez ou remplacez le composant. Réglez la vis de réglage. <a href="#">(Voir Fonctionnement)</a>
Fuites.	Joints d'huile usés ou endommagés. Certaines pièces sont fissurées ou usées.	Remplacez les joints d'huile par des neufs. Remplacer pompe.
Les fourches descendent sans y être commandées.	Il y a de l'air dans l'huile hydraulique. Composants d'huile usés ou endommagés. La vis de réglage n'est pas à la position appropriée.	Purgez l'air. <a href="#">(Voir Entretien)</a> Remplacer composants. Réglez la vis de réglage. <a href="#">(Voir Fonctionnement)</a>

 **REMARQUE : Ne tentez pas de réparer le transpalette à moins d'être formé ou autorisé à le faire.**