

ULINE H-2378
DELUXE
L-BAR SEALER

1-800-295-5510
uline.com

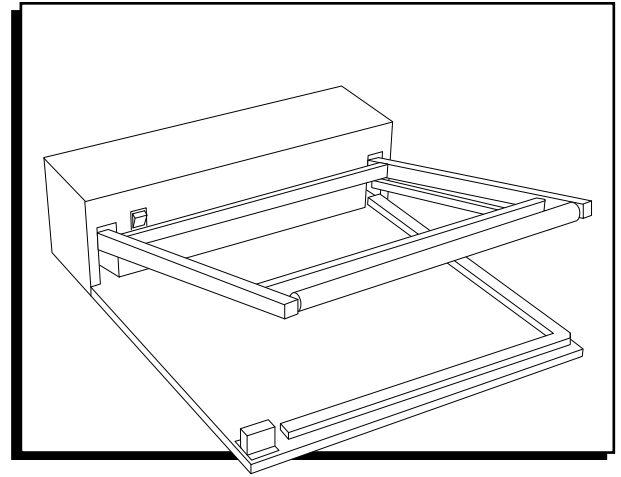

TROUBLESHOOTING

OPERATING ISSUE	RECOMMENDATIONS
Sealer is not sealing.	<p>Check if the power switch is turned ON.</p> <p>Check if the fuse is blown. Fuse is located on the back of unit, left of the power cord. Unscrew the black cap to reveal the fuse (15 amp). Check fuse with fuse tester or multimeter. Replace fuse if bad.</p> <p>If the lamp indicator light is functioning:</p> <ul style="list-style-type: none">• The timer might be faulty. Contact Uline Customer Service at 1-800-295-5510.• The element (heating wire) is broken. Refer to replacement instructions on page 2 of instructions. <p>If the lamp indicator is not functioning:</p> <ul style="list-style-type: none">• Check if the power switch is on.• Check if fuse is blown. See instructions above.
The film is not cutting through.	Check if the upper silicone rubber and the sealing element are parallel with each other.

ULINE H-2378
SELLADORA CON
BARRA EN L DE
ALTA CALIDAD

800-295-5510
 uline.mx

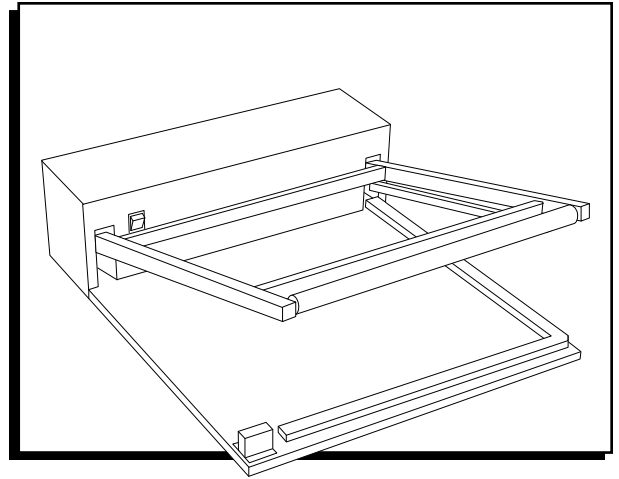

SOLUCIÓN DE PROBLEMAS

PROBLEMA DE FUNCIONAMIENTO	RECOMENDACIONES
<p>La selladora no está sellando.</p>	<p>Verifique que el interruptor de corriente esté ENCENDIDO.</p> <p>Verifique si el fusible está quemado. El fusible está en la parte posterior de la unidad, al lado izquierdo del cable eléctrico. Desatornille la tapa negra para exponer el fusible (15 amperios). Revise el fusible con un verificador de fusibles o multímetro. Reemplace el fusible si está defectuoso.</p> <p>Si la luz del indicador de la lámpara está funcionando:</p> <ul style="list-style-type: none"> • El temporizador puede estar dañado. Llame a Servicio a Clientes de Uline al 800-295-5510. • La resistencia (el alambre térmico) está roto. Consulte página 5 de las instrucciones. <p>Si el indicador de la lámpara no está funcionando:</p> <ul style="list-style-type: none"> • Verifique que el interruptor de corriente esté encendido. • Verifique si el fusible está quemado. Vea las instrucciones anteriores.
<p>La película no se corta.</p>	<p>Verifique si la goma de silicón superior y la resistencia de sellado están paralelas.</p>

ULINE H-2378
SCELLEUSE DE LUXE
À BARRE EN L

1 800 295-5510
uline.ca

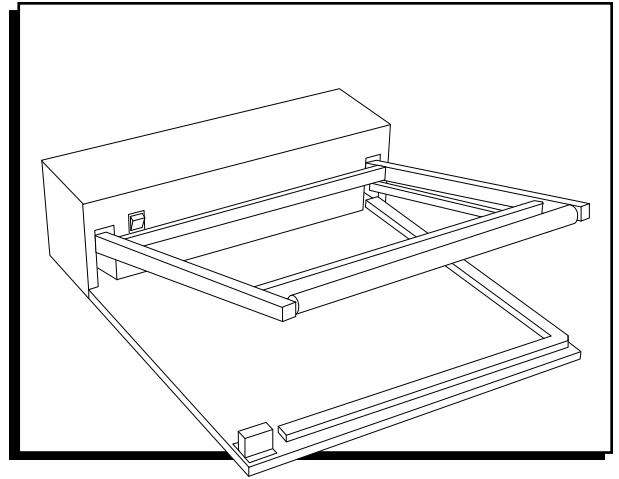

DÉPANNAGE

PROBLÈME	RECOMMANDATIONS
La scelleuse ne scelle pas.	<p>Vérifiez si l'interrupteur d'alimentation est activé (ou en position « ON »).</p> <p>Vérifiez si le fusible a sauté. Le fusible est situé à l'arrière de l'appareil, à gauche du cordon d'alimentation. Dévissez le capuchon noir pour exposer le fusible (15 ampères). Inspectez le fusible à l'aide d'un testeur de fusibles ou d'un multimètre. Remplacez le fusible s'il est défectueux.</p> <p>Si le témoin lumineux fonctionne :</p> <ul style="list-style-type: none">• Il se peut que la minuterie soit défectueuse. Contactez le service à la clientèle de Uline au 1 800 295-5510.• L'élément (fil chauffant) est brisé. Reportez-vous aux consignes de remplacement à la page 8 des instructions. <p>Si le témoin lumineux ne fonctionne pas :</p> <ul style="list-style-type: none">• Vérifiez si l'interrupteur d'alimentation est activé.• Vérifiez si le fusible a sauté. Suivez les instructions ci-dessus.
The film is not cutting through.	<p>Vérifiez si le caoutchouc de silicone supérieur et l'élément de scellage sont parallèles l'un à l'autre.</p>