

**ULINE H-5443**  
**TILTING LIFT TABLE**

1-800-295-5510  
 uline.com

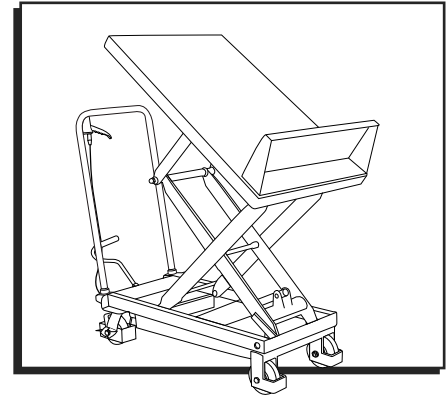

**TROUBLESHOOTING**

OPERATING ISSUE	CAUSES	RECOMMENDATIONS
Does not reach the full lift height.	Steel ball of the check-valve is not fully seating.  Firing pin does not allow the steel ball to fully seat.  Low hydraulic oil.	Clean the valve opening and replace the steel ball.  Adjust the tension rate of the steel wire connecting to the hand lever to adjust the seating of the firing pin.  Add hydraulic oil.
The table rises, then descends.	Steel ball of the check-valve is not fully seating.  Firing pin does not allow the steel ball to fully seat.	Clean the valve opening and change the steel ball.  Adjust the tension rate of the steel wire connecting to the hand lever to adjust the seating of firing pin.
The table does not descend.	The travel of the firing pin is not enough to open the steel ball.	Adjust the tension rate of the steel wire rope to make firing pin at suitable place and apply lubricant to the pin.
Oil leakage at firing pin.	The O-ring is damaged.	Change the O-ring.
Oil leakage at pump.	The seal ring is damaged.	Change the seal ring.
Table will not rise.	Cable may be disconnected.	Ensure cable with silver sleeve is terminating inside of nut. (See Figures 1-3)

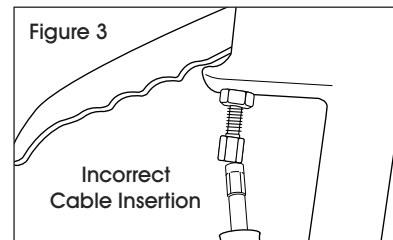
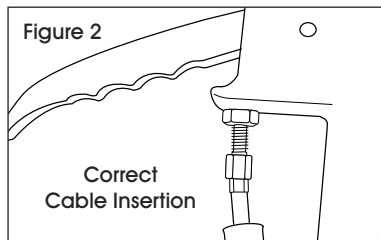
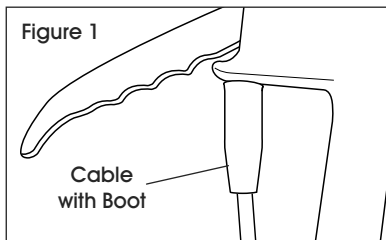

**ULINE H-5443**  
**MESA DE ELEVACIÓN**  
**INCLINABLE**

800-295-5510  
 uline.mx

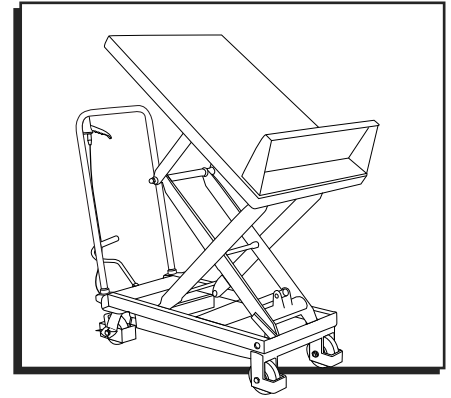

**SOLUCIÓN DE PROBLEMAS**

PROBLEMA DE FUNCIONAMIENTO	CAUSAS	RECOMENDACIONES
No alcanza la altura máxima de elevación.	La bola de acero de la válvula de control no se asienta completamente.  El perno de disparo no permite que la bola de acero se asiente completamente.  El nivel de aceite hidráulico es bajo.	Limpie la abertura de la válvula y reemplace la bola de acero.  Ajuste la tasa de tensión del alambre de acero conectado a la palanca de mano para ajustar el asiento del perno de disparo.  Agregue aceite hidráulico.
La mesa se eleva y luego desciende.	La bola de acero de la válvula de control no se asienta completamente.  El perno de disparo no permite que la bola de acero se asiente completamente.	Limpie la abertura de la válvula y cambie la bola de acero.  Ajuste la tasa de tensión del alambre de acero conectado a la palanca de mano para ajustar el asiento del perno de disparo.
La mesa no desciende.	El recorrido del perno de disparo no es suficiente para abrir la bola de acero.	Ajuste la tasa de tensión de la cuerda del alambre de acero para colocar el perno de disparo en una posición óptima y aplique lubricante al perno.
Hay una fuga de aceite en el perno de disparo.	El anillo O está dañado.	Cambie el anillo O.
Hay una fuga de aceite en la bomba.	El anillo de sellado está dañado.	Cambie el anillo de sellado.
La mesa no se eleva.	El cable podría estar desconectado.	Asegúrese de que el cable con el recubrimiento plateado termine dentro de la tuerca. (Vea Diagramas 1 a 3)

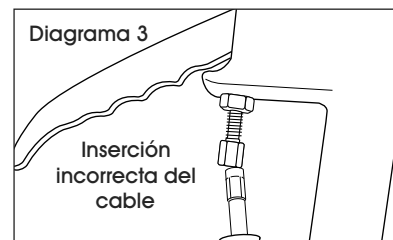
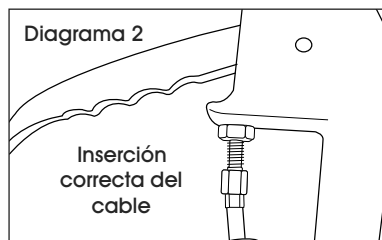
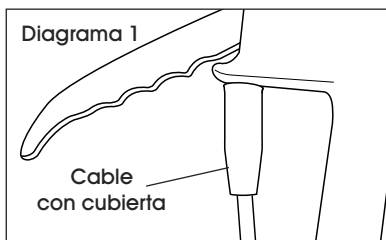

**ULINE H-5443**  
**TABLE ÉLÉVATRICE**  
**INCLINABLE**

1-800-295-5510  
 uline.ca

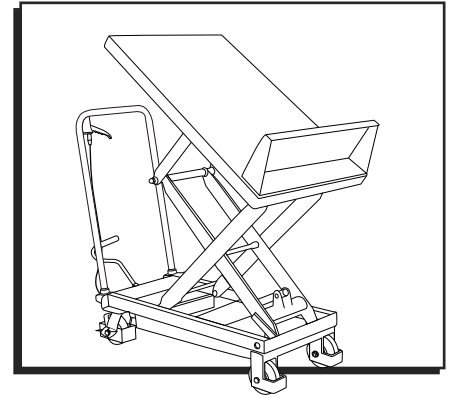

**DÉPANNAGE**

PROBLÈME	CAUSES	RECOMMANDATIONS
La table n'atteint pas la hauteur maximale.	La bille en acier du clapet anti-retour n'est pas appuyée complètement.  La goupille de déclenchement empêche la bille en acier de s'appuyer complètement.  Le niveau d'huile hydraulique est bas.	Nettoyez l'ouverture de la soupape et remplacez la bille en acier.  Réglez le niveau de tension du fil d'acier relié au levier à main pour régler l'appui de la goupille de déclenchement.  Ajoutez de l'huile hydraulique.
La table s'élève, puis redescend.	La bille en acier du clapet anti-retour n'est pas appuyée complètement.  La goupille de déclenchement empêche la bille en acier de s'appuyer complètement.	Nettoyez l'ouverture de la soupape et changez la bille en acier.  Réglez le niveau de tension du fil d'acier relié au levier à main pour régler l'appui de la goupille de déclenchement.
La table ne descend pas.	La goupille de déclenchement ne se déplace pas suffisamment pour ouvrir la bille en acier.	Réglez le niveau de tension du câble en acier pour déplacer la goupille de déclenchement à l'endroit approprié et lubrifiez la goupille.
Fuites d'huile au niveau de la goupille de déclenchement.	Le joint torique est endommagé.	Changez le joint torique.
Fuites d'huile au niveau de la pompe.	La bague d'étanchéité est endommagée.	Changez la bague d'étanchéité.
La table ne s'élève pas.	Le câble est peut-être débranché.	Assurez-vous que le câble avec le manchon argenté se rend à l'intérieur de l'écrou. (Voir Figures 1 à 3)

